

ACCESSORIO CASCATA SANITARIO SC ACS 40

DESCRIZIONE

La cascata per i moduli SC ACS 40 viene gestita elettronicamente attraverso la centralina.

Per un funzionamento omogeneo dei moduli, viene impostato il funzionamento a rotazione di tutti i moduli presenti in cascata.

Viene inserito nella linea dell'acqua fredda sanitaria in ingresso ad ogni modulo una valvola a solenoide. L'apertura di ciascuna valvola permette la messa in funzione del singolo modulo nella cascata e viene gestita dalla centralina in base alle impostazioni inserite.

CONTENUTO DELLA CONFEZIONE

Descrizione	Q.tà
- Elettrovalvola	2-3 (in base al numero dei moduli in cascata)
- Cavo bus	1
- Foglio di istruzioni	1

AVVERTENZE GENERALI E REGOLE FONDAMENTALI DI SICUREZZA

CONSULTARE ATTENTAMENTE IL MANUALE A CORREDO DEL MODULO SANITARIO PRIMA DI PROCEDERE A QUALSIASI INTERVENTO SULL'APPARECCHIATURA.

CIRCUITO IDRAULICO

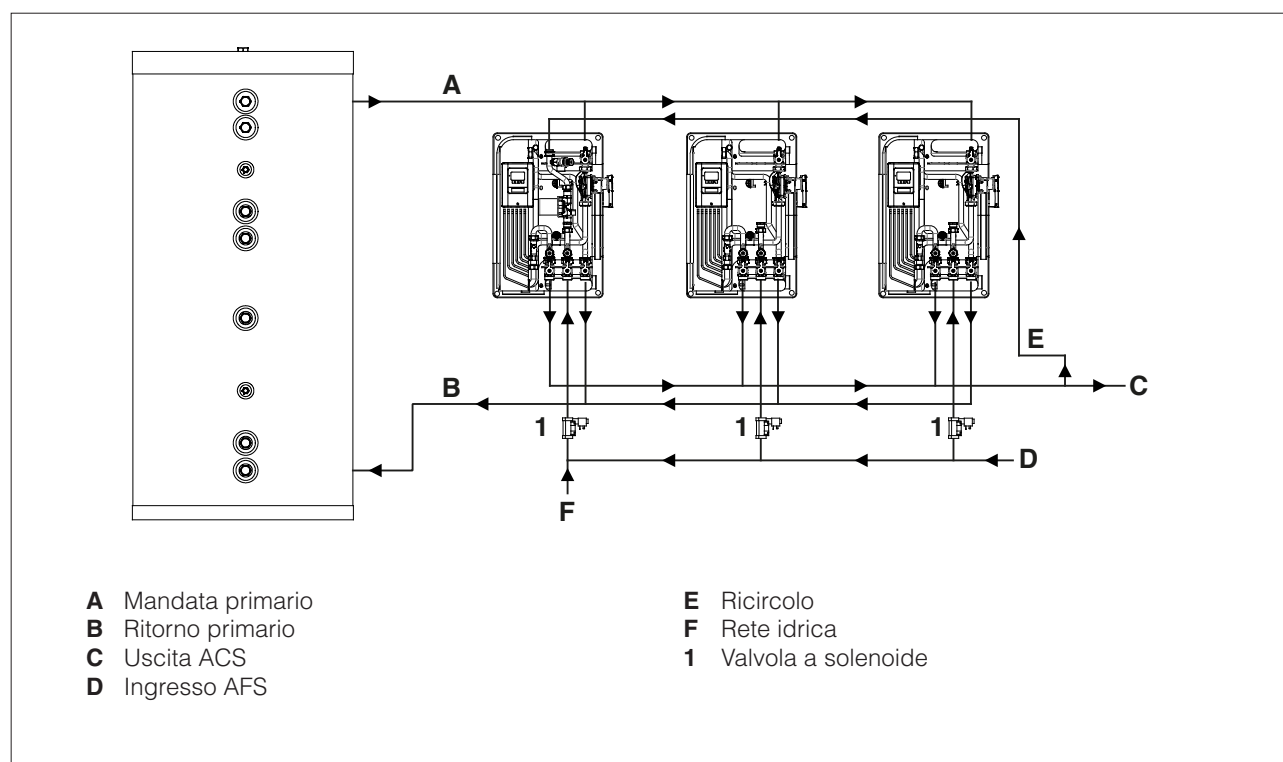

VALVOLA A SOLENOIDE

DATI TECNICI

Tensione di alimentazione	230Vac 50-60 Hz
Classe di protezione	IP65
Pressione di esercizio	0.2 ÷ 15 bar
Portata	5 m ³ /h
Temperatura di esercizio	-30 ÷ +145 °C
DN	18
Tempo di chiusura	1.4 sec
T ambiente max.	80°C
T fluido max.	140°C

DIMENSIONI

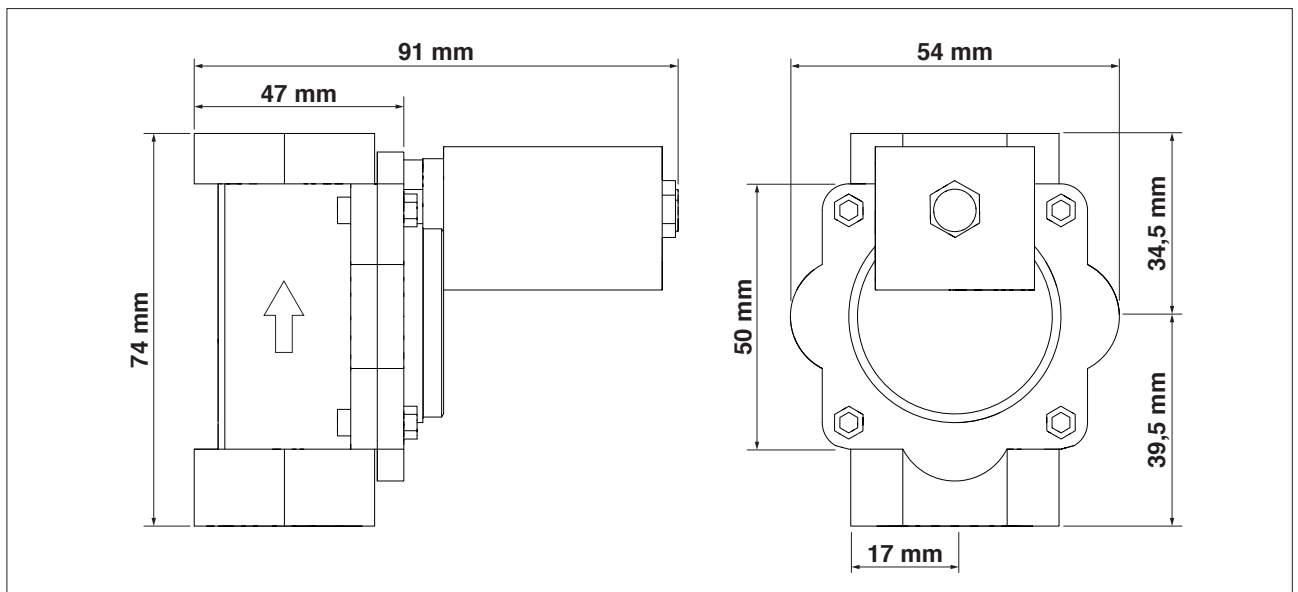

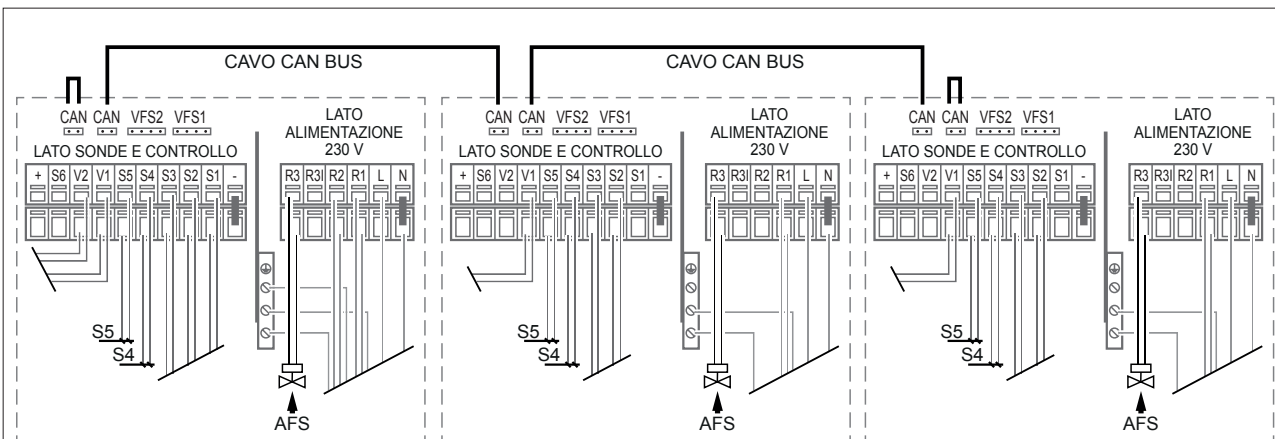

Bassa tensione max. 12 VAC / DC

Terminale:	Connessione per:
S1	Ricircolo
S2	Acqua fredda
S3	Portata primario (opz.)
S4	Accumulo alto
S5	
V1	PWM segnale pompa primario
V2	0-10V/PWM segnale (opz.)
S6	Ritorno primario (opz.)
-	Prelievo acqua fredda
VFS2	Opzionale

Linee in tensione 230 VAC 50-60 Hz

Terminale:	Connessione per:
L	Linea principale fase L
N	Linea neutra fase N
R1	Pompa primario
R2	Relè 2 (opz. ricircolo)
R3	Relè 3 (normalmente aperto)
R3I	Relè 3 (normalmente aperto)

La linea di protezione PE deve essere connessa alla morsetteria metallica PE!

La cascata per i moduli SC ACS 40 viene gestita elettronicamente dalla centralina e i moduli sono collegati mediante il collegamento can-bus tra le centraline.

- Aprire la centralina svitando la vite presente nella parte bassa della cover anteriore.
- Inserire il cavo can-bus nell'apposito zoccolo presente nella centralina (vedi morsetteria).
- Inserire un ponticello di chiusura nodo, nello zoccolo can-bus nel primo e nell'ultimo modulo presente nella cascata.
- Collegare le centraline con il cavo bus in dotazione.
- Collegare l'elettrovalvola installata nella linea AFS per ogni modulo, nel relé 3 nella morsetteria di ciascuna centralina.

Procedura di riconoscimento cavo can-bus e attivazione funzione cascata (da eseguire in ciascuna centralina):

- Dare alimentazione alla centralina.
- Appena si illumina il display premere il tasto ESC per 10 secondi.

TABELLA IMPOSTAZIONI PARAMETRI DEFAULT

Attivazione cascata

Menù	Descrizione	Range impostazioni	Default	Impostaz. utente
6.7	Relé 3			ENTER (confermare)
6.7.12	Cascata			ENTER (confermare)
6.7.12	Cascata	ON/OFF	OFF	ON

Confermare con (SI) ed uscire.

Inserire i parametri della cascata nella centralina

Menù	Descrizione	Range impostazioni	Default	Impostaz. utente
4.10	Sistema cascata			
4.10.1	Valvola 2 vie AFS	ON non presente / OFF presente	OFF	
4.10.2	Flusso stazione ON	min 10% max 99%	50%	
4.10.3	Flusso stazione OFF	min 10% max 90%	15%	
4.10.4	Ritardo ON/OFF	1-120 secondi	6 sec.	

CASCADING ACCESSORY FOR DHW MIXERS SC ACS 40

DESCRIPTION

This accessory allows a number of SC ACS 40 mixers can be connected in a cascade, and controlled electronically by their own control units. All the DHW mixers in the cascade are set to function in rotation to ensure regular functioning. A solenoid valve is fitted in the incoming cold water pipe of each DHW mixer. The functioning of each DHW mixer in the cascade is determined by the opening of this valve, which is controlled by the mixer's control unit on the basis of user settings.

CONTENTS OF KIT

Description

- Solenoid valve
- CAN bus cable
- Instruction manual

Qty

- 2-3 (depending on the number of DHW mixers in the cascade)
- 1
- 1

GENERAL SAFETY INFORMATION AND PRECAUTIONS

READ THE MANUAL SUPPLIED WITH THE DHW MIXER THOROUGHLY BEFORE PERFORMING ANY WORK ON IT.

WATER CIRCUIT

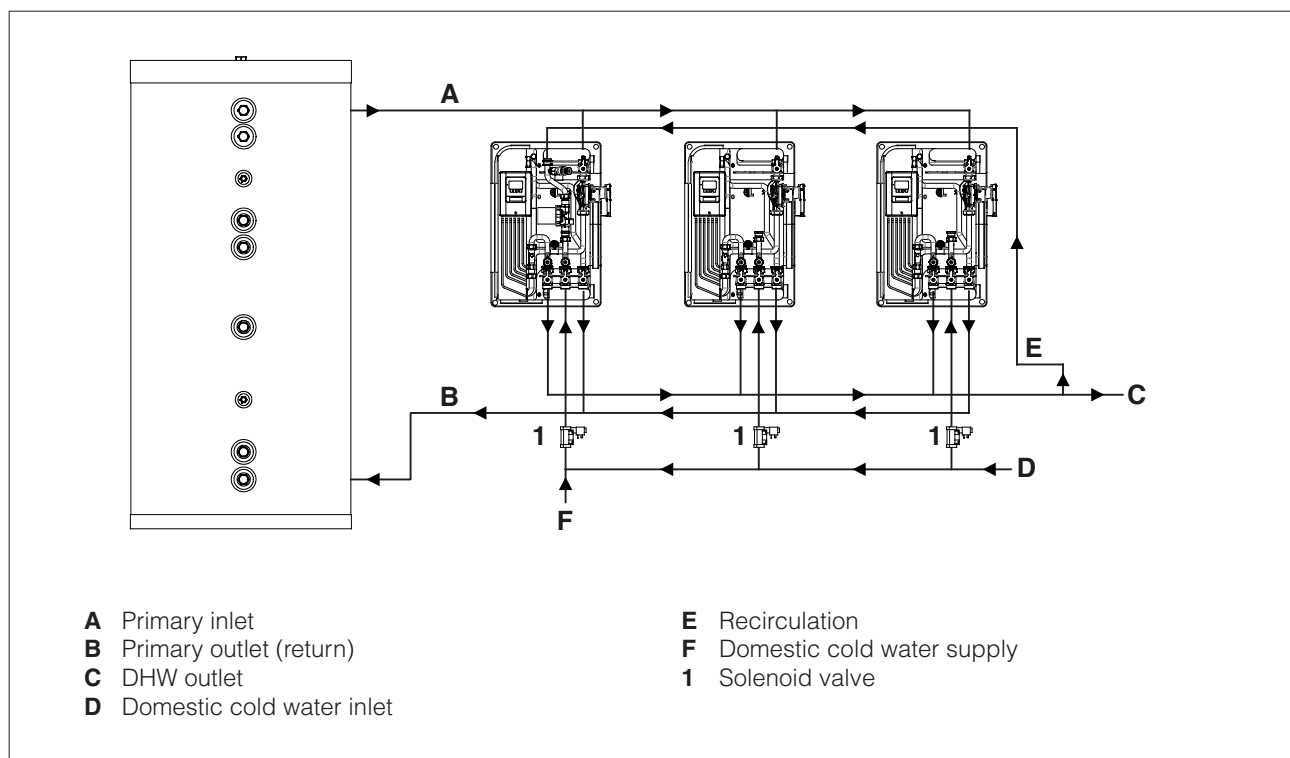

SOLENOID VALVE

TECHNICAL SPECIFICATIONS

Power supply	230Vac 50-60 Hz
Protection class	IP65
Operating pressure	0.2 ÷ 15 bar
Flow rate	5 m ³ /h
Operating temperature	-30 ÷ +145 °C
DN	18
Closing time	1.4 sec
Max. ambient temperature	80°C
Max. water temperature	140°C

DIMENSIONS

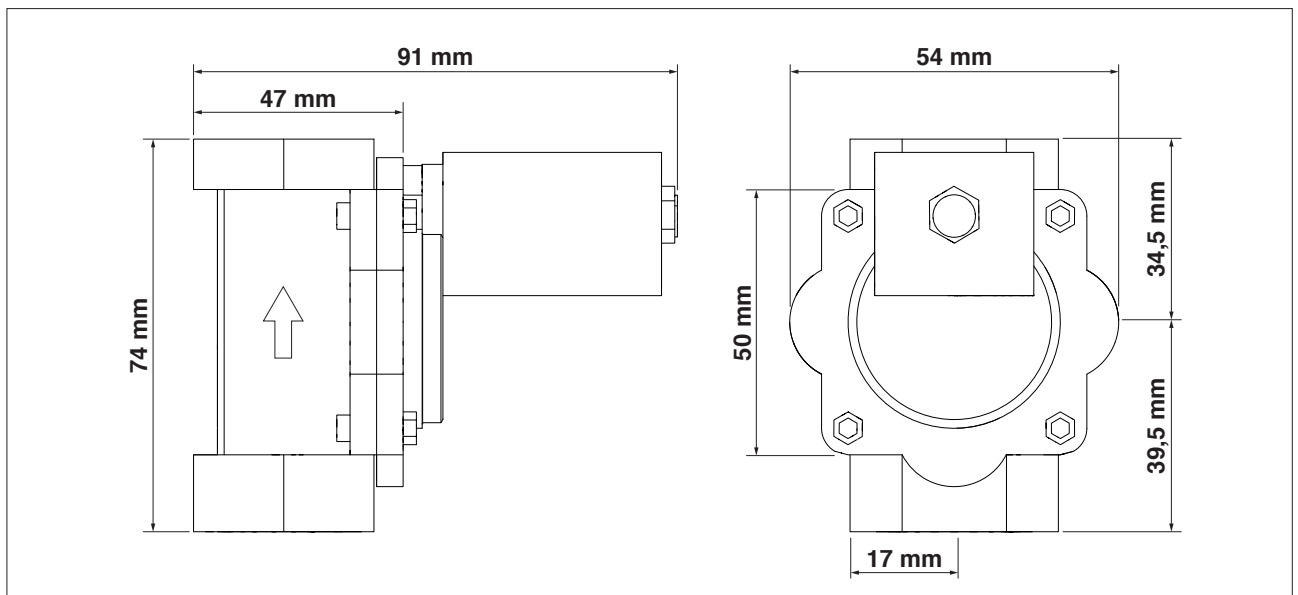

ELECTRICAL CONNECTIONS

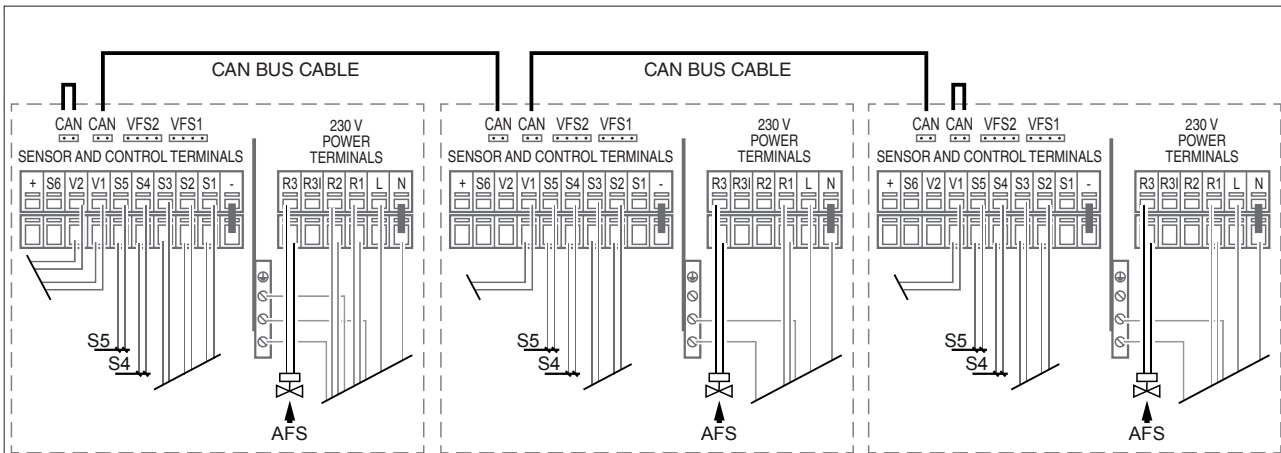

Max. low voltage 12 VAC / DC

Terminal:	Connection for:
S1	Recirculation
S2	Cold water sensor
S3	Primary flow rate (optional)
S4	Storage cylinder top sensor
S5	
V1	Primary pump PWM signal
V2	0-10V/PWM signal (optional)
S6	Primary return (optional)
-	Cold water draw-off sensor
VFS2	optional

Power terminals 230 VAC 50-60 Hz

Terminal:	Connection for:
L	Mains power, phase L
N	Mains power, N
R1	Primary circuit pump
R2	Relay 2 (recirculation option)
R3	Relay 3 (normally open)
R3l	Relay 3 (normally open)

The earth wire must be connected to the metallic PE terminal!

The cascade of SC ACS 40 mixers is controlled electronically by the control units. The various mixers in the cascade are connected via a CAN bus cable between their control units.

- Unscrew the screw at the bottom of the front cover and open the control unit.
- Plug the CAN bus cable into the connector in the control unit (see terminal diagram).
- Fit terminating jumpers to the start and end connectors in the first and last DHW mixers in the cascade.
- Connect the various control units with the CAN bus cable provided.
- Connect the solenoid valve in the cold water inlet pipe to each DHW mixer to relay 3 in the power terminals of the mixer's control unit.

Procedure for recognising the CAN bus cable and activating the cascade function (for each regulator):

- Switch on the control unit.
- When the display lights up, press ESC key for 10 seconds.

DEFAULT PARAMETER SETTINGS TABLE

Cascade activation

Menu	Description	Setting range	Default	User setting
6.7	Relay 3			ENTER (confirm)
6.7.12	Cascade			ENTER (confirm)
6.7.12	Cascade	ON/OFF	OFF	ON

Confirm with (YES) and exit.

Enter the cascade settings into control unit

Menu	Description	Setting range	Default	User setting
4.10	Cascade system			
4.10.1	2-way cold water valve	ON - not present / OFF - present	OFF	
4.10.2	DF station ON	min 10% max 99%	50%	
4.10.3	DF station OFF	min 10% max 90%	15%	
4.10.4	ON/OFF delay	1-120 seconds	6 secs.	