

ACCESSORIO RICIRCOLO SANITARIO SC ACS 40

DESCRIZIONE

Il KIT di ricircolo per il modulo SC ACS 40 viene fornito separatamente dal modulo, è composto da un circolatore, valvola di non ritorno, sonda PT1000 e il kit tubazioni in rame.

CONTENUTO DELLA CONFEZIONE

Descrizione	Q.tà
- KIT di ricircolo con imballo	1
- Foglio di istruzioni	1

AVVERTENZE GENERALI E REGOLE FONDAMENTALI DI SICUREZZA

CONSULTARE ATTENTAMENTE IL MANUALE A CORREDO DEL MODULO SANITARIO PRIMA DI PROCEDERE A QUALSIASI INTERVENTO SULL'APPARECCHIATURA.

STRUTTURA

- 1 Circolatore
- 2 Alloggiamento sonda ricircolo S1
- 3 Valvola di ritegno

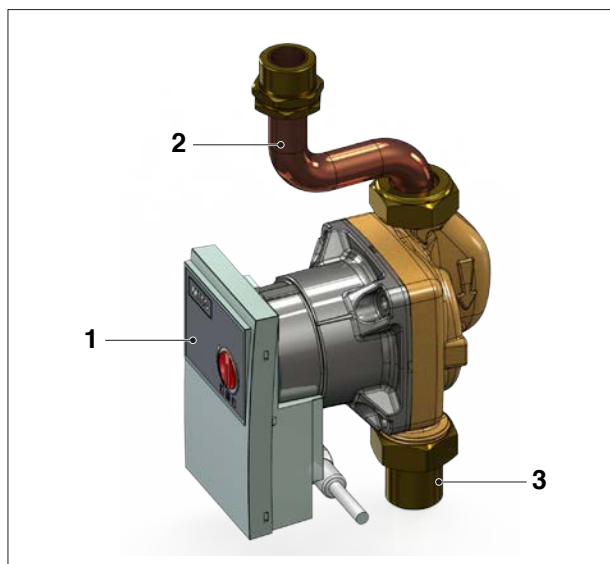

CURVE CARATTERISTICHE CIRCOLATORE

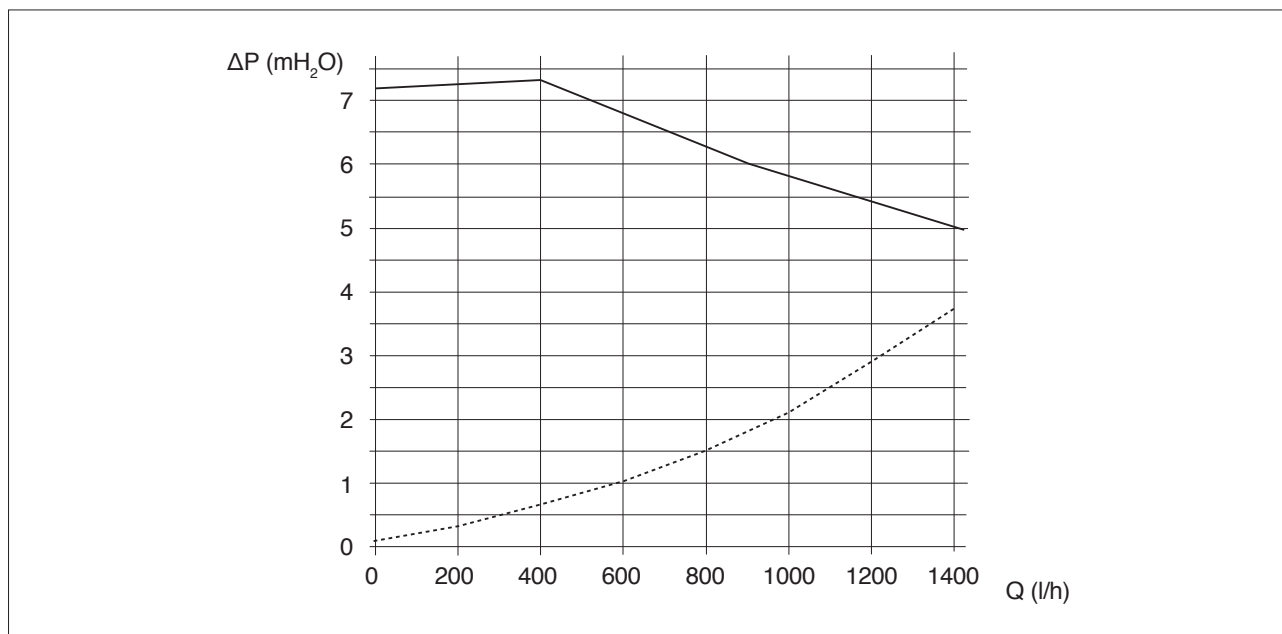

MESSA IN FUNZIONE DEL MODULO CON KIT DI RICIRCOLO

Procedura per il montaggio del kit di ricircolo:

- Chiudere le valvole a sfera di ingresso AFS **(1)** e di uscita ACS **(2)**.
- Svitare e estrarre il tappo 3/4" **(3)**.
- Inserire il KIT di ricircolo avvitando i componenti e la calotta a tenuta.
- Inserire la sonda S1 nel pozzetto dedicato **(4)** e collegarla alla centralina, seguendo lo schema elettrico.
- Impostare i parametri di funzionamento del kit vedi capitolo "SETTAGGIO PARAMETRI RICIRCOLO".
- Mettere in pressione il circuito.
- Controllare la tenuta idraulica del circuito.
- Dare tensione al modulo.
- Impostare il valore di temperatura di ritorno ricircolo dal pannello comandi del circolatore.
- Verificare il corretto funzionamento.

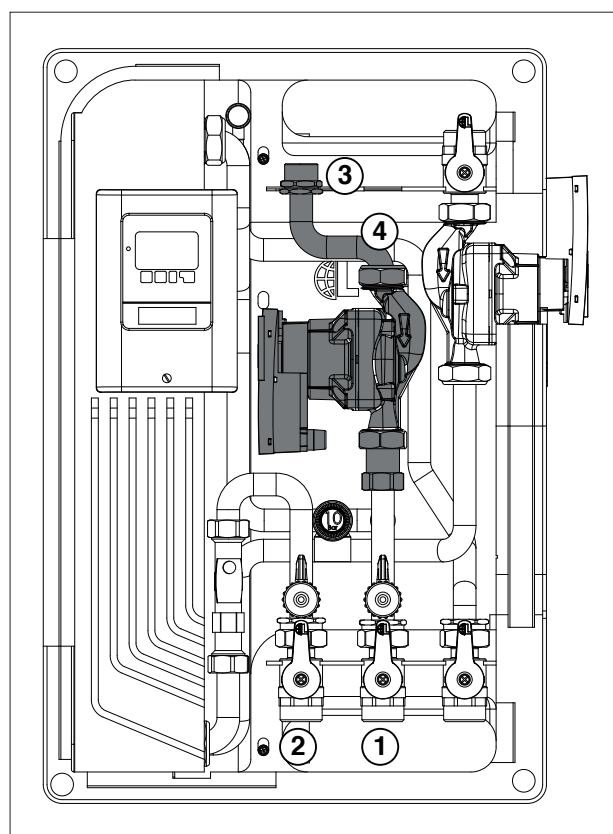

SCHEMA ELETTRICO

La connessione dei relè cambia a seconda delle funzioni aggiuntive selezionate.
La polarità delle sonde è a scelta libera, il collegamento del comune va fatto nella morsetteria inferiore (-).
Effettuare la connessione della sonda S1 nella parte sinistra della morsetteria.
Effettuare la connessione del circolatore alla centralina elettronica nella parte destra della morsetteria.
Relè R1: solo per controllo pompe standard, consumo minimo 20 VA.

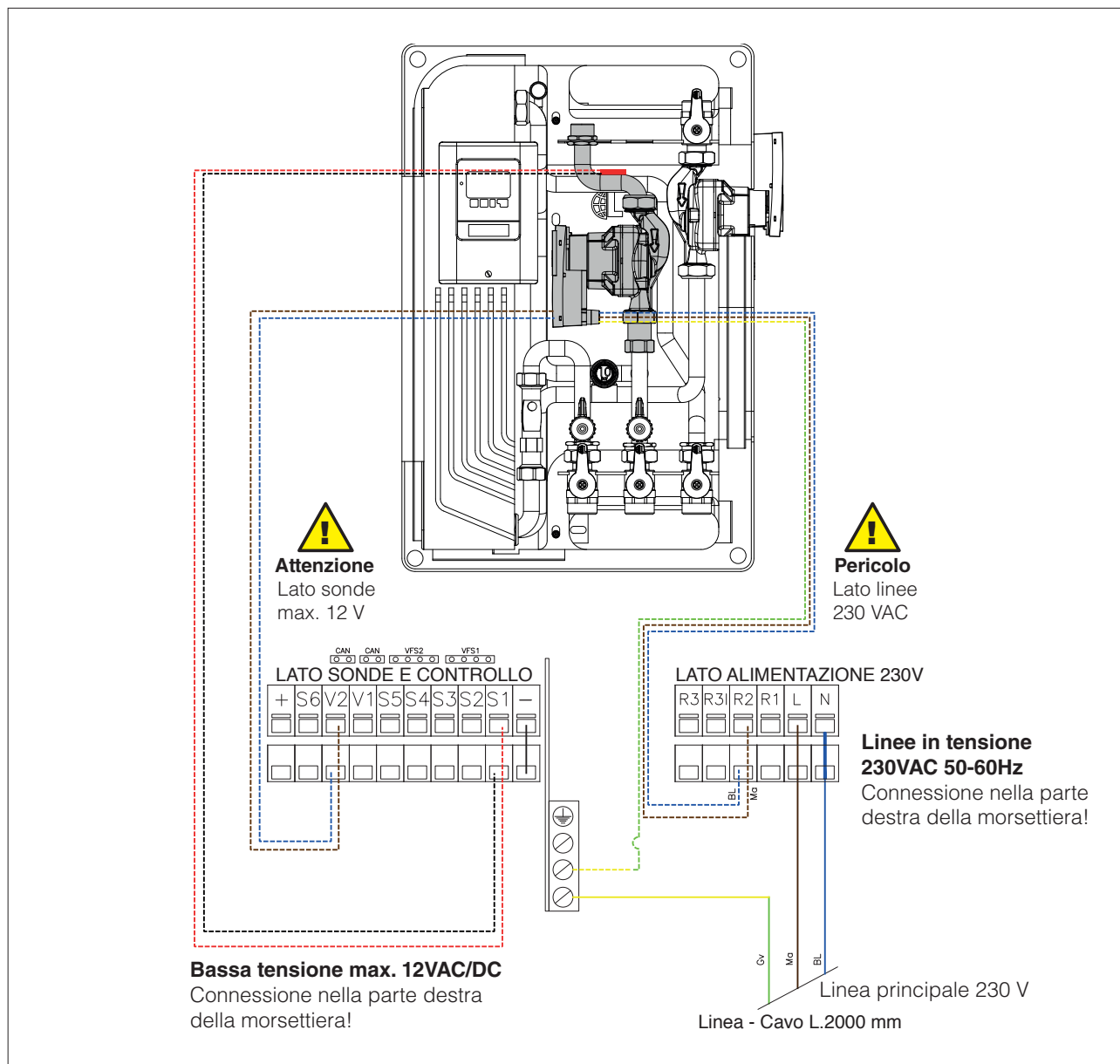

SETTAGGIO PARAMETRI RICIRCOLO

- Verificare la connessione dei cavi PWM del circolatore di ricircolo (cavo 2 fili):
 - marrone morsetto **V2**, blu morsetto **-**.
- Verificare la connessione dei cavi di alimentazione del circolatore di ricircolo (cavo 3 fili):
 - marrone morsetto **L**, blu morsetto **N**, giallo verde morsetto **terra**.

Cliccare ESC e porre attenzione al numero del menu sul lato sinistro del display.

- Entrare nel menu 6.6 "Relè 2", menu 6.6.5 "funzione parallelo V2" selezionare ON, menu 6.6.5.2 impostare 15 s, menu 6.6.5.3 impostare 15 s.
- Entrare nel menu 6.8 "Segnale V2", selezionare ON nel menu 6.8.1.1

Nel menu 6.8.1.2 scegliere la modalità di funzionamento del ricircolo:

- Menu 6.1 "Pompa V1"
- Menu 6.1.1 selezionare PWM
- Menu 6.1.2 selezionare HEATING
 - Entrare menu 6.2 "Velocità pompa V1"
 - Menu 6.2.1 impostare 100%
 - Menu 6.2.2 impostare 30%
 - Entrare menu 6.3 "Pompa V1"
 - Menu 6.3.1 selezionare PWM
 - Menu 6.3.2 selezionare SOLARE
 - Entrare menu 6.4 "Velocità pompa V2"
 - Menu 6.4.1 impostare 100%
 - Menu 6.4.2 impostare 30%
 - Menu 6.3.4 "PWM off" inserire 2% e confermare
 - Menu 6.3.5 "PWM on" inserire 13% e confermare
 - Menu 6.3.6 "PWM MAX" inserire 93% e confermare
- Menu 4.1 impostare la temperatura desiderata per l'ACS
- Nel menu 4.2 impostare la temperatura max 60°C
- Nel menu 4.3 impostare 2-40 l/min
- Nel menu 4.4 e relativi sottomenu è possibile impostare le caratteristiche del ricircolo a propria discrezione.

DHW RECIRCULATION KIT SC ACS 40

DESCRIPTION

The electronic recirculation kit for SC ACS 40 DHW mixers is supplied separately from the mixer itself. The kit consists of a pump, a non-return valve, a PT1000 temperature sensor and a copper pipe.

CONTENTS OF KIT

Description	Qty
- Recirculation pump with packing	1
- Instruction manual	1

GENERAL SAFETY INFORMATION AND PRECAUTIONS

READ THE MANUAL SUPPLIED WITH THE DHW MIXER THOROUGHLY BEFORE PERFORMING ANY WORK ON IT.

MAIN COMPONENTS

- 1 Pump
- 2 Socket for S1 recirculation sensor
- 3 Non-return valve

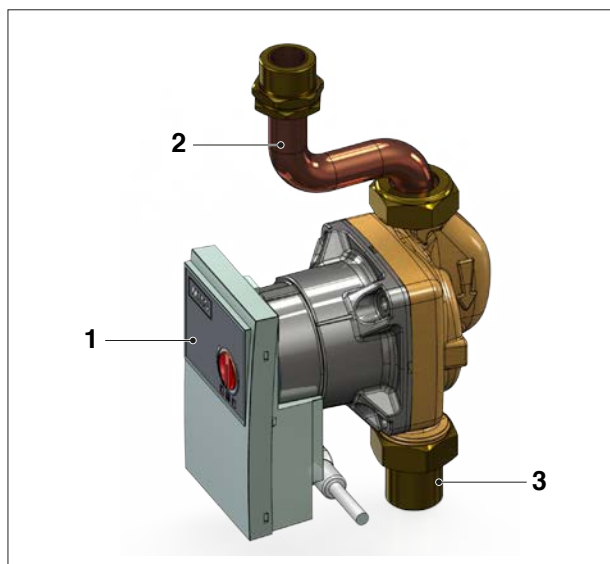

CHARACTERISTIC CURVES FOR PUMP

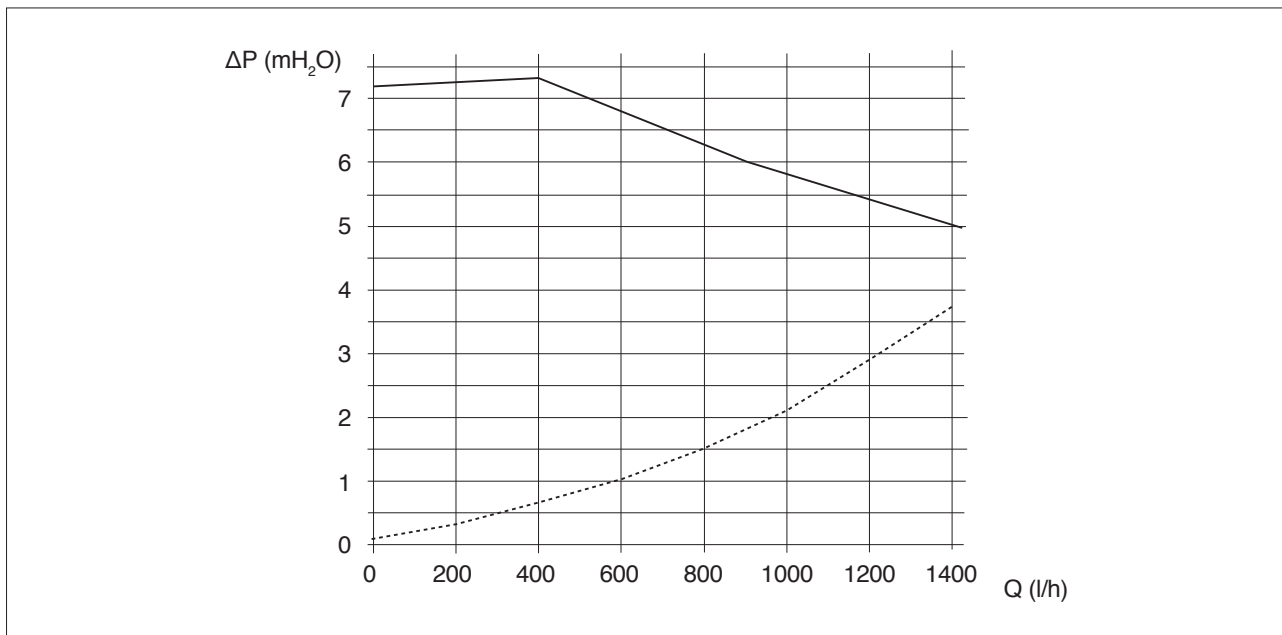

PUTTING INTO SERVICE

Proceed as follows to install the recirculation kit:

- Close the cold water inlet ball valve **(1)** and the hot water outlet ball valve **(2)**.
- Unscrew and remove the 3/4" plug **(3)**.
- Install the recirculation accessory. Screw on and fittings and tighten the watertight fitting.
- Insert temperature sensor S1 in its socket **(4)** and connect it to the controller as shown in the electric wiring diagram.
- Set the required recirculation functioning parameters (See "CIRCULATION PARAMETERS SETTINGS").
- Fill and pressurise the circuit.
- Check that the circuit is watertight.
- Switch on the DHW mixer.
- Set the recirculation return temperature value from the circulator control panel.
- Check the correct functioning of the system.

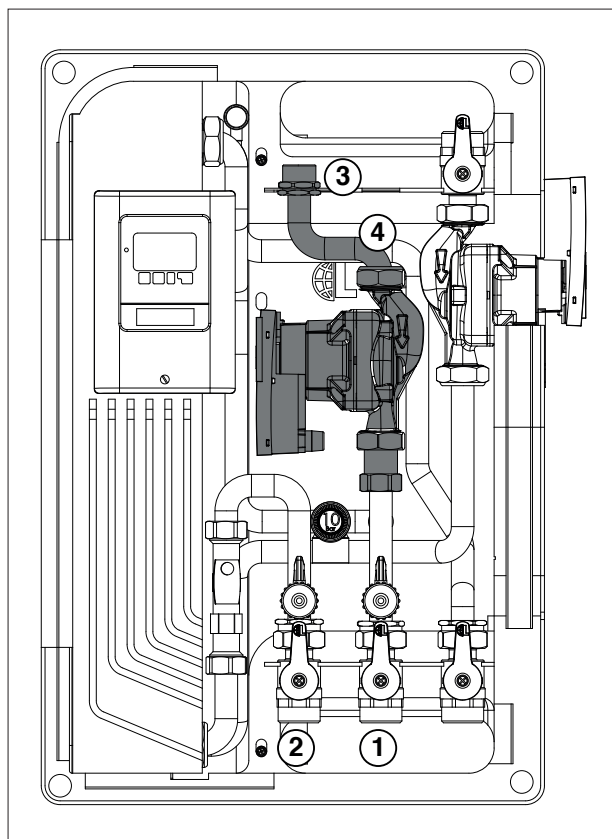

ELECTRICAL WIRING DIAGRAM

Relay connections vary depending on what additional functions are selected.
The polarity of the temperature sensors is irrelevant. The common wire should be connected to the bottom (-) terminal strip.
Connect sensor S1 to the terminals on the left.
Connect the pump to the electronic controller terminals on the right.
R1 relays: use only for standard pump control, 20 VA min. consumption

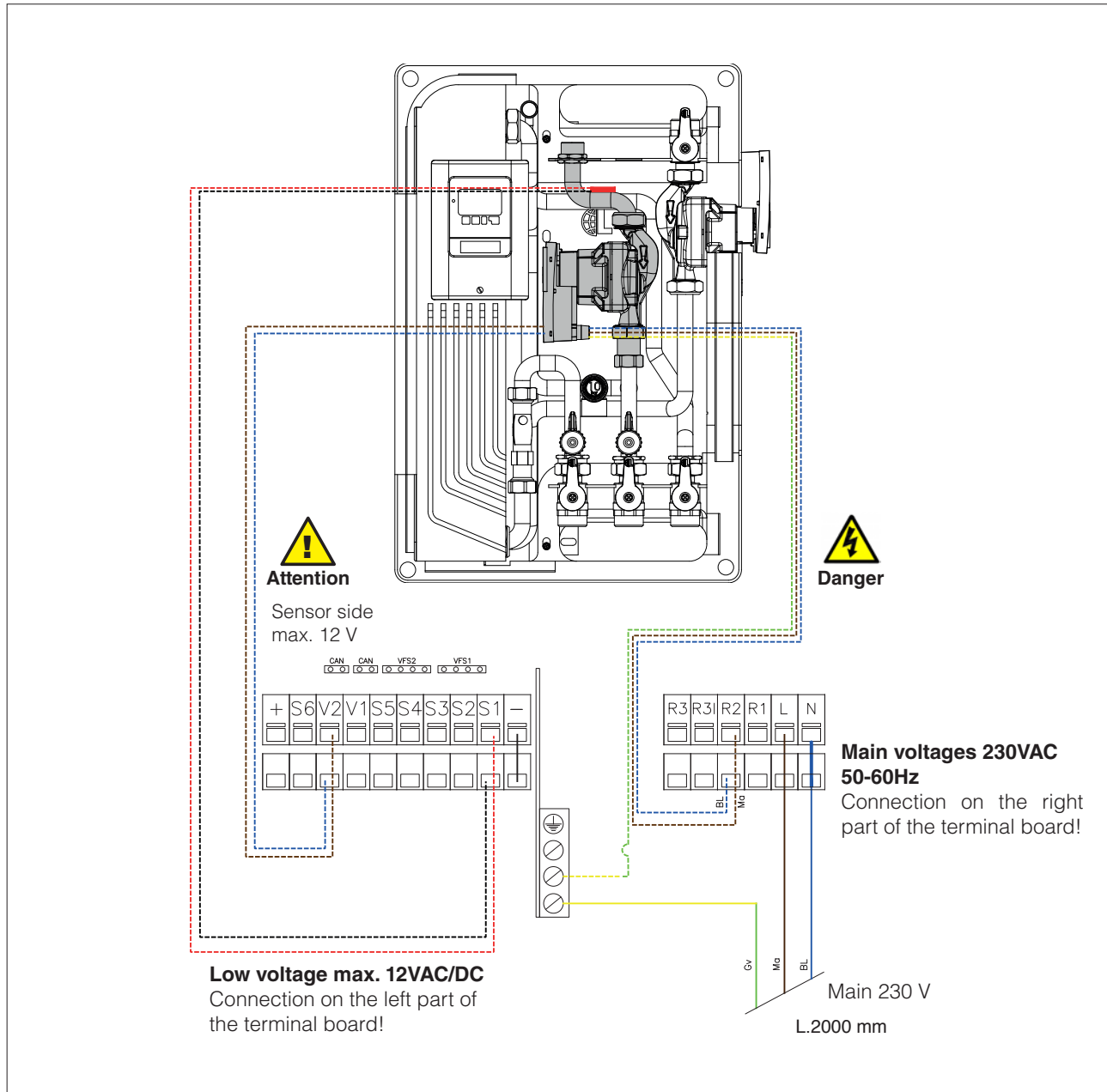

CIRCULATION PARAMETERS SETTINGS

- Check PWM cables connection of circulation pump (2 wires cable):
 - brown terminal **V2**, blue terminal **-**.
- Check power cables connection of circulation pump (3 wires cable):
 - brown terminal **L**, blue terminal **N**, yellow/green terminal **GROUND**.

Press ESC and pay attention to the menu number on the left side of the screen

- Enter to menu 6.6 "Relay 2", then menu 6.6.5 "parallel function V2" select ON, menu 6.6.5.2 then set 15 s, menu 6.6.5.3 then set 15 s.
- Enter to menu 6.8 "Signal V2", select ON in the menu 6.8.1.1

Nel menu 6.8.1.2 scegliere la modalità di funzionamento del ricircolo:

- Menu 6.1 "V1 pump"
- Menu 6.1.1 select PWM
- Menu 6.1.2 select HEATING
 - Enter menu 6.2 "V1 pump speed"
 - Menu 6.2.1 then set 100%
 - Menu 6.2.2 then set 30%
 - Enter in the menu 6.3 "V1 pump"
 - Menu 6.3.1 select PWM
 - Menu 6.3.2 select SOLAR
 - Enter in the menu 6.4 "Pump speed V2"
 - Menu 6.4.1 then set 100%
 - Menu 6.4.2 then set 30%
 - Menu 6.3.4 "PWM off" set 2% then press ok to save change
 - Menu 6.3.5 "PWM on" set 13% then press ok to save change
 - Menu 6.3.6 "PWM MAX" set 93% then press ok to save change
- Menu 4.1 set DHW temperature
- In the menu 4.2 set max.temperature 60°C
- In the menu 4.3 VFS type 2-40 l/min
- In the menu 4.4 and submenus is possible to set circulation pump characteristics.