

# BLR

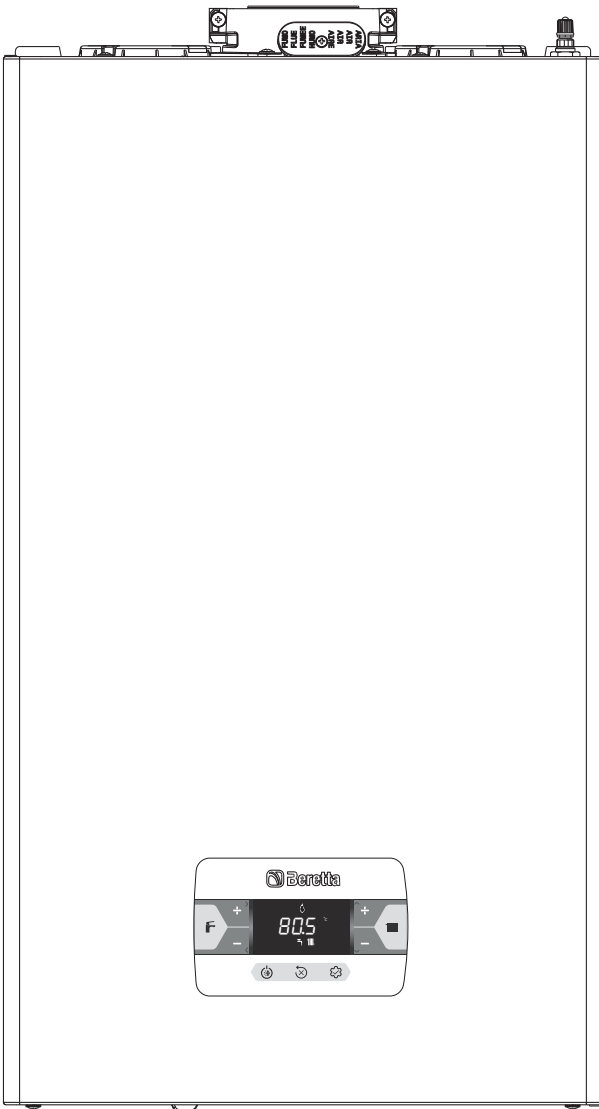

IT

MANUALE INSTALLATORE E UTENTE

HU

FELHASZNÁLÓ ÉS TELEPÍTŐ KÉZIKÖNYV

IT	1	Avvertenze e sicurezze	3
	2	Dati tecnici	4
	3	Installazione	7
	4	Messa in servizio	10
	5	Manutenzione e pulizia	15
	6	Pannello di comando	20
	7	Istruzioni d'utilizzo	20
	8	Sezione generale	38
	9	Impostazione password, accesso e modifica dei parametri	44

HU	1	Figyelmeztetések és biztonsági előírások	22
	2	Műszaki adatok	23
	3	Felszerelés	25
	4	Üzembe helyezés	28
	5	Karbantartás és tisztítás	33
	6	Kapcsolótábla	36
	7	Használati útmutató	36
	8	Általános szakasz	38
	9	Jelszóbeállítás, hozzáférés és paramétermódosítás	44

Le caldaie **BLR C** sono conformi ai requisiti essenziali delle seguenti Direttive:

- Regolamento (UE) 2016/426
- Direttiva rendimenti: Articolo 7(2) e Allegato III della 92/42/CEE
- Direttiva Compatibilità Elettromagnetica 2014/30/UE
- Direttiva Bassa Tensione 2014/35/UE
- Direttiva 2009/125/CE Progettazione ecocompatibile dei prodotti connessi all'energia
- Regolamento (UE) 2017/1369 Etichettatura energetica
- Regolamento Delegato (UE) N. 811/2013
- Regolamento Delegato (UE) N. 813/2013
- Norma UNI/TS 11854.



A **BLR C** kazán megfelel a következő irányelvek alapvető követelményeinek:

- (EU) 2016/426 rendelet
- Hatásfokokról szóló irányelv: 92/42/EGK irányelv 7 cikkely (2) és III melléklet;
- Az elektromágneses összeférhetőségről szóló 2014/30/EU irányelv
- 2014/35/EU Alacsonyfeszültségi Irányelv
- Az energiával kapcsolatos termékek környezetbarát tervezésére vonatkozó 2009/125/EK irányelv
- 2017/1369 (EU) rendelet az energiacímkézésről
- 811/2013/EU felhatalmazáson alapuló rendelet
- 813/2013/EU felhatalmazáson alapuló rendelet
- UNI/TS 11854 szabvány.



IT - RANGE RATED
Questa caldaia può essere adeguata al fabbisogno termico dell'impianto, è infatti possibile impostare il parametro range rated come indicato nel paragrafo specifico. Riportare il valore settato sul retro copertina del presente manuale e, per successivi controlli, fare riferimento al nuovo valore.

HU - RANGE RATED
Ez a kazán a rendszer fűtési igényeihez igazítható, a központi fűtés maximális bemenetének megváltoztatása lehetséges. A beállításához lásd a "Szabályozás" részt. Miután megadta a kívánt beviteli jelentést, az értéket a kézikönyv hátsó borítóján található táblázat tartalmazza, a későbbi hivatkozásokhoz.

In alcune parti del manuale sono utilizzati i simboli:

Parte destinata anche all'utente.

**ATTENZIONE** = per azioni che richiedono particolare cautela ed adeguata preparazione.

**VIETATO** = per azioni che NON DEVONO essere assolutamente eseguite.

A kézikönyvben helyenként az alábbi szimbólumok szerepelnek:

A felhasználónak is szánt alkatrész.

**FIGYELEM** = a művelet különös figyelmet és körültekintést, valamint kellő felkészültséget igényel.

**TILOS** = olyan művelet, amit szigorúan TILOS végrehajtani.

#### AVVERTENZA

Questo libretto contiene dati ed informazioni destinati sia all'utente che all'installatore. Nello specifico l'utente deve porre attenzione ai capitoli:

Avvertenze e sicurezze • Messa in servizio • Manutenzione.

L'utente non deve intervenire sui dispositivi di sicurezza, sostituire parti del prodotto, manomettere o tentare di riparare l'apparecchio. Queste operazioni devono essere demandate esclusivamente a personale professionalmente qualificato.

Il costruttore non è responsabile di eventuali danni causati dall'inosservanza di quanto sopra.

#### FIGYELMEZTETÉS

Ez a kézikönyv mind a felhasználó, mind a telepítő számára tartalmaz adatokat és információkat. A felhasználónak az alábbi fejezeteket kell figyelmesen átolvasnia:

Általános figyelmeztetések és biztonsági előírások • Üzembe helyezés • Karbantartás.

A felhasználó nem módosíthatja a biztonsági eszközöket, nem cserélheti ki a termék egyes részeit, nem változtathatja meg vagy nem végezhet javításokat a készüléken. Ezeket a műveleteket kizárólag szakképzett személy végezheti el.















A készülék gyártója nem vállal felelősséget a fent megadottak be nem tartásából adódó károkért.



IT	Registra il prodotto: inquadra il QR code oppure vai su "www.myeasycomfort.com"
HU	Regisztrálja a terméket: olvassa be a QR-kódot, vagy menjen a „www.myeasycomfort.com” oldalra

Prodotto - Termék	Codice - Kód
<b>BLR 25C MTN</b>	20213289
<b>BLR 25C GPL</b>	20213290
<b>BLR 30C MTN</b>	20216034

# 1 AVVERTENZE E SICUREZZE

-  Le caldaie prodotte nei nostri stabilimenti vengono costruite facendo attenzione anche ai singoli componenti in modo da proteggere sia l'utente che l'installatore da eventuali incidenti. Si raccomanda quindi al personale qualificato, dopo ogni intervento effettuato sul prodotto, di prestare particolare attenzione ai collegamenti elettrici, soprattutto per quanto riguarda la parte spellata dei conduttori, che non deve in alcun modo uscire dalla morsetteria, evitando così il possibile contatto con le parti vive del conduttore stesso.
-  Il presente manuale costituisce parte integrante del prodotto: assicurarsi che sia sempre a corredo dell'apparecchio, anche in caso di cessione ad altro proprietario o utente oppure di trasferimento su altro impianto. In caso di suo danneggiamento o smarrimento richiederne un altro esemplare all'Assistenza Tecnica di zona.
-  L'apparecchio può essere utilizzato da bambini di età non inferiore a 8 anni e da persone con ridotte capacità fisiche, sensoriali o mentali, o prive di esperienza o della necessaria conoscenza, purché sotto sorveglianza oppure dopo che le stesse abbiano ricevuto istruzioni relative all'uso sicuro dell'apparecchio e alla comprensione dei pericoli ad esso inerenti. I bambini non devono giocare con l'apparecchio. La pulizia e la manutenzione destinata ad essere effettuata dall'utilizzatore non deve essere effettuata da bambini senza sorveglianza.
-  La caldaia è idonea per l'utilizzo con gas combustibili del gruppo H e/o del gruppo E e di miscele di gas naturale e di idrogeno fino al 20% in volume.
-  L'installazione della caldaia e qualsiasi altro intervento di assistenza e di manutenzione devono essere eseguiti da personale qualificato secondo le indicazioni del D.M. 37 del 2008 ed in conformità alle norme UNI 7129-7131 ed aggiornamenti.
-  La manutenzione della caldaia deve essere eseguita almeno una volta all'anno, programmandola per tempo con l'Assistenza Tecnica.
-  L'installatore deve istruire l'utente sul funzionamento dell'apparecchio e sulle norme fondamentali di sicurezza.
-  L'utente deve attenersi alle avvertenze fornite nel presente manuale.
-  Questa caldaia deve essere destinata all'uso per il quale è stata espressamente realizzata. È esclusa qualsiasi responsabilità contrattuale ed extracontrattuale del costruttore per danni causati a persone, animali o cose, da errori d'installazione, di regolazione, di manutenzione e da usi impropri.
-  Dopo aver tolto l'imballo, assicurarsi dell'integrità e della completezza del contenuto. In caso di non rispondenza, rivolgersi al rivenditore da cui è stato acquistato l'apparecchio.
-  Lo scarico della valvola di sicurezza dell'apparecchio deve essere collegato ad un adeguato sistema di raccolta ed evacuazione. Il costruttore dell'apparecchio non è responsabile di eventuali danni causati dall'intervento della valvola di sicurezza.
-  Smaltire i materiali di imballaggio nei contenitori appropriati presso gli appositi centri di raccolta.
-  I rifiuti devono essere smaltiti senza pericolo per la salute dell'uomo e senza usare procedimenti o metodi che potrebbero recare danni all'ambiente.
-  Il prodotto a fine vita non dev'essere smaltito come un rifiuto solido urbano ma dev'essere conferito ad un centro di raccolta differenziata.











- È necessario, durante l'installazione, informare l'utente che:
  - in caso di fuoriuscite d'acqua deve chiudere l'alimentazione idrica ed avvisare con sollecitudine l'Assistenza Tecnica
  - deve periodicamente verificare che la pressione di esercizio dell'impianto idraulico sia superiore ad 1 bar. In caso di necessità provvedere al ripristino della pressione aprendo il rubinetto di riempimento (**sezione 8 - vedi "Layout della caldaia" - 1**)
  - attendere che la pressione aumenti: verificare sul display di caldaia che il valore raggiunga 1-1,5 bar; quindi richiudere rubinetto di riempimento (**sezione 8 - vedi "Layout della caldaia" - 1**).

In caso di non utilizzo della caldaia per un lungo periodo è consigliabile effettuare le seguenti operazioni:

- posizionare l'apparecchio in stato OFF e l'interruttore generale dell'impianto su "spento"
- chiudere i rubinetti del combustibile e dell'acqua, sia dell'impianto termico sia del sanitario
- svuotare l'impianto termico e sanitario se c'è rischio di gelo.

-  In caso di inutilizzo dell'apparecchio per più di 60 giorni, è necessario provvedere al riempimento del sifone in caldaia. Se la caldaia è installata ove la temperatura ambiente può rimanere per prolungati periodi sopra i 30°C, riempire il sifone dopo un periodo di 30 giorni di inutilizzo. L'operazione deve essere effettuata da personale professionalmente qualificato.

Per la sua sicurezza è bene ricordare che:

-  È vietato azionare dispositivi o apparecchi elettrici quali interruttori, elettrodomestici, ecc. se si avverte odore di combustibile o di incombusti. In questo caso:
  - aerare il locale aprendo porte e finestre;
  - chiudere il dispositivo d'intercettazione combustibile;
  - fare intervenire con sollecitudine l'Assistenza Tecnica oppure personale professionalmente qualificato.
-  È vietato toccare l'apparecchio se si è a piedi nudi e con parti del corpo bagnate.
-  È vietato qualsiasi intervento tecnico o di pulizia prima di aver scollegato l'apparecchio dalla rete di alimentazione elettrica posizionando l'interruttore generale dell'impianto su "spento" e lo stato della caldaia su "OFF".
-  È vietato modificare i dispositivi di sicurezza o di regolazione senza l'autorizzazione e le indicazioni del costruttore dell'apparecchio.
-  È vietato tirare, staccare, torcere i cavi elettrici, fuoriuscenti dell'apparecchio, anche se questo è scollegato dalla rete di alimentazione elettrica.
-  Evitare di tappare o ridurre dimensionalmente le aperture di aerazione del locale di installazione.
-  È vietato lasciare contenitori e sostanze infiammabili nel locale dov'è installato l'apparecchio.
-  È vietato disperdere nell'ambiente e lasciare alla portata dei bambini il materiale dell'imballo in quanto può essere potenziale fonte di pericolo. Deve quindi essere smaltito secondo quanto stabilito dalla legislazione vigente.
-  È vietato occludere lo scarico della condensa. Il condotto di scarico condensa deve essere rivolto verso il condotto di scarico evitando la formazione di ulteriori sifoni.
-  È vietato intervenire in alcun modo sulla valvola del gas.
-  È vietato intervenire su elementi sigillati.

## 2 DATI TECNICI

DESCRIZIONE		UM	25C			30C				
			G20	G230	G31	G20	G230	G31		
<b>Riscaldamento</b>	Portata termica nominale (***)	kW-kcal/h	20,00-17.200			25,00-21.500				
	Potenza termica nominale (80°/60°)	kW-kcal/h	19,38-16.667			24,38-20,963				
	Potenza termica nominale (50°/30°)	kW-kcal/h	20,92-17.991			26,78-23,027				
	Portata termica ridotta	kW-kcal/h	3,10-2.666	5,00-4.300		3,95-3.397	5,00-4.300			
	Potenza termica ridotta (80°/60°)	kW-kcal/h	2,94-2.525	4,80-4.128		3,79-3.261	4,81-4.132			
	Potenza termica ridotta (50°/30°)	kW-kcal/h	3,04-2.613	5,11-4.395		4,09-3.519	5,19-4.459			
	Portata termica nominale Range Rated (Qn)	kW-kcal/h	20,00-17.200			25,00-21.500				
Portata termica minima Range Rated (Qm)	kW-kcal/h	8,20-7.052	8,20-7.052		12,00-10.320	12,00-10.320				
<b>Sanitario</b>	Portata termica nominale (***)	kW-kcal/h	25,00-21.500			30,00-25.800				
	Potenza termica nominale (*)	kW-kcal/h	25,00-21.500			30,00-25.800				
	Portata termica ridotta	kW-kcal/h	3,10-2.666	5,00-4.300		3,95-3.397	5,00-4.300			
	Potenza termica ridotta (*)	kW-kcal/h	3,10-2.666	5,00-4.300		3,95-3.397	5,00-4.300			
Rendimento utile Pn max - Pn min (80°/60°)	%	96,9-94,7			97,5-96,0					
Rendimento di combustione	%	97,2			97,7					
Rendimento utile Pn max - Pn min (50°/30°)	%	104,6-98,0			107,1-103,6					
Rendimento utile 30% Pn max (30° ritorno)	%	109,1			108,8					
Rendimento a P media Range Rated (80°/60°)	%	97,0			97,3					
Rendimento a P media Range Rated 30% (30° ritorno)	%	109,3			109,0					
Potenza elettrica complessiva (max potenza risc. - san.)	W	62 - 95			85 - 102					
Potenza elettrica circolatore (1.000 l/h)	W	42			42					
<b>Categoria - Paese di destinazione</b>			II2HM3P - IT II2HY20M3P - IT			II2HM3P - IT II2HY20M3P - IT				
Tensione di alimentazione	V-Hz	230-50			230-50					
Grado di protezione	IP	X5D			X5D					
Perdite all'arresto	W	30			32					
Perdite al camino con bruciatore spento - bruciatore acceso	%	0,09-2,80			0,08-2,26					
<b>Esercizio riscaldamento</b>										
Pressione massima	bar	3			3					
Pressione minima per funzionamento standard	bar	0,25÷0,45			0,25÷0,45					
Temperatura massima	°C	90			90					
Campo selezione temperatura H2O riscaldamento (Std/bassa temp.)	°C	20+80/20+45			20+80/20+45					
Pompa: prevalenza massima disponibile per l'impianto alla portata di	mbar	408			408					
Vaso d'espansione a membrana	l/h	1.000			1.000					
Vaso d'espansione a membrana	l	8			8					
Pre-carica vaso di espansione (riscaldamento)	bar	1			1					
<b>Esercizio sanitario</b>										
Pressione massima	bar	8			8					
Pressione minima	bar	0,5			0,5					
Quantità di acqua calda con Δt 25° C	l/min	14,3			17,2					
con Δt 30° C	l/min	11,9			14,3					
con Δt 35° C	l/min	10,2			12,3					
Portata minima acqua sanitaria	l/min	2			2					
Campo di selezione della temperatura H2O sanitaria	°C	37-60			37-60					
Regolatore di flusso	l/min	10			12					
<b>Pressione gas</b>			<b>G20</b>	<b>G20.2</b>	<b>G230</b>	<b>G31</b>	<b>G20</b>	<b>G20.2</b>	<b>G230</b>	<b>G31</b>
Pressione nominale gas naturale (G20 - I2H)	mbar	20	-	-	-	20	-	-	-	-
Pressione nominale MTN-H (G20.2 - I2Y20)	mbar	-	20	-	-	-	20	-	-	-
Pressione nominale Aria Propano (G230 - I2M)	mbar	-	-	20	-	-	-	20	-	-
Pressione nominale GPL (G31 - I3P)	mbar	-	-	-	37	-	-	-	-	37
<b>Portate riscaldamento</b>			<b>G20</b>	<b>G230</b>	<b>G31</b>	<b>G20</b>	<b>G230</b>	<b>G31</b>		
Portata aria	Nm³/h	24,298	24,120	24,819	30,372	30,150	31,024			
Portata fumi	Nm³/h	26,304	26,454	26,370	32,880	33,068	32,963			
Portata massica fumi (max-min)	g/s	9,086-1,408	9,327-1,446	9,297-2,324	11,357-1,794	11,658-1,842	11,621-2,324			
<b>Portate sanitario</b>			<b>G20</b>	<b>G230</b>	<b>G31</b>	<b>G20</b>	<b>G230</b>	<b>G31</b>		
Portata aria	Nm³/h	30,372	30,150	31,024	36,447	36,180	37,228			
Portata fumi	Nm³/h	32,880	33,068	32,963	39,456	39,681	39,555			
Portata massica fumi (max-min)	g/s	11,357-1,408	11,658-1,446	11,621-2,324	13,629-1,794	13,990-1,842	13,946-2,324			
<b>Prestazioni ventilatore</b>										
Prevalenza residua tubi concentrici 0,85 m	Pa	60			60					
Prevalenza residua tubi separati 0,5 m	Pa	180			190					
Prevalenza residua caldaia senza tubi	Pa	186			196					
Nox		classe 6			classe 6					
<b>Massimo valore emissioni ammesso (**)</b>			<b>G20</b>	<b>G230</b>	<b>G31</b>	<b>G20</b>	<b>G230</b>	<b>G31</b>		
<b>Qn-Qr</b>	CO (0% O2) inferiore a	p.p.m.	140-10	80-10	140-30	150-10	130-10	150-20		
	CO2	%	9,0-9,0	10,0-10,0	10,0-10,0	9,0-9,0	10,0-10,0	10,0-10,0		
	NOx (0% O2) inferiore a	p.p.m.	50-30	50-50	40-40	50-40	50-50	40-50		
	T fumi	°C	77-64	78-61	81-63	70-63	71-59	72-60		

(\*) Valore medio tra varie condizioni di funzionamento in sanitario

(\*\*) Verifica eseguita con tubo concentrico Ø 60-100 lunghezza 0,85 m. - in riscaldamento temperature acqua 80-60°C - valori misurati con mantello completamente chiuso

(\*\*\*) La portata termica con gas G20.2 (I2Y20) subisce un depotenziamento:

- BLR X 25C: Portata termica nominale in riscaldamento = 18kW; Portata termica nominale in sanitario = 23kW.

- BLR X 30C: Portata termica nominale in riscaldamento = 23kW; Portata termica nominale in sanitario = 27,5kW.

I dati espressi non devono essere utilizzati per certificare l'impianto; per la certificazione devono essere utilizzati i dati indicati nel "Libretto Impianto" misurati all'atto della prima accensione.

PARAMETRI	UM	GAS METANO (G20)		ARIA PROPANO (G230)		GPL (G31)	
		25C	30C	25C	30C	25C	30C
Indice di Wobbe inferiore (a 15°C-1013 mbar)	MJ/m³S	45,67		38,90		70,69	
Potere calorifico inferiore	MJ/m³S	34,02		43,86		88	
Pressione nominale di alimentazione	mbar (mm H <sub>2</sub> O)	20 (203,9)		20 (203,9)		37 (377,3)	
Pressione minima di alimentazione	mbar (mm H <sub>2</sub> O)	13 (132,6)		-		-	
		25C	30C	25C	30C	25C	30C
Brucciato: diametro/lunghezza	mm	70/88	70/105	70/88	70/105	70/88	70/105
Diaframma: numero fori - diametro fori	n° - mm	1 - 4,5	1 - 5,1	1 - 4,7	1 - 5,1	1 - 3,6	1 - 3,8
Portata gas massima riscaldamento	Sm³/h	2,12	2,64	1,64	2,05	-	-
	kg/h	-	-	-	-	1,55	1,94
Portata gas massima sanitario	Sm³/h	2,64	3,17	2,05	2,46	-	-
	kg/h	-	-	-	-	1,94	2,33
Portata gas minima riscaldamento	Sm³/h	0,33	0,42	0,25	0,32	-	-
	kg/h	-	-	-	-	0,39	0,39
Portata gas minima sanitario	Sm³/h	0,33	0,42	0,25	0,32	-	-
	kg/h	-	-	-	-	0,39	0,39
Numero giri ventilatore lenta accensione	giri/min	5.500	5.500	5.500	5.500	5.500	5.500
Massimo numero giri ventilatore riscaldamento	giri/min	7.000	6.900	6.900	7.300	6.900	6.800
Massimo numero giri ventilatore sanitario	giri/min	8.700	8.300	8.700	8.700	8.500	7.900
Minimo numero giri ventilatore riscaldamento - sanitario	giri/min	1.500	1.500	2.050	1.700	2.050	1.700
Massimo numero giri ventilatore sanitario in configurazione C(10)3 (Ø80/125 • Ø80-80)	giri/min	9.200	7.000	-	-	-	-
Minimo numero giri ventilatore riscaldamento/sanitario in configurazione C(10)3 (Ø80/125 • Ø80-80)	giri/min	2.100	2.100	-	-	-	-

Descrizione	Tipo di caldaia BLR					
	25C	30C	25C	30C	25C	30C
	C4		C6		C8	
Temperatura dei prodotti della combustione in condizioni nominali (a 80/60°C) [°C]	58,5	60	63,5	64,8	51,2	48
Portata massica [m³/h] @ Potenza nominale [kW]	2,721	3,153	2,757	3,352	2,799	3,25
Potenza nominale [kW]	25,93	30,01	25,64	30,85	26,67	30,93
Sovratemperatura dei prodotti della combustione [°C]	115					
Temperatura dei prodotti della combustione alla potenza minima [°C]	45,2	48,3	58,4	59,3	40	35,5
Portata massica alla minima potenza termica [m³/h] @ Potenza ridotta [kW]	0,498	0,839	0,364	0,457	0,873	0,952
Potenza nominale minima [kW]	4,8	8,06	3,34	4,2	8,38	9,09
Contenuto CO <sub>2</sub> a condizioni nominali [%]	8,50	8,95	10,35	10,24	5,40	5,20
CO <sub>2</sub> alla potenza termica minima [%]	3,25	7,32	9,65	9,75	2,63	2,22
Perdita di pressione minima consentita (in alimentazione aria e condotto fumi) [Pa]	8	9	-	-	-	-
Perdita di pressione massima consentita (in alimentazione aria e condotto fumi) [Pa]	180	190	-	-	-	-
Differenza di pressione massima ammissibile tra ingresso aria comburente e uscita fumi (comprese le pressioni del vento) [Pa]	-	-	8	9	-	-
Temperatura massima ammissibile dell'aria comburente [°C]	-	-	45	45	-	-
	C9		25C - 30C			
Diametro minimo utile della canna fumaria/vano tecnico [mm]	240					

## Note

- C1:** - Per l'installazione dei terminali a parete e a tetto riferirsi alle specifiche istruzioni contenute nei kit.  
- I terminali escono da circuiti separati di combustione e di alimentazione dell'aria entro un quadrato di 50 cm.
- C3:** - I terminali dei circuiti separati di combustione e di alimentazione dell'aria devono rientrare in un quadrato di 50 cm e la distanza tra i piani dei due orifizi deve essere meno di 50 cm.
- C4:** - Le caldaie in questa configurazione con i relativi condotti di collegamento sono idonee al collegamento ad un solo camino a tiraggio naturale.  
- Non è consentito il flusso di condensa nell'apparecchio.
- C5:** - I terminali per l'alimentazione dell'aria comburente e per l'evacuazione dei prodotti della combustione non devono essere installati su pareti opposte dell'edificio.
- C6:** - È consentito il flusso di condensa nell'apparecchio.  
- Il tasso di ricircolo massimo consentito del 10% in condizioni di vento.  
- I terminali per l'alimentazione dell'aria comburente e per l'evacuazione dei prodotti della combustione non devono essere installati su pareti opposte dell'edificio.
-  **Questo tipo di configurazione non è consentito in alcuni Paesi - riferirsi alle norme locali in vigore.**
- C8:** - Non è consentito il flusso di condensa nell'apparecchio.

## 2.1 Dati Erp

Parametro	Simbolo	25C	30C	Unità
Classe di efficienza energetica stagionale del riscaldamento d'ambiente	-	A	A	-
Classe di efficienza energetica di riscaldamento dell'acqua	-	A	A	-
Potenza nominale	Pnominale	19	24	kW
Efficienza energetica stagionale del riscaldamento d'ambiente	$\eta_s$	93	93	%
<b>Potenza termica utile</b>				
Alla potenza termica nominale e a un regime di alta temperatura (*)	P4	19,4	24,4	kW
Al 30% della potenza termica nominale e a un regime di bassa temperatura (**)	P1	6,5	8,2	kW
<b>Efficienza</b>				
Alla potenza termica nominale e a un regime di alta temperatura (*)	$\eta_4$	87,3	87,6	%
Al 30% della potenza termica nominale e a un regime di bassa temperatura (**)	$\eta_1$	98,5	98,2	%
<b>Consumi elettrici ausiliari</b>				
A pieno carico	elmax	32,0	38,0	W
A carico parziale	elmin	12,0	12,0	W
In modalità Standby	PSB	3,0	3,0	W
<b>Altri parametri</b>				
Perdite termiche in modalità standby	Pstby	30,0	32,0	W
Consumo energetico della fiamma pilota	Pign	-	-	W
Consumo energetico annuo	QHE	42	56	GJ
Livello della potenza sonora all'interno	LWA	53	56	dB
Emissioni di ossidi d'azoto	NOx	22	22	mg/kWh
<b>Per gli apparecchi di riscaldamento combinati:</b>				
Profilo di carico dichiarato		XL	XL	
Efficienza energetica di riscaldamento dell'acqua	$\eta_{wh}$	84	84	%
Consumo giornaliero di energia elettrica	Qelec	0,133	0,152	kWh
Consumo giornaliero di combustibile	Qfuel	23,183	23,306	kWh
Consumo annuo di energia elettrica	AEC	29	33	kWh
Consumo annuo di combustibile	AFC	18	18	GJ

(\*) Regime di alta temperatura: 60°C al ritorno e 80°C alla mandata della caldaia

(\*\*) Regime di bassa temperatura: per caldaie a condensazione 30°C, per caldaie a bassa temperatura 37°C, per altri apparecchi di riscaldamento 50°C di temperatura di ritorno

### NOTA

Con riferimento al regolamento delegato (UE) N. 811/2013, i dati rappresentati nella tabella possono essere utilizzati per il completamento della scheda di prodotto e l'etichettatura per apparecchi per il riscaldamento d'ambiente, degli apparecchi per il riscaldamento misti, degli insiemi di apparecchi per il riscaldamento d'ambiente, per i dispositivi di controllo della temperatura e i dispositivi solari:

COMPONENTE	CLASSE	BONUS
SONDA ESTERNA	II	2%
CONTROLLO REMOTO OT+	V	3%
SONDA ESTERNA + CONTROLLO REMOTO OT+	VI	4%

## 3 INSTALLAZIONE

### 3.1 Pulizia impianto e caratteristiche acqua

In caso di nuova installazione o sostituzione della caldaia è necessario effettuare una pulizia preventiva dell'impianto di riscaldamento. Al fine di garantire il buon funzionamento del prodotto, dopo ogni operazione di pulizia, aggiunta di additivi e/o trattamenti chimici (ad esempio liquidi antigelo, filmanti ecc...), verificare che i parametri nella tabella rientrino nei valori indicati.

PARAMETRI	udm	ACQUA CIRCUITO RISCALDAMENTO	ACQUA RIEMPIMENTO
Valore pH	-	7-8	-
Durezza	°F	-	<15
Aspetto	-	-	limpido
Fe	mg/kg	<0,5	-
Cu	mg/kg	<0,1	-

La caldaia deve essere allacciata ad un impianto di riscaldamento e ad una rete di acqua sanitaria entrambi dimensionati in base alle sue prestazioni ed alla sua potenza.

Prima dell'installazione, si consiglia di effettuare un lavaggio accurato di tutte le tubazioni dell'impianto onde rimuovere eventuali residui che potrebbero compromettere il buon funzionamento dell'apparecchio. Installare al di sotto della valvola di sicurezza un imbuto di raccolta d'acqua con relativo scarico in caso di fuoriuscita per sovrappressione dell'impianto di riscaldamento. Il circuito dell'acqua sanitaria non necessita di valvola di sicurezza, ma è necessario accertarsi che la pressione dell'acquedotto non superi i 6 bar. In caso di incertezza sarà opportuno installare un riduttore di pressione.

**!** Prima dell'accensione, accertarsi che la caldaia sia predisposta per il funzionamento con il gas disponibile; questo è rilevabile dalla scritta sull'imballo e dall'etichetta autoadesiva riportante la tipologia di gas.

**!** È molto importante evidenziare che, in alcuni casi, le canne fumarie vanno in pressione e quindi le giunzioni dei vari elementi devono essere ermetiche.

### 3.2 Norme per l'installazione

L'installazione dev'essere eseguita da personale qualificato in conformità alle seguenti normative di riferimento:

- UNI 7129-7131, CEI 64-8.

**!** In fase di installazione della caldaia è consigliato l'utilizzo di indumenti protettivi al fine di evitare lesioni personali.

Ci si deve inoltre sempre attenere alle locali norme dei Vigili del Fuoco, dell'Azienda del Gas ed alle eventuali disposizioni comunali.

#### UBICAZIONE

Questa caldaia a condensazione di tipo C è concepita per il riscaldamento e la produzione di acqua calda sanitaria e, a seconda del tipo di installazione, si identifica in due categorie:

1. caldaia di tipo B23P-B53P, installazione forzata aperta, con condotto evacuazione fumi e prelievo aria comburente dall'ambiente in cui è installato. Se la caldaia non è installata all'esterno è tassativa la presa d'aria nel locale d'installazione;
2. caldaia di tipo C(10)3; C13,C13x; C33,C33x; C43,C43x; C53,C53x; C63,C63x; C83,C83x, C93,C93x: apparecchio a camera stagna con condotto evacuazione fumi e prelievo aria comburente dall'esterno. Non necessita di presa d'aria nel locale dov'è installata.

L'apparecchio può essere installato all'interno (**fig. A**) o all'esterno in luogo parzialmente protetto (**fig. B**), ossia in luogo in cui non è esposto all'azione diretta e all'infiltrazione di pioggia, neve o grandine.

Il campo di temperatura in cui può funzionare è: da >0°C a +60°C.

**BLR** può essere installata anche all'esterno nell'apposita unità da incasso (**fig. C** - per le istruzioni dedicate riferirsi a quanto indicato nel kit specifico).

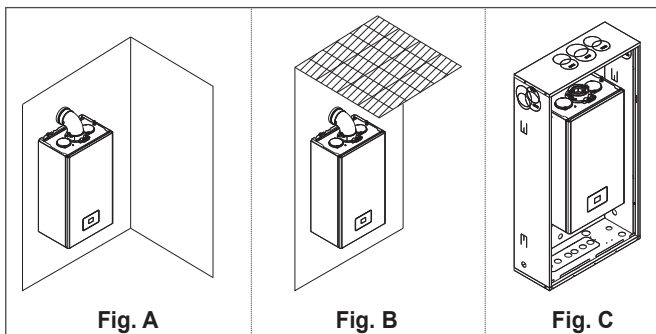

#### SISTEMA ANTIGELO

La caldaia è equipaggiata di serie di un sistema antigelo automatico, che si attiva quando la temperatura dell'acqua del circuito primario scende sotto i 5°C. Questo sistema è sempre attivo e garantisce la protezione della caldaia fino a una temperatura dell'aria nel luogo di installazione di >0°C.

**!** Per usufruire di questa protezione, basata sul funzionamento del bruciatore, la caldaia dev'essere in condizione di accendersi; ne consegue che qualsiasi condizione di blocco (per es. mancanza gas o alimentazione elettrica, oppure intervento di una sicurezza) disattiva la protezione.

Qualora la macchina venisse lasciata priva di alimentazione per lunghi periodi, in zone dove si possono realizzare condizioni di temperature inferiori a >0°C e non si desidera svuotare l'impianto di riscaldamento, per la protezione antigelo della stessa si consiglia di far introdurre nel circuito primario un liquido anticongelante di buona marca. Seguire scrupolosamente le istruzioni del produttore per quanto riguarda la percentuale di liquido anticongelante rispetto alla temperatura minima alla quale si vuole preservare il circuito di macchina, la durata e lo smaltimento del liquido.

Per la parte sanitaria si consiglia di svuotare il circuito.

I materiali con cui sono realizzati i componenti delle caldaie resistono a liquidi congelanti a base di glicoli etilenici.

Quando la caldaia viene installata in un luogo con pericolo di gelo, con temperature aria esterne inferiori a >0°C, per la protezione del circuito sanitario e scarico condensa si deve utilizzare un kit resistenze antigelo - fornibile a richiesta - (vedi Catalogo listino), che protegge la caldaia fino a -15°C.

**!** Il montaggio del kit resistenze antigelo dev'essere effettuato solo da personale autorizzato, seguendo le istruzioni contenute nella confezione del kit.

#### DISTANZE MINIME

Accedere all'interno della caldaia per le normali operazioni di manutenzione, rispettando gli spazi minimi previsti per l'installazione.

Posizionare l'apparecchio, tenendo presente che:

- deve essere installato su una parete idonea a sostenerne il peso
- non deve essere posizionato sopra una cucina o altro apparecchio di cottura
- è vietato lasciare sostanze infiammabili nel locale dov'è installata la caldaia.

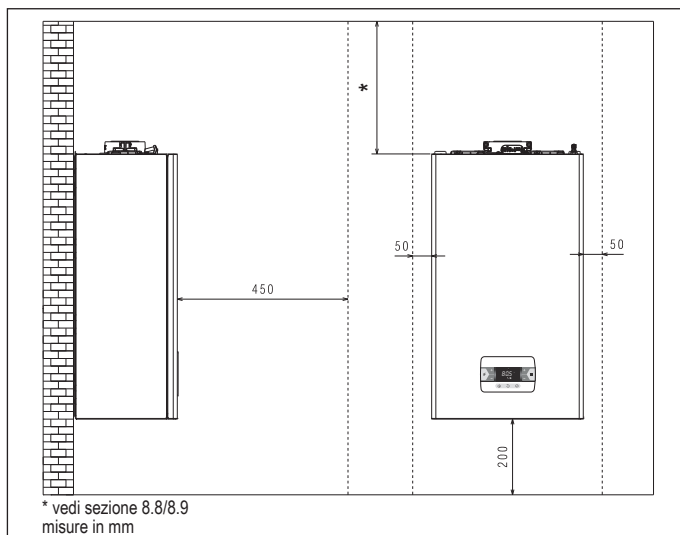

### 3.3 Istruzioni collegamento scarico condensa

Questo prodotto è progettato per impedire la fuoriuscita dei prodotti gassosi della combustione attraverso il condotto di drenaggio della condensa di cui è dotato, ciò è ottenuto mediante l'utilizzo di un apposito sifone posto all'interno dell'apparecchio.

**!** Tutti i componenti che costituiscono il sistema di drenaggio della condensa del prodotto vanno correttamente mantenuti secondo le indicazioni del costruttore e non possono essere in alcun modo modificati.

L'impianto di scarico della condensa a valle dell'apparecchio deve avvenire nel rispetto della legislazione e delle norme vigenti in materia. La realizzazione dell'impianto di scarico della condensa a valle dell'apparecchio è a cura e responsabilità dell'installatore. L'impianto di scarico della condensa deve essere dimensionato ed installato in modo tale da garantire la corretta evacuazione della condensa prodotta dall'apparecchio e/o raccolta dai sistemi di evacuazione dei prodotti della combustione. Tutti i componenti del sistema di scarico della condensa devono essere realizzati a regola d'arte con materiali idonei a resistere nel tempo alle sollecitazioni meccaniche, termiche e chimiche della condensa prodotta dall'apparecchio.

**Nota:** In caso che il sistema di scarico della condensa sia esposto al rischio di gelo, prevedere sempre un adeguato livello di coibentazione del condotto e valutare una eventuale maggiorazione del diametro del condotto stesso.

Il condotto di scarico della condensa deve sempre avere un adeguato livello di pendenza per evitare il ristagno della condensa e il suo corretto drenaggio. Il sistema di scarico della condensa deve essere dotato di una disgiunzione ispezionabile tra il condotto di scarico della condensa dell'apparecchio e l'impianto di scarico delle condensa.

### 3.4 Accesso alle parti elettriche

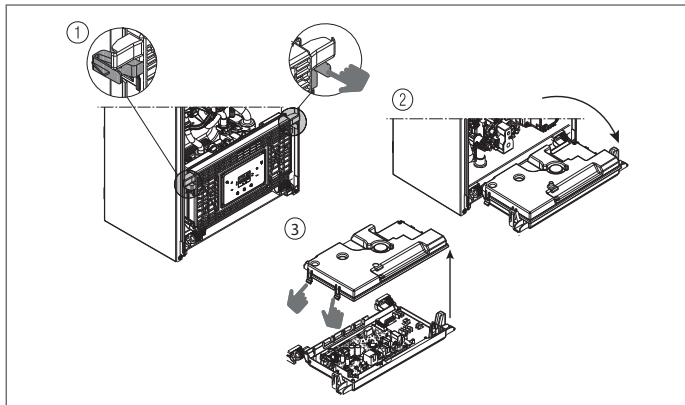

### 3.5 Collegamento elettrico

**Collegamento sulla scheda principale:** effettuare i collegamenti TA (termostato ambiente), OT+ e SE (sonda esterna) sul connettore X11 - vedi sezione 8 "Schema elettrico".

NOTA: in caso di collegamento al sistema di un comando remoto OT+, se il parametro 803= 1 (SERVICE), il display della caldaia visualizza la seguente schermata:

Si osservi inoltre che:

- non è più possibile impostare lo stato caldaia OFF/INVERNO/ESTATE (viene impostato da controllo remoto OT+)
- non è più possibile impostare il valore di setpoint sanitario (viene impostato da controllo remoto OT+)
- la combinazione di tasti **A+B** rimane attiva per l'impostazione della funzione COMFORT SANITARIO
- il valore di setpoint sanitario (I005) viene visualizzato nel menu INFO
- il valore di setpoint riscaldamento calcolato da controllo remoto OT+ (I017) viene visualizzato nel menu INFO
- il setpoint riscaldamento impostato su display di caldaia viene utilizzato solo in caso di richieste da TA e controllo remoto OT+ non in richiesta se il parametro: 311 = 1. Questo valore è visualizzato nel menu info (I016).
- per attivare la funzione "Analisi combustione", con controllo remoto OT+ collegato, è necessario disabilitare temporaneamente il collegamento impostando il parametro 803 = 0 (SERVICE); ricordarsi di ripristinare il valore di tale parametro una volta terminata la funzione.



Il tasto 3 rimane attivo per la visualizzazione del menu INFO e l'abilitazione del menù IMPOSTAZIONI.

### Collegamenti alta tensione

Il collegamento alla rete elettrica deve essere realizzato tramite un dispositivo di separazione con apertura unipolare di almeno 3,5 mm (EN 60335/1 - categoria 3). L'apparecchio funziona con corrente alternata a 230 Volt/50 Hz, ed è conforme alla norma EN 60335-1. È obbligatorio il collegamento con una sicura messa a terra, secondo la normativa vigente.

- ⚠ È responsabilità dell'installatore assicurare un'adeguata messa a terra dell'apparecchio; il costruttore non risponde per eventuali danni causati da una non corretta o mancata realizzazione della stessa.
- ⚠ È inoltre consigliato rispettare il collegamento fase neutro (L-N).
- ⚠ Il conduttore di terra deve essere di un paio di cm più lungo degli altri.
- ⚠ Per garantire la tenuta della caldaia utilizzare una fascetta e stringerla sul passacavo impiegato.

La caldaia può funzionare con alimentazione fase-neutro o fase-fase. È vietato l'uso dei tubi gas e/o acqua come messa a terra di apparecchi elettrici. Per l'allacciamento elettrico utilizzare il cavo alimentazione in dotazione. Nel caso di sostituzione del cavo di alimentazione, utilizzare un cavo del tipo HAR H05V2V2-F, 3x 0,75 mm<sup>2</sup>, Ø max esterno 7 mm.

### 3.6 Collegamento gas

Il collegamento del gas dev'essere eseguito nel rispetto delle Norme di installazione vigenti. Prima di eseguire il collegamento, verificare che il tipo di gas sia quello per il quale l'apparecchio è predisposto.

### 3.7 Rimozione del mantello

Per accedere ai componenti interni rimuovere il mantello come indicato in figura.

- ⚠ In caso di rimozione dei pannelli laterali, rimontarli nella posizione iniziale, riferendosi all'etichetta adesiva posizionata sulla parete stessa.
- ⚠ L'eventuale danneggiamento del pannello frontale comporta la sostituzione dello stesso.
- ⚠ I pannelli fonoassorbenti presenti all'interno delle pareti frontale e laterale sono atti a garantire la tenuta stagna del circuito di adduzione aria rispetto all'ambiente di installazione.

⚠ È pertanto FONDAMENTALE dopo le operazioni di smontaggio provvedere al corretto riposizionamento dei componenti per garantire la tenuta della caldaia.

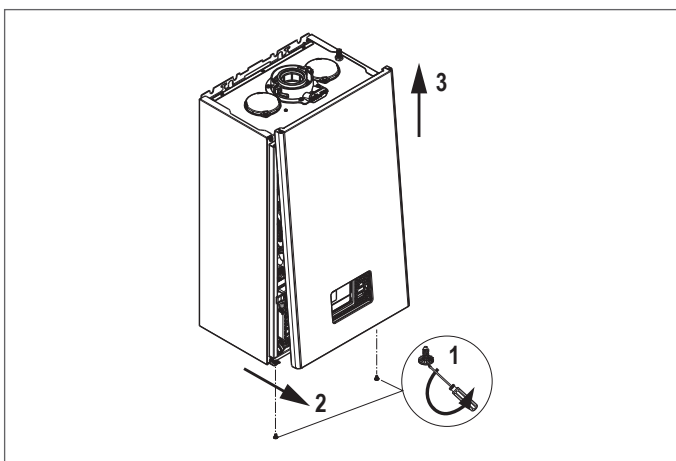

### 3.8 Scarico fumi ed aspirazione aria comburente

Per l'evacuazione dei prodotti combustivi riferirsi alla normativa UNI7129-7131. Ci si deve inoltre sempre attenere alle locali norme dei Vigili del Fuoco, dell'Azienda del Gas ed alle eventuali disposizioni comunali. È indispensabile per l'estrazione dei fumi e l'adduzione dell'aria comburente della caldaia che siano impiegate solo tubazioni originali (tranne tipo C6 purché certificate) e che il collegamento avvenga in maniera corretta come indicato dalle istruzioni fornite a corredo degli accessori fumi. Ad una sola canna fumaria si possono collegare più apparecchi a condizione che tutti siano del tipo a condensazione.

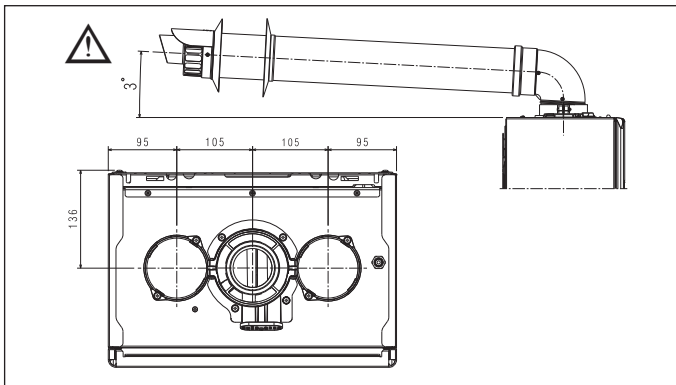

- ⚠ Non installare gli scarichi fumi vicino a materiali infiammabili o plastici, le cui caratteristiche possono essere modificate in presenza di temperature elevate.
- ⚠ La lunghezza rettilinea si intende senza curve, ed è comprensiva di terminali e giunzioni.
- ⚠ La caldaia è fornita priva del kit di scarico fumi/aspirazione aria, poiché è possibile utilizzare gli accessori per apparecchi a condensazione che meglio si adattano alle caratteristiche installative (vedi catalogo).
- ⚠ Nel caso di utilizzo di condotti scarico fumi e aspirazione aria non originali, deve essere comunque garantito l'utilizzo di condotti certificati e conformi all'apparecchio al quale vengono collegati, con una classe di temperatura  $\geq 120^{\circ}\text{C}$  e resistenti alla condensa.
- ⚠ Fissare a muro (parete o soffitto) i condotti mediante utilizzo di apposite staffe di fissaggio da posizionare in corrispondenza di ogni giunto, ad una distanza tale da non eccedere la lunghezza di ogni singola prolunga e immediatamente prima e dopo ogni cambio di direzione (curva).
- ⚠ Le lunghezze massime dei condotti si riferiscono alla fumisteria disponibile a catalogo.
- ⚠ È obbligatorio l'uso di condotti specifici.
- ⚠ Le pareti sensibili al calore (per esempio quelle in legno) devono essere protette con opportuno isolamento.
- ⚠ I condotti di scarico fumi non isolati sono potenziali fonti di pericolo.
- ⚠ L'utilizzo di un condotto con una lunghezza maggiore comporta una perdita di potenza della caldaia.
- ⚠ I condotti di scarico possono essere orientati nella direzione più adatta alle esigenze dell'installazione.
- ⚠ Come previsto dalla normativa vigente la caldaia è idonea a ricevere e smaltire attraverso il proprio sifone le condense dei fumi e/o acque meteoriche provenienti dal sistema di evacuazione fumi.
- ⚠ Nel caso d'installazione di una eventuale pompa di rilancio condensa verificare i dati tecnici relativi alla portata forniti dal costruttore per garantire il corretto funzionamento della stessa.

- Posizionare il condotto scarico in modo che l'innesto vada completamente in battuta nella torretta fumi della caldaia.
- Una volta posizionato, accertarsi che le 4 tacche (A) si innestino nell'apposita scanalatura (B).
- Serrare completamente le viti (C) che stringono i due morsetti di bloccaggio della flangia in modo da vincolare la curva alla stessa.

**!** Per le lunghezze degli scarichi fare riferimento a quanto indicato nel capitolo 8.9 a pagina 43.

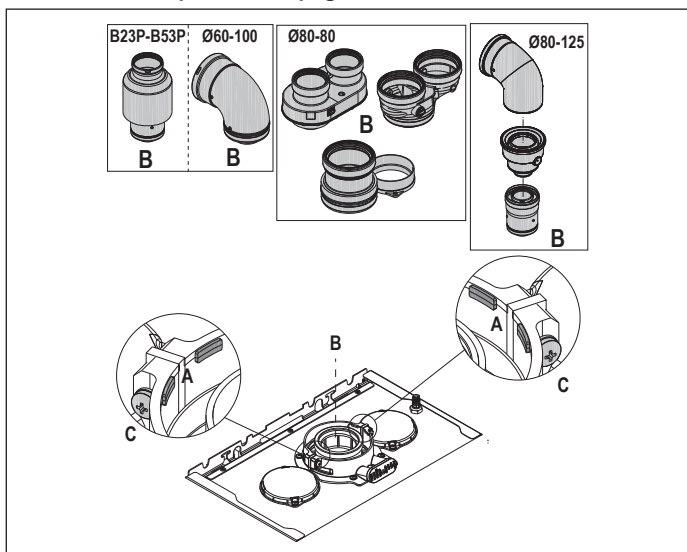

**!** In caso si utilizzi il kit sdoppiatore da Ø 60-100 a Ø 80-80 al posto del sistema sdoppiato, si determina una perdita nelle lunghezze massime come indicato in tabella.

	Ø 50	Ø 60	Ø 80
Perdita di lunghezza (m)	0,5	1,2	5,5 per condotto fumi 7,5 per condotto aria

**Condotti sdoppiati Ø 80 con intubamento Ø50 - Ø60 - Ø80**  
Le caratteristiche di caldaia consentono il collegamento del condotto scarico fumi Ø 80 alle gamme da intubamento Ø50 - Ø60 - Ø80.

**!** Per l'intubamento è consigliato eseguire un calcolo di progetto al fine di rispettare le norme vigenti in materia.

In tabella vengono riportate le configurazioni di base dei condotti ammesse.

Aspirazione aria	1 curva 90° Ø 80
	4,5m tubo Ø 80
Scarico fumi	1 curva 90° Ø 80
	4,5m tubo Ø 80
	Riduzione da Ø 80 a Ø 50 da Ø 80 a Ø 60 Curva base camino 90°, Ø 50 o Ø 60 o Ø 80 Per lunghezze condotto intubamento vedi tabella

Le caldaie escono da fabbrica tarate a:

	rpm RISC	rpm SAN	lunghezza max condotti (m)		
			Ø50	Ø60	Ø80
25C	7.000	8.700	6	19	95
			1	9	45
30C	6.900	8.300	4	16	80
			0	7	35

In funzione delle lunghezze, compensare le perdite di carico con un aumento del numero di giri del ventilatore come riportato nella tabella regolazioni per garantire la portata termica di targa, facendo riferimento al paragrafo "4.9 Regolazioni".

**!** La taratura del minimo non va modificata.

**!** In caso di nuova regolazione del numero di giri ventilatore, eseguire la procedura di verifica della CO<sub>2</sub> come indicato nel paragrafo "4.8 Analisi della combustione".

### Tabella regolazioni CONDOTTI INTUBAMENTO

	Giri ventilatore rpm		Condotti Ø50	Condotti Ø60	Condotti Ø80	ΔP uscita caldaia (Pa)	
	Risc.	Sanit.	lunghezza massima (m)				
25C	7.000	8.700	6	19	95	180	
	7.100	8.800	12*	33*	165*	260	
	7.200	8.900	16*	39*	195*	300	
	7.300	9.000	19*	46*	230*	342	
	7.400	9.100	23*	53*	265*	383	
	7.500	9.200	27*	61*	305*	431	
	7.600	9.300	29*	67*	335*	465	
	7.700	9.400	32*	73*	365*	500	
	30C	6.900	8.300	4	16	80	180
		7.100	8.500	8*	26*	130*	260
7.200		8.600	11*	32*	160*	300	
7.300		8.700	14*	38*	190*	342	
7.400		8.800	17*	44*	220*	383	
7.500		8.900	19*	50*	250*	431	
7.600		9.000	22*	56*	280*	465	
7.700		9.100	25*	62*	310*	500	

(\*) Lunghezza massima installabile SOLO con tubi di scarico in classe H1.

	Giri ventilatore rpm		Condotti Ø50	Condotti Ø60	Condotti Ø80	ΔP uscita caldaia (Pa)	
	Risc.	Sanit.	lunghezza massima (m)				
25C	7.000	8.700	1	9	45	180	
	7.100	8.800	7*	23*	115*	260	
	7.200	8.900	11*	29*	145*	300	
	7.300	9.000	14*	36*	180*	342	
	7.400	9.100	18*	43*	215*	383	
	7.500	9.200	22*	51*	255*	431	
	7.600	9.300	24*	57*	285*	465	
	7.700	9.400	27*	63*	315*	500	
	30C	6.900	8.300	0	7	35	190
		7.100	8.500	4*	17*	85*	256
7.200		8.600	7*	23*	115*	300	
7.300		8.700	10*	29*	145*	340	
7.400		8.800	13*	35*	175*	380	
7.500		8.900	15*	41*	205*	417	
7.600		9.000	18*	47*	235*	458	
7.700		9.100	21*	53*	265*	500	

(\*) Lunghezza massima installabile SOLO con tubi di scarico in classe H1.

Le configurazioni Ø50 o Ø60 o Ø80 riportano dati sperimentali verificati in Laboratorio. In caso di installazioni differenti da quanto indicato nelle tabelle "configurazioni di base" e "regolazioni", fare riferimento alle lunghezze lineari equivalenti riportate di seguito.

**!** In ogni caso sono garantite le lunghezze massime dichiarate a libretto ed è fondamentale non eccedere.

COMPONENTE	Equivalente lineare in metri Ø80 (m)	
	Ø 50	Ø 60
Curva 45°	12,3	5
Curva 90°	19,6	8
Prolunga 0.5m	6,1	2,5
Prolunga 1.0m	13,5	5,5
Prolunga 2.0m	29,5	12

### 3.9 Installazione su canne fumarie collettive in pressione positiva

La canna fumaria collettiva è un sistema di scarico fumi adatto a raccogliere ed espellere i prodotti della combustione di più apparecchi installati su più piani di un edificio. Le canne fumarie collettive in pressione positiva possono essere utilizzate soltanto per apparecchi a condensazione di tipo C. Di conseguenza la configurazione B53P/B23P è vietata. L'installazione delle caldaie su canne fumarie collettive in pressione è permessa esclusivamente a G20. La caldaia è dimensionata per funzionare correttamente fino ad una pressione massima interna della canna fumaria non superiore al valore di 25 Pa. Verificare che il n° di giri ventilatore sia conforme a quanto riportato nella tabella "dati tecnici". Assicurarsi che i condotti di aspirazione aria e scarico dei prodotti della combustione siano a tenuta stagna.

#### AVVERTENZE:

**!** Gli apparecchi collegati ad una canna collettiva devono essere tutti dello stesso tipo ed avere caratteristiche di combustione equivalenti.

**!** Il numero di apparecchi allacciabili ad una canna collettiva in pressione positiva è definito dal progettista della canna fumaria.

La caldaia è progettata per essere collegata ad una canna fumaria collettiva dimensionata per operare in condizioni in cui la pressione statica del condotto collettivo fumi può superare la pressione statica del condotto collettivo aria di 25 Pa nella condizione in cui n-1 caldaie lavorano alla massima portata termica nominale e 1 caldaia alla portata termica minima consentita dai controlli.

**!** La minima differenza di pressione ammessa tra uscita fumi e ingresso aria comburente è -200 Pa (compresi - 100 Pa di pressione del vento).

Per questa tipologia di scarico sono disponibili ulteriori accessori (curve, prolunghe, terminali, ecc.) che rendono possibili le configurazioni di scarico fumi previste nel capitolo "3.8 Scarico fumi ed aspirazione aria comburente".

**!** E' obbligatoria l'installazione della valvola di non ritorno (kit clapt), disponibile a catalogo.

**!** Il montaggio dei condotti deve essere operato in modo tale da evitare risacche di condensa che impedirebbero la corretta evacuazione dei prodotti della combustione.

**!** Deve essere prevista una targa dati nel punto di collegamento con il condotto fumi collettivo. La targa deve riportare almeno le seguenti informazioni:

- la canna fumaria collettiva è dimensionata per caldaie tipo C(10)3
- la massima portata massica ammessa dei prodotti della combustione in kg/h
- le dimensioni della connessione ai condotti comuni
- un avviso riguardante le aperture per l'uscita aria e l'ingresso dei prodotti della combustione della canna fumaria collettiva in pressione; tali aperture devono essere chiuse e deve essere verificata la loro tenuta quando la caldaia è scollegata
- il nome del produttore del condotto fumi collettivo o il suo simbolo identificativo

**!** Fare riferimento alle norme vigenti per lo scarico dei prodotti della combustione ed alle disposizioni locali.

**!** Il condotto fumi deve essere adeguatamente scelto in base ai parametri riportati di seguito.

	lunghezza massima	lunghezza minima	UM
ø 80-80	4,5+4,5	0,5	m
ø 80/125	4,5	0,5	m

**!** Prima di effettuare qualunque operazione togliere l'alimentazione elettrica dell'apparecchio.

**!** Prima del montaggio lubrificare le guarnizioni con scivolante non corrosivo.

**!** Il condotto di scarico fumi dev'essere inclinato, nel caso di condotto orizzontale, di 3° verso la caldaia.

**!** Il numero e le caratteristiche degli apparecchi collegati alla canna fumaria devono essere adeguati alle reali caratteristiche della canna fumaria stessa.

**!** Il terminale del condotto collettivo deve generare un tiraggio.

**!** La condensa può fluire all'interno della caldaia.

**!** Il massimo valore di ricircolo ammesso in condizioni di vento è 10%.

**!** La massima differenza di pressione ammessa (25 Pa) tra l'ingresso dei prodotti della combustione e l'uscita dell'aria di una canna fumaria collettiva non può essere superata quando n-1 caldaie lavorano alla massima portata termica nominale e 1 caldaia alla portata termica minima consentita dai controlli.

**!** Il condotto fumi collettivo deve essere adeguato per una sovrappressione di almeno 200 Pa.

**!** La canna fumaria collettiva non deve essere dotata di un dispositivo rompitiraggio-antivento.

È possibile installare le curve e le prolunghe, disponibili come accessori, in base al tipo di installazione desiderato.

Le lunghezze massime consentite del condotto fumi e del condotto aspirazione aria sono riportate nel capitolo "3.8 Scarico fumi ed aspirazione aria comburente".

Con installazione C(10)3 riportare in ogni caso il numero di giri del ventilatore (rpm) sull'etichetta apposta a lato della matricola del prodotto.

### 3.10 Riempimento dell'impianto di riscaldamento ed eliminazione dell'aria

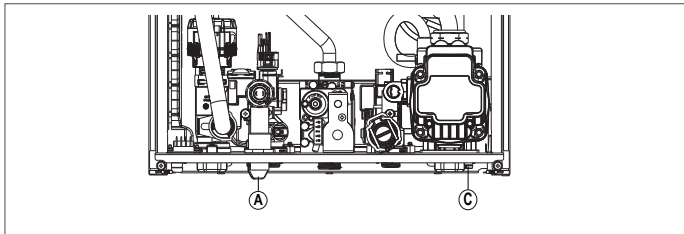

NOTA: le operazioni di **riempimento** dell'impianto devono essere fatte agendo sul rubinetto di riempimento (A) assicurandosi che la caldaia sia alimentata elettricamente.

NOTA: ogni qualvolta la caldaia viene alimentata elettricamente, si effettua il **ciclo di sfiato automatico**.

NOTA: la presenza di un allarme acqua (A40, A41 o A42) non consente l'esecuzione del ciclo di sfiato.

Procedere al riempimento dell'impianto di riscaldamento effettuando le seguenti operazioni:

- aprire il rubinetto di riempimento (A) ruotandolo in senso antiorario
- accedere al menu INFO ("5.3 Menu INFO", riga I018), per verificare che il valore di pressione raggiunga 1-1,5 bar
- chiudere il rubinetto di riempimento (A).



NOTA: se la pressione di rete è inferiore a 1 bar, mantenere aperto il rubinetto di riempimento (A) durante il ciclo di sfiato e chiuderlo una volta terminato.

Per **avviare** il ciclo di sfiato:

- togliere l'alimentazione elettrica per alcuni secondi
- ripristinare l'alimentazione lasciando la caldaia in stato OFF
- verificare che il rubinetto del gas sia chiuso.

Alla **fine** del ciclo, se la pressione del circuito fosse diminuita, agire nuovamente sul rubinetto di riempimento (A) per riportare di nuovo la pressione al valore consigliato (1-1,5 bar).

Dopo il ciclo di sfiato la caldaia è pronta.

- Eliminare l'eventuale aria presente nell'impianto domestico (radiatori, collettori di zona ecc) attraverso le relative valvole di spurgo.
- Verificare nuovamente la corretta pressione presente nell'impianto (ideale 1-1,5bar) ed eventualmente ripristinarla.
- Qualora durante il funzionamento si avvertisse ancora la presenza di aria, è necessario ripetere il ciclo di sfiato.
- Terminare le operazioni, aprire il rubinetto del gas ed effettuare l'accensione della caldaia.

A questo punto è possibile effettuare una qualsiasi richiesta di calore.

### 3.11 Svuotamento circuito riscaldamento caldaia

Prima di iniziare lo svuotamento portare la caldaia in stato OFF e togliere l'alimentazione elettrica posizionando l'interruttore generale dell'impianto su "spento".

- Chiudere i rubinetti dell'impianto termico (se presenti).
- Collegare un tubo al rubinetto di scarico impianto (C), quindi ruotarlo manualmente in senso antiorario per far defluire l'acqua.

NOTA: agire sul rubinetto di scarico impianto (C) con chiave da 13

- Terminare le operazioni rimuovendo il tubo dal rubinetto di scarico impianto (C) e richiuderlo.

### 3.12 Svuotamento circuito sanitario caldaia

Ogni qualvolta sussista rischio di gelo, l'impianto sanitario dev'essere svuotato procedendo nel seguente modo:

- chiudere il rubinetto generale della rete idrica
- aprire tutti i rubinetti dell'acqua calda e fredda
- svuotare i punti più bassi.

## 4 MESSA IN SERVIZIO

### 4.1 Verifiche preliminari

La prima accensione va effettuata da personale competente dell'Assistenza Tecnica. Prima di avviare la caldaia, far verificare:

- che i dati delle reti di alimentazione (elettrica, idrica, gas) siano rispondenti a quelli di targa
- che i condotti di evacuazione dei fumi ed aspirazione aria siano efficienti
- che siano garantite le condizioni per le normali manutenzioni nel caso in cui la caldaia venga racchiusa dentro o fra i mobili
- la tenuta dell'impianto di adduzione del combustibile
- che la portata del combustibile sia rispondente ai valori richiesti per la caldaia
- che l'impianto di alimentazione del combustibile sia dimensionato per la portata necessaria alla caldaia e che sia dotato di tutti i dispositivi di sicurezza e controllo prescritti dalle norme vigenti
- che il circolatore ruoti liberamente in quanto, soprattutto dopo lunghi periodi di non funzionamento, depositi e/o residui possono impedire la libera rotazione
- che il sifone sia completamente riempito d'acqua altrimenti provvedere al riempimento (vedi capitolo "4.2 Prima messa in servizio").

### 4.2 Prima messa in servizio

Alla prima accensione, in caso di prolungato inutilizzo e in caso di intervento di manutenzione, prima della messa in funzione dell'apparecchio, è indispensabile provvedere al riempimento del sifone raccogliendo condensa versando circa 1 litro di acqua nella presa analisi di combustione di caldaia e verificare:

- il galleggiamento dell'otturatore di sicurezza
- il corretto deflusso di acqua dal tubo di scarico in uscita caldaia
- la tenuta della linea di collegamento dello scarico condensa.

Un corretto funzionamento del circuito di scarico condensa (sifone e condotti) prevede che il livello di condensa non superi il livello massimo (max). Il riempimento preventivo del sifone e la presenza dell'otturatore di sicurezza all'interno del sifone ha lo scopo di evitare la fuoriuscita di gas combusti in ambiente.

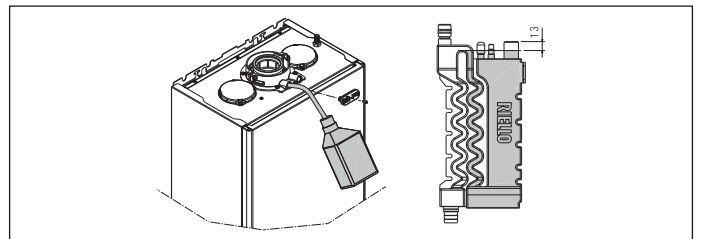

**Modalità alta efficienza**

La caldaia è dotata di una funzione automatica che si attiva alla prima alimentazione o dopo 60 gg di non utilizzo (caldaia alimentata elettricamente). In questa modalità la caldaia, per 60 minuti, limita al minimo la potenza in riscaldamento e la temperatura massima in sanitario a 55°C. L'attivazione dello spazzacamino disabilita temporaneamente questa funzione. Durante l'esecuzione, l'icona pressione acqua lampeggia e il display mostra:

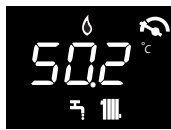

**4.3 Ciclo di sfiato**

Posizionare l'interruttore generale dell'impianto su "acceso". Tutte le volte che la caldaia è alimentata viene eseguito un ciclo di sfiato della durata di 4 min. Il display visualizza Per interrompere il ciclo di sfiato premere indicato in figura.

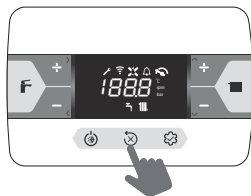

Quando il ciclo di sfiato è in corso tutte le richieste di calore sono inibite eccetto quelle sanitario quando caldaia non in OFF. Il ciclo di sfiato può essere anche interrotto, se caldaia non in stato OFF, da una richiesta di calore sanitario.

**4.4 Impostazione della termoregolazione**

La termoregolazione è disponibile solo con sonda esterna collegata ed è attiva solo per la funzione RISCALDAMENTO.

L'abilitazione della TERMOREGOLAZIONE avviene nel seguente modo:

- impostare il parametro 418 = 1.
- Con 418 = 0 o sonda esterna scollegata, la caldaia **lavora a punto fisso**. Il valore di temperatura rilevato dalla sonda esterna viene visualizzato nel "5.3 Menu INFO" alla voce I009.

L'algoritmo di termoregolazione non utilizzerà direttamente il valore della temperatura esterna misurato, quanto piuttosto un valore di temperatura esterna calcolato, che tenga conto dell'isolamento dell'edificio: negli edifici ben coibentati le variazioni di temperatura esterna influenzano meno la temperatura ambiente rispetto a quelli meno coibentati. Questo valore può essere visualizzato nel menu INFO alla voce I010.

**RICHIESTA DA CRONOTERMOSTATO OT**

In questo caso il setpoint di mandata è calcolato dal cronotermostato in funzione del valore di temperatura esterna e dalla differenza tra temperatura ambiente e temperatura ambiente desiderata.

**RICHIESTA DA TERMOSTATO AMBIENTE**

In questo caso il setpoint di mandata è calcolato dalla scheda di regolazione in funzione del valore di temperatura esterna in modo da ottenere un valore di temperatura ambiente stimato di 20° (temperatura ambiente di riferimento).

- Ci sono 2 parametri che concorrono al calcolo del setpoint di mandata:
- pendenza della curva di compensazione (KT) - modificabile da personale tecnico
  - offset sulla temperatura ambiente di riferimento - modificabile dall'utente.

**TIPO EDIFICIO (parametro 432)**

È indicativo della frequenza con la quale il valore di temperatura esterna calcolato per la termoregolazione viene aggiornato, un valore basso per questo valore verrà utilizzato per edifici poco isolati.

**REATTIVITÀ SEXT (parametro 433)**

È indicativo della velocità con cui variazioni sul valore di temperatura esterna misurato influenzano il valore di temperatura esterna calcolato per la termoregolazione, valori bassi per questo valore sono indice di elevate velocità.

**Sceita della curva di termoregolazione (parametro 419)**

La curva di termoregolazione del riscaldamento provvede a mantenere una temperatura teorica di 20°C in ambiente per temperature esterne comprese tra +20°C e -20°C. La scelta della curva dipende dalla temperatura esterna minima di progetto (e quindi dalla località geografica) e dalla temperatura di mandata progetto (e quindi dal tipo di impianto) e va calcolata con attenzione da parte dell'installatore, secondo la seguente formula:

$$KT = \frac{T_{mandata\ progetto} - T_{shift}}{20 - T_{esterna\ min.\ progetto}}$$

Tshift = 30°C impianti standard  
25°C impianti a pavimento

Se dal calcolo risulta un valore intermedio tra due curve, si consiglia di scegliere la curva di termoregolazione più vicina al valore ottenuto.

**Esempio:** se il valore ottenuto dal calcolo è 1.3, esso si trova tra la curva 1 e la curva 1.5. In questo caso scegliere la curva più vicina cioè 1.5. I valori di KT impostabili sono i seguenti:

- impianto standard: 1,0÷3,0
- impianto a pavimento 0,2÷0,8.

Con il parametro 419 impostare la curva di termoregolazione prescelta:

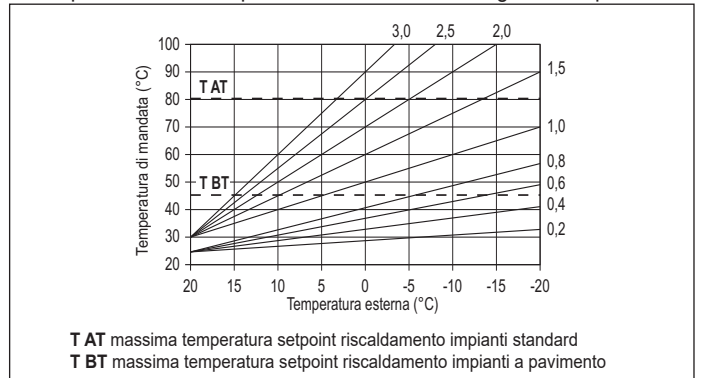

**Offset sulla temperatura ambiente di riferimento**

L'utente può comunque indirettamente intervenire sul valore di setpoint RISCALDAMENTO impostando, sul valore di temperatura di riferimento (20°C), un offset che può variare all'interno del range -5÷+5 (offset 0 = 20°C). Per la correzione dell'offset fare riferimento al paragrafo "7.3 Impostazione setpoint riscaldamento con sonda esterna".

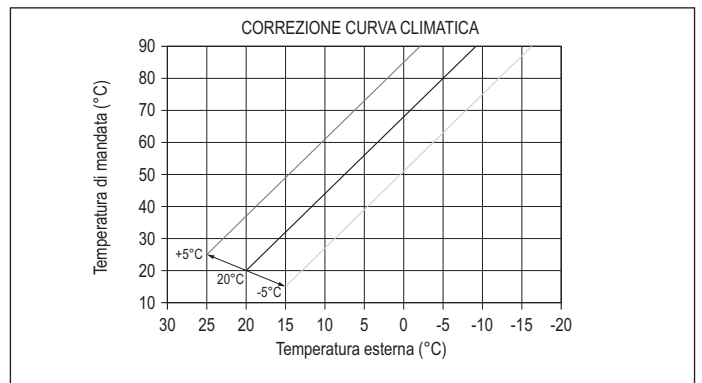

**COMPENSAZIONE NOTTURNA (parametro 420)**

Qualora all'ingresso TERMOSTATO AMBIENTE venisse collegato un programmatore orario, dal parametro 420 può essere abilitata la compensazione notturna.

- impostare il parametro 420 = 1
- In questo caso, quando il CONTATTO è CHIUSO, la richiesta di calore viene effettuata dalla sonda di mandata, sulla base della temperatura esterna, per avere una temperatura nominale in ambiente su livello GIORNO (20 °C). L'APERTURA DEL CONTATTO non determina lo spento, ma una riduzione (traslazione parallela) della curva climatica sul livello NOTTE (16 °C).

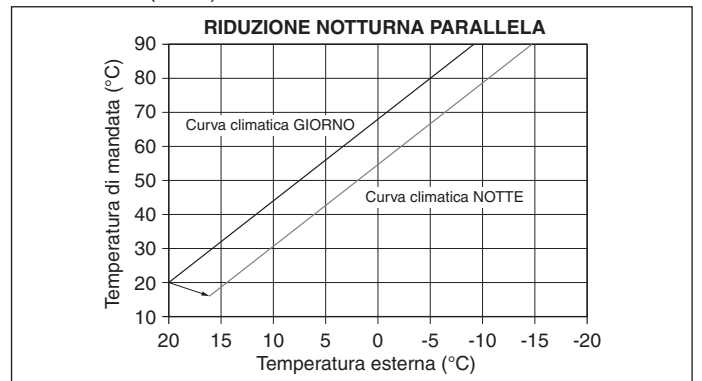

L'utente può indirettamente intervenire sul valore di setpoint RISCALDAMENTO andando ancora una volta ad introdurre, sul valore di temperatura di riferimento GIORNO (20°C) piuttosto che NOTTE (16°C), un offset che può variare all'interno del range [-5 ÷ +5]. La COMPENSAZIONE NOTTURNA non è disponibile se collegato crono OT+.

**Per la correzione dell'offset fare riferimento al paragrafo "7.2 Impostazione setpoint riscaldamento".**

LOCALITÀ	TEMP. ESTERNA MIN. PROGETTO	LOCALITÀ	TEMP. ESTERNA MIN. PROGETTO
Torino	-8	Ancona	-2
Alessandria	-8	Macerata	-2
Asti	-8	Pesaro	-2
Cuneo	-10	Firenze	0
Alta valle Cuneese	-15	Arezzo	0
Novara	-5	Grosseto	0
Vercelli	-7	Livorno	0
Aosta	-10	Lucca	0
Valle d'Aosta	-15	Massa	0

LOCALITÀ	TEMP. ESTERNA MIN. PROGETTO	LOCALITÀ	TEMP. ESTERNA MIN. PROGETTO
Alta valle Aosta	-20	Carrara	0
Genova	0	Pisa	0
Imperia	0	Siena	-2
La Spezia	0	Perugia	-2
Savona	0	Terni	-2
Milano	-5	Roma	0
Bergamo	-5	Frosinone	0
Brescia	-7	Latina	2
Como	-5	Rieti	-3
Provincia Como	-7	Viterbo	-2
Cremona	-5	Napoli	2
Mantova	-5	Avellino	-2
Pavia	-5	Benevento	-2
Sondrio	-10	Caserta	0
Alta Valtellina	-15	Salerno	2
Varese	-5	L'Aquila	-5
Trento	-12	Chieti	0
Bolzano	-15	Pescara	2
Venezia	-5	Teramo	-5
Belluno	-10	Campobasso	-4
Padova	-5	Bari	0
Rovigo	-5	Brindisi	0
Treviso	-5	Foggia	0
Verona	-5	Lecce	0
Verona zona lago	-3	Taranto	0
Verona zona montagna	-10	Potenza	-3
Vicenza	-5	Matera	-2
Vicenza altopiani	-10	Reggio Calabria	3
Trieste	-5	Catanzaro	-2
Gorizia	-5	Cosenza	-3
Pordenone	-5	Palermo	5
Udine	-5	Agrigento	3
Bassa Carnia	-7	Caltanissetta	0
Alta Carnia	-10	Catania	5
Tarvisio	-15	Enna	-3
Bologna	-5	Messina	5
Ferrara	-5	Ragusa	0
Forlì	-5	Siracusa	5
Modena	-5	Trapani	5
Parma	-5	Cagliari	3
Piacenza	-5	Nuoro	0
Provincia Piacenza	-7	Sassari	2
Reggio Emilia	-5		

Resta salvo il fatto che in base alla sua esperienza l'installatore può scegliere curve diverse.

#### 4.5 Funzione "Comfort sanitario"

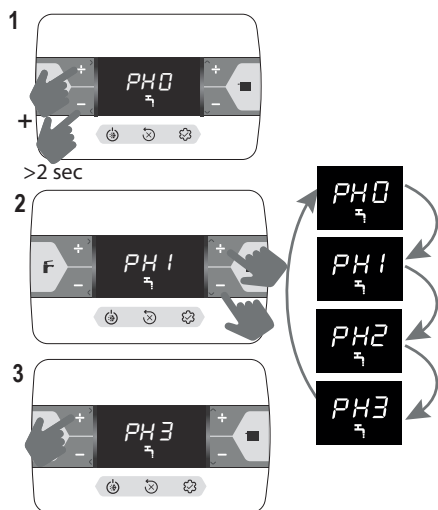

Funzione	Messaggio scorrevole
PH0	NESSUNA funzione attiva
PH1	Funzione PRERISCALDO attiva
PH2	Funzione TOUCH & GO attiva
PH3	Funzione PRERISCALDO SMART attiva

#### PH1 funzione PRERISCALDO

Impostando PH1 si attiva la funzione preriscaldamento sanitario di caldaia. Questa funzione permette di mantenere calda l'acqua contenuta nello scambiatore sanitario al fine di ridurre i tempi di attesa durante i prelievi. La funzione non è attiva con caldaia in stato OFF.

#### PH2 funzione TOUCH & GO

Se non si desidera lasciare la funzione PRERISCALDO sempre attiva e si necessita di acqua calda pronta subito, è possibile effettuare il preriscaldamento dell'acqua sanitaria solo pochi istanti prima del prelievo. Tale funzione consente, aprendo e chiudendo il rubinetto, di attivare il preriscaldamento istantaneo, che predispone l'acqua calda solo per quel prelievo.

#### PH3 funzione preriscaldamento SMART

Quando la funzione è attiva la postcircolazione per fine richiesta riscaldamento avviene con tre vie posizionata in sanitario fino a che una delle seguenti condizioni è soddisfatta:

- DT (sonda mandata - ritorno) < 2 °C
- Durata post-circolazione > 20 sec
- Temperatura Ritorno > 65 °C

#### 4.6 Funzioni speciali sanitario

Il parametro 511 consente di attivare delle funzioni speciali durante la fase di modulazione in sanitario, queste funzioni consentono di migliorare le prestazioni della caldaia in condizioni di funzionamento particolarmente difficili (esempio temperature acqua in ingresso particolarmente elevate, portate molto basse, utilizzo in combinazione a bollitori solari).

0	Nessuna funzione speciale attiva (valore di default)
1	Introduzione ritardo partenza flussostato/flussimetro (parametro 510 - SERVICE)
2	In caso di spento per sovra temperatura in sanitario (con prelievo in corso) il ventilatore viene mantenuto al minimo (MIN) per ridurre i tempi di attesa alla ripartenza
3	Termostati sanitari assoluti
4	Funzione sanitario smart antipendolazione
5	Tutte le quattro precedenti funzioni attive

#### Funzione RITARDO SANITARIO (1)

Attivando questa funzione viene introdotto un ritardo, pari al valore impostato nel parametro, sull'attivazione di pompa e ventilatore a fronte di una richiesta di calore sanitario.

#### Funzione VENTILATORE SMART (2)

Attivando questa funzione il ventilatore viene mantenuto al minimo (MIN) e non spento in caso di off del bruciatore per sovra temperatura in sanitario (con richiesta ancora presente).

#### Funzione TERMOSTATI ASSOLUTI (3)

Attivando questa funzione i termostati sanitari di ON/OFF del bruciatore passano dal valore relativo a quello assoluto

#### Funzione ANTIPENDOLAZIONE (4)

Attivando questa funzione la caldaia si auto configura su TERMOSTATI ASSOLUTI in caso di off del bruciatore per sovra temperatura in sanitario (con prelievo in corso), quando il bruciatore è spento il ventilatore viene mantenuto al minimo. I termostati tornano ad essere "correlati" alla fine del prelievo.

#### 4.7 Funzione scaldamassetto

La funzione "scaldamassetto" prevede, qualora l'impianto sia a bassa temperatura, una richiesta di riscaldamento con setpoint di mandata zona iniziale pari a 20°C, successivamente incrementato secondo la tabella seguente.

GIORNO	ORA	TEMPERATURA
1	0	20°C
	6	22°C
2	12	24°C
	18	26°C
3	0	28°C
	12	30°C
4	0	32°C
	0	35°C
5	0	35°C
	0	30°C
6	0	30°C
	0	25°C
7	0	25°C

La funzione ha una durata di 168 ore (7 giorni).

Per attivare lo scaldamassetto:

- impostare la caldaia in stato OFF in quanto la funzione è disponibile solo in questo stato di funzionamento.
- impostare 409 =1, il display visualizza

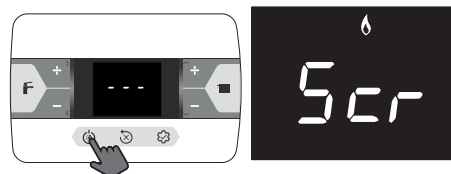

Una volta attivata, la funzione assume priorità massima; in caso di interruzione e ripristino di alimentazione elettrica, la funzione viene ripresa da dove era stata interrotta.

È possibile disabilitare lo scaldamassetto portando la caldaia in uno stato diverso da OFF oppure selezionando 409 = 0.

Nel menu INFO, alla riga I001 è possibile visualizzare il numero di ore trascorse dall'attivazione della funzione.

## 4.8 Analisi della combustione



Le verifiche delle regolazioni dei valori di CO<sub>2</sub> rispetto ai parametri di riferimento, indicati nelle tabelle di seguito riportate, devono essere eseguite con mantello chiuso. L'apertura del mantello prevede un decremento dei valori di circa 0,2% e dipende dalla configurazione di installazione (tipologia e lunghezza dei condotti di scarico e aspirazione).

Sequenza controllo combustione

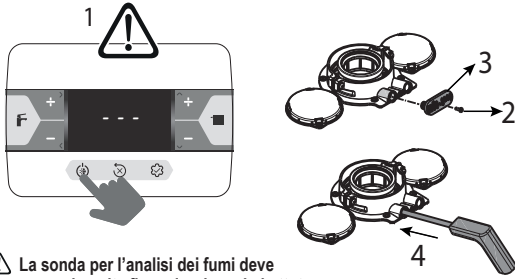

La sonda per l'analisi dei fumi deve essere inserita fino ad arrivare in battuta

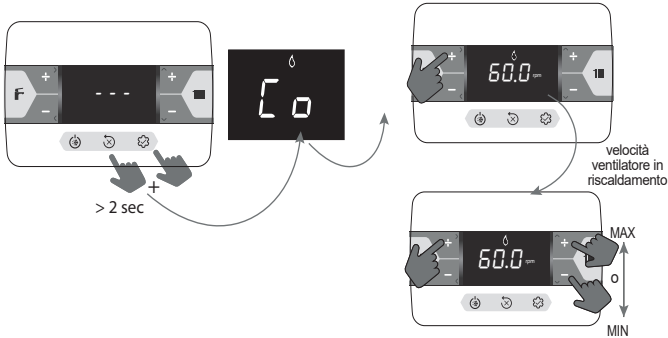

Il valore visualizzato si riferisce al numero di giri diviso per 100.

- Impostare il valore massimo di rpm

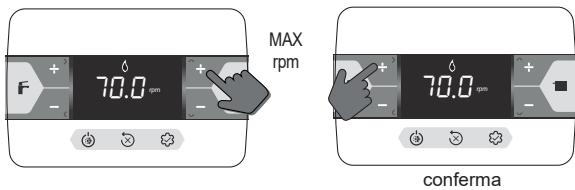

La caldaia funziona alla massima potenza.

- Verificare sull'analizzatore che il valore di CO<sub>2</sub> max sia conforme a quanto indicato in tabella 1, qualora il dato fosse differente procedere con la taratura della valvola del gas - vedi paragrafo "4.10 Taratura valvola gas".

tabella 1	CO <sub>2</sub> max	G20	G230	G31	
	25C	9,0	10,0	10,0	%
	30C	9,0	10,0	10,0	%

- Impostare il valore minimo di rpm

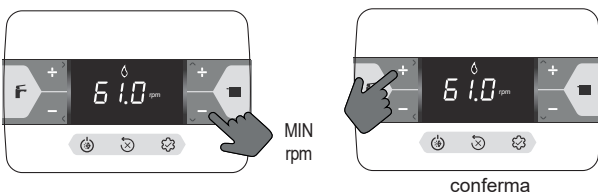

La caldaia funziona alla minima potenza.

- Verificare sull'analizzatore che il valore di CO<sub>2</sub> min sia conforme a quanto indicato in tabella 2, qualora il dato fosse differente procedere con la taratura della valvola del gas - vedi paragrafo "4.10 Taratura valvola gas".

tabella 2	CO <sub>2</sub> min	G20	G230	G31	
	25C	9,0	10,0	10,0	%
	30C	9,0	10,0	10,0	%

Verificare che il valore della temperatura fumi, letto nelle info I008 (vedi 5.3 Menu INFO), sia congruente (compreso in una tolleranza  $\pm 5^\circ\text{C}$ ) con quello rilevato dall'analizzatore.

A controllo terminato:

- uscire dalla funzione premendo

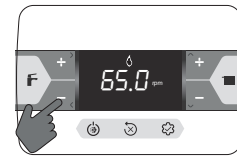

uscita funzione

- riposizionare i componenti rimossi
- impostare la caldaia in modo di funzionamento desiderato in base alla stagione
- regolare i valori di temperatura richiesti secondo le esigenze del cliente.



Quando la funzione analisi combustione è in corso tutte le richieste di calore sono inibite e il messaggio CO compare sul display.

### IMPORTANTE

La funzione analisi combustione resta attiva per un tempo massimo di 15 min; in caso venga raggiunta una temperatura di mandata di 95°C si ha lo spegnimento del bruciatore. La riaccensione avverrà quando tale temperatura scende al di sotto dei 75°C.



La funzione analisi combustione viene normalmente eseguita con la valvola tre vie posizionata in riscaldamento. È possibile commutare la tre vie verso il sanitario generando una richiesta di acqua calda sanitaria alla massima portata durante l'esecuzione della funzione stessa. In questo caso, la temperatura dell'acqua calda sanitaria è limitata ad un valore massimo di 65°C. Attendere l'accensione del bruciatore.

## 4.9 Regolazioni

La caldaia è già stata regolata in fase di fabbricazione dal costruttore. Se fosse però necessario effettuare nuovamente le regolazioni, ad esempio dopo una manutenzione straordinaria, dopo la sostituzione della valvola del gas, dopo una trasformazione da gas metano a GPL o ad aria propano, o viceversa, oppure in seguito a nuova regolazione per condotti intubamento, seguire le procedure descritte di seguito.

Le regolazioni della massima e minima potenza, del massimo riscaldamento e della lenta accensione devono essere eseguite tassativamente nella sequenza indicata ed esclusivamente da personale qualificato:

- alimentare la caldaia
- impostare i parametri

306	minima velocità ventilatore
307	massima velocità ventilatore
308	lenta accensione
309	massima velocità ventilatore riscaldamento
313	velocità accensione in ripartenza

tabella 3	MASSIMO NR GIRI VENTILATORE	G20	G230	G31	
	25C: Risc. - San.	7.000 - 8.700	6.900 - 8.700	6.900 - 8.500	g/min
	30C: Risc. - San.	6.900 - 8.300	7.300 - 8.700	6.800 - 7.900	g/min

tabella 4	MINIMO NR GIRI VENTILATORE	G20	G230	G31	
	25C	1.500	2.050	2.050	g/min
	30C	1.500	1.700	1.700	g/min

tabella 5	NR GIRI VENTILATORE LENTA ACCENSIONE	G20	G230	G31	
	25C	5.500	5.500	5.500	g/min
	30C	5.500	5.500	5.500	g/min

## 4.10 Taratura valvola gas

Eseguire la procedura di verifica della CO<sub>2</sub> come indicato nel paragrafo "4.8 Analisi della combustione", qualora fosse necessario modificare i valori agire come segue:

- verificare i valori di regolazione della CO<sub>2</sub> a mantello chiuso
- rimuovere il mantello come indicato nel paragrafo "3.7 Rimozione del mantello"
- riverificare i valori di regolazione della CO<sub>2</sub> a mantello aperto
- tenendo conto della differenza del valore riscontrato tra mantello chiuso e mantello aperto, se necessario, procedere con la regolazione della CO<sub>2</sub> al valore indicato nelle tabelle 1 e 2 - (meno) la differenza riscontrata. Esempio:
  - valore di CO<sub>2</sub> misurato a mantello chiuso = 8,5%
  - valore di CO<sub>2</sub> misurato a mantello aperto = 8,3%
  - valore a cui regolare la CO<sub>2</sub> a mantello aperto = 8,8%
  - valore a cui trovare la CO<sub>2</sub> a mantello chiuso = 9,0%
- per le regolazioni del valore di CO<sub>2</sub>:
  - ruotare in senso orario sulla vite di regolazione della massima potenza per diminuire il valore e in senso antiorario per aumentarlo
  - ruotare in senso orario la vite di regolazione della minima potenza per aumentare il valore e in senso antiorario per diminuirlo

- a mantello aperto, dopo la regolazione del valore di CO<sub>2</sub> alla minima potenza, ricontrollare la regolazione del valore di CO<sub>2</sub> alla massima potenza
- terminate le regolazioni, rimontare il mantello e verificare che la CO<sub>2</sub> sia corrispondente al valore indicato nelle tabelle 1 e 2.

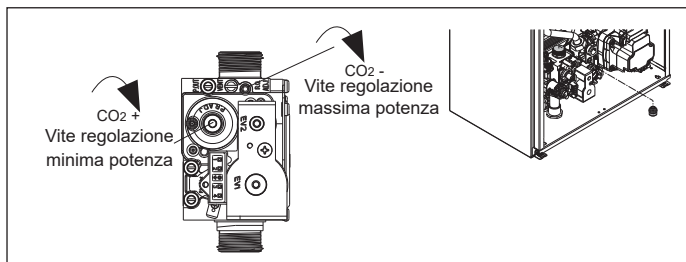

#### 4.11 Trasformazione gas

La trasformazione da un gas di una famiglia ad un gas di un'altra famiglia può essere fatta facilmente anche a caldaia installata.

Questa operazione deve essere effettuata da personale professionalmente qualificato. La caldaia viene fornita per il funzionamento a gas metano (G20), a GPL (G31) oppure ad aria propano (G230), secondo quanto indicato dalla targhetta prodotto. Esiste la possibilità di trasformare la caldaia a GPL (G31), a gas metano (G20) oppure ad aria propano (G230) utilizzando gli appositi kit. Per lo smontaggio riferirsi alle istruzioni indicate di seguito:

- togliere l'alimentazione elettrica alla caldaia e chiudere il rubinetto del gas
  - rimuovere il mantello come indicato nel paragrafo "3.7 Rimozione del mantello"
  - sganciare e ruotare in avanti il cruscotto
  - svitare il dado rampa dalla valvola gas e ruotare la rampa in modo tale da avere accesso all'ugello gas (B) nel raccordo di uscita
  - rimuovere l'ugello (B) e sostituirlo con quello contenuto nel kit
  - riposizionare la rampa della valvola gas e avvitare il dado
  - rimontare i componenti precedentemente rimossi
  - ridare tensione alla caldaia e riaprire il rubinetto del gas.
- Regolare la caldaia secondo quanto descritto nei paragrafi "4.9 Regolazioni" e "4.10 Taratura valvola gas".

- ⚠ **La trasformazione deve essere eseguita solo da personale qualificato.**
- ⚠ **Al termine della trasformazione, applicare la nuova targhetta di identificazione gas contenuta nel kit.**
- ⚠ **Dopo ogni intervento effettuato sull'organo di regolazione della valvola del gas, risigillare lo stesso con lacca sigillante.**

#### 4.12 Range rated

Questa caldaia può essere adeguata al fabbisogno termico dell'impianto, è infatti possibile impostare la portata massima per il funzionamento in riscaldamento della caldaia stessa:

- Alimentare la caldaia
- Impostare il parametro

**310** Range rated

- Impostare il valore di massimo riscaldamento (rpm) e confermare.

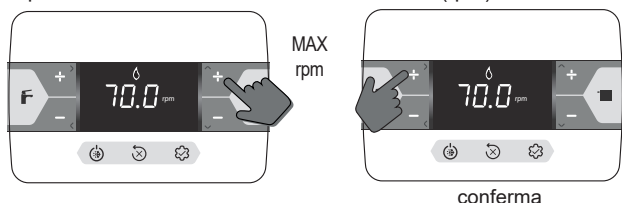

Registrare il nuovo valore impostato nella tabella riportata sul retro copertina del presente manuale. Per successivi controlli e regolazioni riferirsi quindi al valore impostato.

- ⚠ **La taratura non comporta l'accensione della caldaia.**

La caldaia viene fornita con le regolazioni riportate in tabella dati tecnici è possibile però, in base alle esigenze impiantistiche oppure alle disposizioni regionali sui limiti di emissioni dei gas combustivi, regolare tale valore facendo riferimento al grafico riportato di seguito.

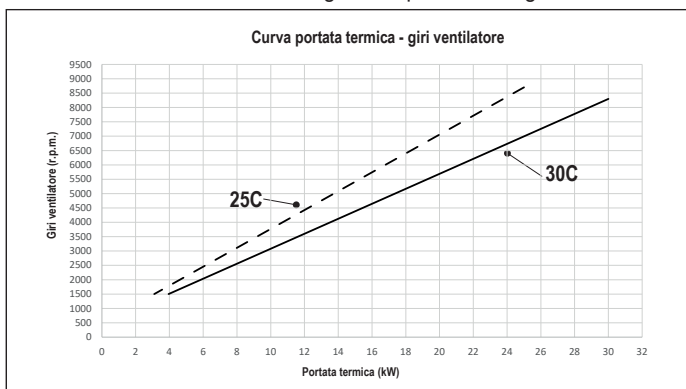

#### 4.13 Segnalazioni ed anomalie

In presenza di un'anomalia sul display lampeggia e viene visualizzato un codice di errore "Axx".

In alcuni casi il codice di errore è accompagnato dalla visualizzazione di un'icona:

ANOMALIA	ICONE VISUALIZZATE
blocco fiamma A10	🔥 🔔
tutte le anomalie ad esclusione di blocco fiamma e pressione acqua	🔧 🔔
pressione acqua	👉 🔔

#### Funzione di sblocco

Per ripristinare il funzionamento della caldaia in caso di anomalia premere:

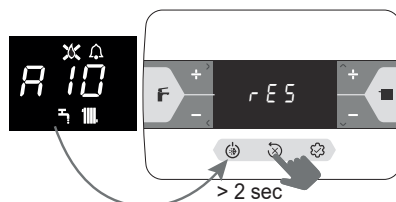

Se le condizioni di corretto funzionamento sono ripristinate, la caldaia riparte automaticamente.

In presenza di un controllo remoto, sono disponibili un massimo di 5 tentativi di sblocco consecutivi.

Premere il tasto per ripristinare il numero di tentativi iniziali.

- ⚠ Se i tentativi di ripristino non attiveranno il funzionamento della caldaia, interpellare l'Assistenza Tecnica.

**Anomalia A41:** qualora il valore di pressione dovesse scendere al di sotto del valore di sicurezza di 0,3 bar la caldaia visualizza il codice di anomalia A41 per un tempo transitorio di 10 min. Trascorso tale tempo, se l'anomalia persiste, viene visualizzato il codice di anomalia A40.

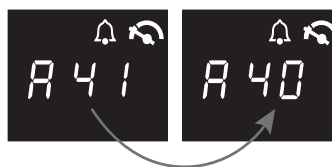

Con caldaia in anomalia A40 è necessario:

- aprire il rubinetto di riempimento (A) ruotandolo in senso antiorario
- accedere al menu INFO ("5.3 Menu INFO", riga I018) per verificare che il valore di pressione raggiunga 1-1,5 bar

In aggiunta a quanto indicato sopra, il kit idrometro analogico (fornibile come accessorio), permette di leggere il valore di pressione presente nell'impianto anche in caso di assenza di alimentazione elettrica (es. cantiere).

- chiudere il rubinetto di riempimento (A) assicurandosi di sentire lo scatto meccanico.

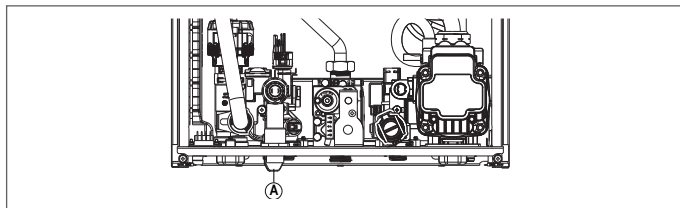

Premere il tasto per ripristinare il funzionamento.

Al termine del caricamento effettuare un ciclo di sfianto, se il calo di pressione è molto frequente chiedere l'intervento dell'Assistenza Tecnica.

In presenza di allarmi A40 o A41, dalla revisione 9 del software di scheda consultabile nel menu INFO ("5.3 Menu INFO", riga I035), la visualizzazione del codice anomalia (5sec) è alternata a quella del valore di pressione acqua impianto (2sec).

**Anomalia A60:** la caldaia funziona regolarmente, ma non garantisce la stabilità della temperatura acqua sanitaria che, comunque, viene fornita ad una temperatura prossima a 50°C. È richiesto l'intervento dell'Assistenza Tecnica.

**Anomalia A91:** la caldaia dispone di un sistema di autodiagnosi che è in grado, sulla base delle ore totalizzate in particolari condizioni di funzionamento, di segnalare la necessità di intervento per la pulizia dello scambiatore primario (codice allarme A91). L'anomalia A91 si manifesta quando il contatore supera il valore di 2500 ore; questo valore può essere verificato nel menu INFO alla voce I015 (visualizzazione/100, esempio 2.500h = 25).

CODICE ERRORE	MESSAGGIO ERRORE	DESCRIZIONE TIPO ALLARME
A10	Blocco fiamma Occlusione scarico condensa Allarme scarico fumi/aspirazione aria ostruito	definitivo
A11	Fiamma parassita	transitorio
A20	Termostato limite	definitivo
A30	Anomalia ventilatore	definitivo
A40	Caricare impianto	definitivo
A41	Caricare impianto	transitorio
A42	Anomalia trasduttore pressione	definitivo
A60	Anomalia sonda sanitario	transitorio
A70	Anomalia sonda mandata Sovratemp sonda mandata Differenziale sonda mandata-ritorno	transitorio definitivo definitivo
A80	Anomalia sonda ritorno Sovratemp sonda ritorno Differenziale sonda ritorno-mandata	transitorio definitivo definitivo
A90	Anomalia sonda fumi	transitorio
A91	Pulizia scambiatore primario	transitorio
A58	Anomalia tensione di rete bassa	transitorio
A59	Anomalia tensione di rete alta	transitorio
CFS	Chiamare Service	segnalazione
SFS	Arresto per Service	definitivo
FIL	Pressione bassa verificare impianto	segnalazione
>3,0 bar	Pressione alta verificare impianto	segnalazione

Effettuata la pulizia con l'apposito kit fornito come accessorio, è necessario azzerare il contatore delle ore totalizzate portando il parametro 312 = 1.

NOTA: La procedura di azzeramento del contatore dev'essere effettuata dopo ogni pulizia accurata dello scambiatore primario o in caso di sostituzione dello stesso.

#### 4.14 Sostituzione scheda

In caso di sostituzione della scheda di controllo e regolazione potrebbe rendersi necessaria una riprogrammazione dei parametri di configurazione. In questo caso consultare la tabella parametri per individuare i valori di default scheda, i valori impostati da fabbrica e quelli personalizzati. I parametri da verificare necessariamente ed eventualmente reimpostare in caso di sostituzione scheda sono: 301 - 302 (SERVICE) - 306 - 307 - 308 - 309 - 310 - 708.

 708 (ricordarsi di impostare il parametro a 1).

## 5 MANUTENZIONE E PULIZIA

La manutenzione periodica è un obbligo previsto dal DPR 13 aprile 2013 n. 74 ed è essenziale per la sicurezza, il rendimento e la durata della caldaia. Essa consente di ridurre i consumi, le emissioni inquinanti e di mantenere il prodotto sicuro e affidabile nel tempo. Prima di iniziare le operazioni di manutenzione:

- chiudere i rubinetti del combustibile e dell'acqua dell'impianto termico e sanitario.
- Per garantire il permanere delle caratteristiche di funzionalità ed efficienza del prodotto e per rispettare le prescrizioni della legislazione vigente, è necessario sottoporre l'apparecchio a controlli sistematici a intervalli regolari. Per la manutenzione attenersi a quanto descritto nel capitolo "1 AVVERTENZE E SICUREZZE".

Di norma sono da intendere le seguenti azioni: 

- rimozione delle eventuali ossidazioni dal bruciatore
- rimozione delle eventuali incrostazioni dagli scambiatori
- verifica dello stato di deterioramento dell'elettrodo e, qualora risulti deteriorato, sostituirlo assieme alla relativa guarnizione di tenuta
- verifica e pulizia generale dei condotti di scarico e aspirazione
- controllo dell'aspetto esterno della caldaia
- controllo accensione, spegnimento e funzionamento dell'apparecchio sia in sanitario che in riscaldamento
- controllo tenuta raccordi, tubazioni di collegamento gas ed acqua e condensa
- controllo del consumo di gas alla potenza massima e minima
- se la pressione sanitaria risulta essere inferiore a 3 bar svuotare il circuito sanitario della caldaia e verificare il mantenimento della pressione del circuito riscaldamento
- controllo dell'integrità dell'isolamento dei cavi elettrici, in particolare in prossimità dello scambiatore primario
- verifica sicurezza mancanza gas
- **verifica che l'acqua sia presente nel sifone altrimenti provvedere al riempimento.**

 In fase di manutenzione della caldaia è consigliato l'utilizzo di indumenti protettivi al fine di evitare lesioni personali.

 Dopo aver effettuato le operazioni di manutenzione deve essere effettuata l'analisi dei prodotti della combustione per verificare il corretto funzionamento.

 Nel caso in cui, dopo eventuali sostituzioni di scheda elettronica, scambiatore, ventilatore/mixer e valvola gas, oppure aver effettuato manutenzione sull'elettrodo di rilevazione o sul bruciatore, l'analisi dei prodotti della combustione restituisce dei valori fuori tolleranza, è necessario ripetere la procedura descritta nel paragrafo "4.8 Analisi della combustione".

 Non effettuare pulizie dell'apparecchio né di sue parti con sostanze facilmente infiammabili (es. benzina, alcool, ecc.).

 Non pulire pannellatura, parti verniciate e parti in plastica con diluenti per vernici.

 La pulizia della pannellatura deve essere fatta solamente con acqua saponata.

#### Pulizia scambiatore primario

- Togliere l'alimentazione elettrica posizionando l'interruttore generale dell'impianto su "spento".
- Chiudere i rubinetti di intercettazione del gas.
- Rimuovere il mantello come indicato nel paragrafo "3.7 Rimozione del mantello".
- Scollegare il cavo di collegamento dell'elettrodo.
- Scollegare i cavi di alimentazione del ventilatore.
- Sfilare dal mixer la molletta (A) di fissaggio rampa.
- Allentare il dado della rampa gas (B).
- Sfilare la rampa gas dal mixer e ruotarla.
- Rimuovere i 4 dadi (C) che fissano il gruppo combustione.
- Estrarre l'assieme convogliatore aria/gas comprensivo di ventilatore e mixer facendo attenzione a non danneggiare il pannello isolante e l'elettrodo.
- Rimuovere dal raccordo scarico condensa dello scambiatore il tubo collegamento sifone e collegarvi un tubo provvisorio di raccolta. A questo punto procedere con le operazioni di pulizia dello scambiatore.
- Aspirare eventuali residui di sporco all'interno dello scambiatore, facendo attenzione a NON danneggiare il pannello isolante retarder.
- Pulire le spire dello scambiatore con una spazzola a setole morbide.

 **NON UTILIZZARE SPAZZOLE METALLICHE CHE POSSONO DANNEGGIARE I COMPONENTI.**

- Pulire gli spazi tra le spire utilizzando una lama di spessore 0,4 mm, eventualmente disponibile in kit.
- Aspirare gli eventuali residui prodotti dalla pulizia.
- Risciacquare con acqua, facendo attenzione a NON danneggiare il pannello isolante retarder.

 In caso di depositi ostinati dei prodotti della combustione sulla superficie dello scambiatore, pulire spruzzando aceto bianco naturale, facendo attenzione a NON danneggiare il pannello isolante retarder.

- Lasciare agire per alcuni minuti.
- Pulire le spire dello scambiatore con una spazzola a setole morbide.

**⚠ NON UTILIZZARE SPAZZOLE METALLICHE CHE POSSONO DANNEGGIARE I COMPONENTI.**

- Risciacquare con acqua, facendo attenzione a NON danneggiare il pannello isolante retarder.
- Verificare l'integrità del pannello isolante retarder ed eventualmente sostituirlo, seguendo l'apposita procedura.
- Dopo le operazioni di pulizia assemblare di nuovo con la dovuta attenzione i componenti in senso contrario a quanto descritto.
- Per la chiusura dei dadi di fissaggio dell'assieme convogliatore aria/gas utilizzare una coppia di serraggio pari a 6 Nm seguendo la sequenza indicata sul pressofuso (1,2,3,4).
- Ridare tensione e alimentazione gas alla caldaia.

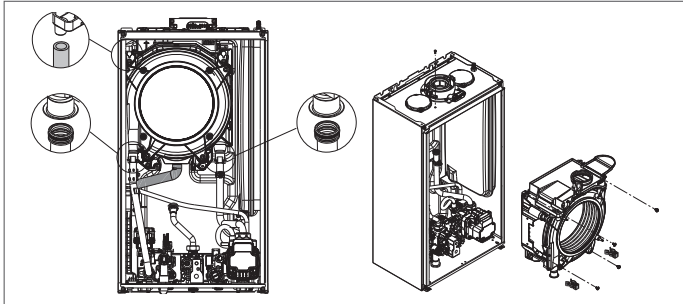

#### Pulizia bruciatore:

- Togliere l'alimentazione elettrica posizionando l'interruttore generale dell'impianto su "spento".
- Chiudere i rubinetti di intercettazione del gas.
- Rimuovere il mantello come indicato nel paragrafo "3.7 Rimozione del mantello".
- Scollegare il cavo di collegamento dell'elettrodo.
- Scollegare i cavi di alimentazione del ventilatore.
- Sfilare dal mixer la molletta (A) di fissaggio rampa.
- Allentare il dado della rampa gas (B).
- Sfilare la rampa gas dal mixer e ruotarla.
- Rimuovere i 4 dadi (C) che fissano il gruppo combustione.
- Estrarre l'assieme convogliatore aria/gas comprensivo di ventilatore e mixer facendo attenzione a non danneggiare il pannello ceramico isolante e l'elettrodo. A questo punto procedere con le operazioni di pulizia del bruciatore.
- Pulire il bruciatore con una spazzola a setole morbide, facendo attenzione a non danneggiare il pannello isolante e gli elettrodi.

**⚠ NON UTILIZZARE SPAZZOLE METALLICHE CHE POSSONO DANNEGGIARE I COMPONENTI.**

- Verificare l'integrità del pannello isolante bruciatore e della guarnizione di tenuta ed eventualmente sostituirli, seguendo l'apposita procedura.
- Dopo le operazioni di pulizia assemblare di nuovo con la dovuta attenzione i componenti in senso contrario a quanto descritto.
- Per la chiusura dei dadi di fissaggio dell'assieme convogliatore aria/gas utilizzare una coppia di serraggio pari a 6 Nm.
- Ridare tensione e alimentazione gas alla caldaia.

#### Sostituzione pannello isolante bruciatore

- Svitare le viti di fissaggio elettrodo accensione/rilevazione e rimuoverlo.
- Rimuovere il pannello isolante bruciatore (D) agendo con una lama sotto la superficie (come indicato in figura).
- Pulire l'eventuale collante di fissaggio residuo.
- Sostituire il pannello isolante bruciatore.
- Il nuovo pannello isolante utilizzato in sostituzione di quello rimosso non necessita di fissaggio con collante in quanto la sua geometria garantisce l'interferenza in accoppiamento con la flangia scambiatore.
- Rimontare l'elettrodo accensione/rilevazione utilizzando le viti precedentemente rimosse e sostituendo la relativa guarnizione di tenuta.

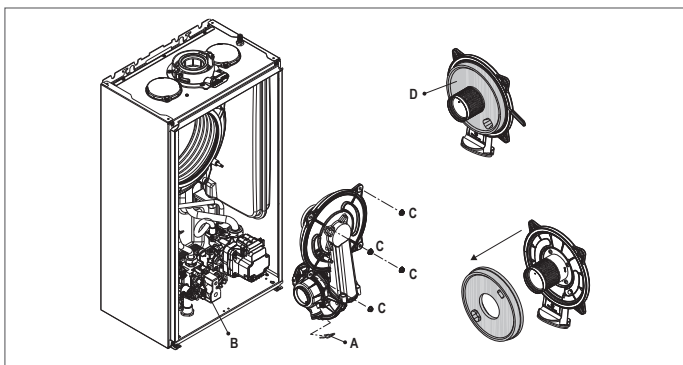

#### Pulizia sifone

- Scollegare i tubetti (A-B-C), sfilare la molletta (D) e rimuovere il sifone.
- Svitare il tappo inferiore e quello superiore, quindi estrarre il galleggiante.
- Ripulire le parti del sifone da eventuali residui solidi.

**⚠** Non rimuovere il galleggiante e la relativa guarnizione di tenuta in quanto la loro presenza ha lo scopo di evitare la fuoriuscita di gas combusto in ambiente in caso di assenza di condensa.

**⚠** Riposizionare con attenzione i componenti precedentemente rimossi, controllare la guarnizione di tenuta galleggiante e sostituirla se necessario. Se si sostituisce la guarnizione del galleggiante, attenzione al posizionamento corretto nella sua sede (vedi figura in sezione).

**⚠** Al termine della sequenza di pulizia riempire il sifone con acqua (vedi paragrafo "4.2 Prima messa in servizio") prima del nuovo avviamento della caldaia.

**⚠** Al termine delle operazioni di manutenzione sifone si raccomanda di portare la caldaia a regime condensante per qualche minuto e di verificare l'assenza di perdite da tutta la linea di evacuazione della condensa.

**⚠** In caso di inutilizzo dell'apparecchio per più di 60 giorni, è necessario provvedere al riempimento del sifone in caldaia. Se la caldaia è installata ove la temperatura ambiente può rimanere per prolungati periodi sopra i 30°C, riempire il sifone dopo un periodo di 30 giorni di inutilizzo. L'operazione deve essere effettuata da personale professionalmente qualificato.

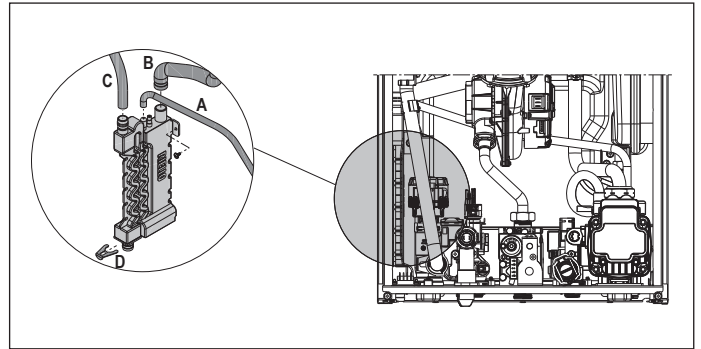

## 5.1 Parametri programmabili

Di seguito la lista dei parametri programmabili: UTENTE (sempre disponibile) e INSTALLATORE (accesso con psw 18); per la spiegazione dettagliata dei parametri riferirsi a quanto descritto nel paragrafo "5.2 Descrizione parametri".



Alcune delle informazioni potrebbero non essere disponibili in funzione del livello di accesso, dello stato macchina o della configurazione del sistema.

PARAMETRI UTENTE 		Valore		Livello password	Valore impostato da fabbrica	Valori personalizzati
	IMPOSTAZIONI	min	max			
004	UNITA' MISURA	0	1	UTENTE	0	
006	BUZZER	0	1	UTENTE	1	
PARAMETRI INSTALLATORE		Valore		Livello password	Valore impostato da fabbrica	Valori personalizzati
	CONFIGURAZIONE	min	max			
301	CONFIG IDRAULICA	0	4	INSTALLATORE	2 *	
306	MIN VELOCITÀ VENTILATORE	1.200	3.600	INSTALLATORE	vedi tabella dati tecnici	
307	MAX VELOCITÀ VENTILATORE	3.700	9.999	INSTALLATORE	vedi tabella dati tecnici	
308	REGOLAZIONE LENTA ACCENSIONE	MIN	MAX	INSTALLATORE	vedi tabella dati tecnici	
309	MAX VELOCITÀ VENTILATORE CH	MIN	MAX	INSTALLATORE	vedi tabella dati tecnici	
310	RANGE RATED	MIN	MAX_CH	INSTALLATORE	vedi tabella dati tecnici	
311	USCITA AUX	0	2	INSTALLATORE	0	
312	AZZERA CONTATORE FUMI	0	1	INSTALLATORE	0	
313	VELOCITÀ ACCENSIONE IN RIPARTENZA DOPO SPENTO PER TEMPERATURA	MIN VELOCITÀ VENTILATORE	REGOLAZIONE LENTA ACCENSIONE	INSTALLATORE	3.600 giri/min	
RISCALDAMENTO						
405	IMPOSTA POMPA	NON UTILIZZATO SU QUESTO MODELLO				
408	CASCATA OT+	NON UTILIZZATO SU QUESTO MODELLO				
409	SCALDAMASSETTO	0	1	INSTALLATORE se caldaia in OFF e impianti BT	0	
410	SPENTO RISCALDAMENTO	0 min	20 min	INSTALLATORE	3 min	
411	AZZERA TEMPI RISC	0	1	INSTALLATORE	0	
415	ZONA P BT	0	1	INSTALLATORE	0	
416	MAX TEMP ZONA P	MIN TEMP ZONA P	AT: 80.5 - BT: 45.0	INSTALLATORE	AT: 80.5 - BT: 45.0	
417	MIN TEMP ZONA P	20	MAX TEMP ZONAP	INSTALLATORE	AT: 40 - BT: 20	
418	TERMOREGOLAZIONE ZONA P	0	1	INSTALLATORE se sonda esterna presente	0	
419	PENDENZA CURVA ZONA P	AT: 1.0 - BT: 0.2	AT: 3.0 - BT: 0.8	INSTALLATORE solo se 418= 1	AT: 2.0 - BT 0.4	
420	COMP NOTTURNA ZONA P	0	1		0	
432	TIPO EDIFICIO	5 min	20 min		5 min	
433	REATTIVITA' SONDA ESTERNA	0	255		20	
AT = ALTA TEMPERATURA BT = BASSA TEMPERATURA						
SANITARIO						
508	MIN TEMP SANITARIA	37,5 °C	49,0 °C	INSTALLATORE	37,5°C	
509	MAX TEMP SANITARIA	49,0 °C	60,0 °C	INSTALLATORE	60,0°C	
511	FUNZ SPEC SANITARIO	0	5	INSTALLATORE	0	

PARAMETRI SERVICE		Valore		Livello password	Valore impostato da fabbrica	Valori personalizzati
	CONFIGURAZIONE	min	max			
302	TIPO TRASD PRESSIONE	0	1	SERVICE	1	
303	ABILITA RIEMPIMENTO	0	1	SERVICE	0	
304	PRESSIONE INIZIO RIEMPIMENTO	NON DISPONIBILE SU QUESTO MODELLO				
305	CICLO DI SFIATO	0	1	SERVICE	1	
RISCALDAMENTO						
401	ISTERESI OFF ALTA TEMP	2	10	SERVICE	5	
402	ISTERESI ON ALTA TEMP	2	10	SERVICE	5	
403	ISTERESI OFF BASSA TEMP	2	10	SERVICE	3	
404	ISTERESI ON BASSA TEMP	2	10	SERVICE	3	
SANITARIO						
510	RITARDO SANITARIO	0 sec	60 sec	SERVICE	0 sec	
512	POSTSAN RIT RISCALD	0	1	SERVICE	0	
513	TEMPO POST CIRC RIT	1	255	SERVICE	6	
TECNICO						
701	ATTIVA STORICO ALLARMI	0	1	SERVICE	0 (il valore passa automaticamente a 1 dopo 2 ore di funzionamento)	
706	FUNZIONE CHIAMATA SERVICE	0	2	SERVICE	2	
707	SCADENZA SERVICE	0	255	SERVICE	52	
708	MODALITA' ALTA EFFICIENZA	0	1	SERVICE	1	
CONNETTIVITÀ						
801	CONFIG BUS 485	NON DISPONIBILE SU QUESTO MODELLO				
803	CONFIG OT+	0	1	SERVICE	1	

\*301: 0 = SOLO RISCALDAMENTO - 1 = INSTANTANEA FLUSSOSTATO - 2 = INSTANTANEA FLUSSIMETRO - 3 = BOLLITORE CON SONDA - 4 = BOLLITORE CON TERMOSTATO

## 5.2 Descrizione parametri

Alcune delle seguenti funzioni potrebbero non essere disponibili in funzione del tipo di macchina e del livello di accesso.

PARAMETRO	DESCRIZIONE
004	Per variare l'unità di misura: 0 = unità di misura METRICHE / 1 = unità di misura IMPERIALI. Le cifre sono espresse in formato decimale (una cifra) per valori compresi fra -9°C e +99°C, vengono espresse in formato intero per valori $\leq -10^\circ\text{C}$ e $\geq 100^\circ\text{C}$ , la visualizzazione in °F (Fahrenheit) sarà sempre espressa in formato intero.
006	Per abilitare/disabilitare la segnalazione sonora 0 = buzzer OFF / 1 = buzzer ON
301	Per impostare il tipo di configurazione idraulica della caldaia: 0 = SOLO RISCALDAMENTO - 1 = ISTANTANEA FLUSSOSTATO - 2 = ISTANTANEA FLUSSIMETRO - 3 = BOLLITORE CON SONDA - 4 = BOLLITORE CON TERMOSTATO Valore di fabbrica = 2, non modificare. In caso di sostituzione della scheda elettronica assicurarsi che questo parametro sia impostato a 2.
302	Per impostare il tipo di trasduttore pressione acqua: 0 = pressostato acqua - 1 = trasduttore di pressione Valore di fabbrica = 1, non modificare. In caso di sostituzione della scheda elettronica assicurarsi che questo parametro sia impostato a 1.
303	Per abilitare la funzione di "riempimento semiautomatico" quando in caldaia sono installati un trasduttore di pressione ed un'elettrovalvola di riempimento. Valore di fabbrica = 0, non modificare. In caso di sostituzione della scheda elettronica assicurarsi che questo parametro sia impostato a 0.
304	Compare solo se 303 = 1. NON DISPONIBILE SU QUESTO MODELLO.
305	Per disabilitare la funzione ciclo di sfianto. Valore di fabbrica = 1, impostare il parametro a 0 per disabilitare la funzione.
306	Per variare il numero di giri minimo del ventilatore
307	Per variare il numero di giri massimo del ventilatore
308	Per regolare la lenta accensione (può essere programmato all'interno del range 306 - 307)
309	Per variare il numero di giri massimo in riscaldamento del ventilatore (può essere programmato all'interno del range 306 - 307).
310	Per modificare la potenza termica in riscaldamento. Valore di fabbrica = 309 e può essere programmato all'interno del range 306 - 309. Per maggiori dettagli rispetto all'utilizzo di questo parametro fare riferimento al paragrafo "Range rated".
311	Per configurare il funzionamento di un relé supplementare (solo se scheda BE09 installata (kit accessorio)) per portare una fase (230Vac) ad una seconda pompa riscaldamento (pompa supplementare) o ad una valvola di zona. Valore di fabbrica = 0 e può essere programmato all'interno del range 0 - 2 con il seguente significato: 311= 0 - la gestione dipende dalla configurazione del cablaggio della scheda BE09: jumper tagliato: pompa supplementare - jumper presente: valvola di zona. 311= 1 - gestione valvola di zona 311= 2 - gestione della pompa supplementare
312	Consente l'azzeramento del contatore ore di funzionamento in particolari condizioni (vedi "Segnalazioni ed anomalie" per maggiori dettagli, anomalia A91). Valore di fabbrica = 0, portare a 1 per azzerare il contatore ore sonda fumi dopo un intervento di pulizia dello scambiatore di calore primario. Una volta completata la procedura di azzeramento, il parametro torna automaticamente al valore 0.
313	Questo parametro consente la regolazione della lenta accensione nelle riaccensioni dei bruciatori a seguito di spenti per raggiunta temperatura di setpoint. La regolazione è possibile tra il valore minimo di velocità del ventilatore (306) e il valore di velocità durante la lenta accensione (308).
401	Per impianti in alta temperatura, questo parametro consente di impostare il valore di isteresi utilizzato dalla scheda di regolazione per il calcolo della temperatura di mandata di spegnimento del bruciatore: TEMPERATURA DI SPEGNIMENTO = SETPOINT RISCALDAMENTO + 401. Valore di fabbrica = 5°C, può essere modificato nel range 2 - 10°C.
402	Per impianti in alta temperatura, questo parametro consente di impostare il valore di isteresi utilizzato dalla scheda di regolazione per il calcolo della temperatura di mandata di accensione del bruciatore: TEMPERATURA DI ACCENSIONE = SETPOINT RISCALDAMENTO - 402. Valore di fabbrica = 5°C, può essere modificato nel range 2 - 10°C.
403	Per impianti in bassa temperatura, questo parametro consente di impostare il valore di isteresi utilizzato dalla scheda di regolazione per il calcolo della temperatura di mandata di spegnimento del bruciatore: TEMPERATURA DI SPEGNIMENTO = SETPOINT RISCALDAMENTO + 403. Valore di fabbrica = 3°C, può essere modificato nel range 2 °C- 10°C.
404	Per impianti in bassa temperatura, questo parametro consente di impostare il valore di isteresi utilizzato dalla scheda di regolazione per il calcolo della temperatura di mandata di accensione del bruciatore: TEMPERATURA DI ACCENSIONE = SETPOINT RISCALDAMENTO - 404. Valore di fabbrica = 3°C, può essere modificato nel range 2°C - 10°C.
405	Pompa a velocità variabile proporzionale NON DISPONIBILE SU QUESTO MODELLO.
408	Consente di impostare la caldaia per applicazioni in cascata tramite segnale OT+. Non applicabile a questo modello di caldaia.
409	Permette di attivare la funzione scaldassetto (fare riferimento al paragrafo "Funzione scaldassetto" per maggiori dettagli). Valore di fabbrica = 0, con caldaia in OFF. Impostare a 1 per attivare la funzione scaldassetto sulle zone riscaldamento in bassa temperatura. Il parametro torna automaticamente al valore 0 una volta terminata la funzione scaldassetto, è possibile interromperla anticipatamente impostando il valore a 0.
410	Consente di modificare la temporizzazione spento forzato riscaldamento, relativa al tempo di ritardo introdotto per la riaccensione del bruciatore a fronte di uno spento per raggiunta temperatura in riscaldamento. Valore di fabbrica = 3 minuti e può essere impostato ad un valore compreso fra 0 min e 20 min.
411	Consente di annullare la funzione AZZERA TEMPI RISC e la TEMPORIZZAZIONE POTENZA MASSIMO RISCALDAMENTO RIDOTTA, durante la quale la velocità del ventilatore risulta limitata fra il minimo ed il 60% della massima potenza riscaldamento impostata, con un incremento del 10% ogni 15minuti. Valore di fabbrica = 0, impostare 1 per azzerare le temporizzazioni.
415	Permette di specificare il tipo di zona da riscaldare, è possibile scegliere fra le seguenti opzioni: 0 = ALTA TEMPERATURA (valore impostato di fabbrica) ● 1 = BASSA TEMPERATURA
416	Consente di specificare il massimo valore di setpoint riscaldamento impostabile: range 20°C - 80.5°C, default 80.5°C per impianti alta temperatura ● range 20°C - 45°C, default 45°C per impianti bassa temperatura. Nota: il valore di 416 non può essere minore di 417.
417	Con questo parametro si ha la possibilità di specificare il minimo valore di setpoint riscaldamento impostabile: range 20°C - 80.5°C, default 40°C per impianti alta temperatura ● range 20°C - 45°C, default 20°C per impianti bassa temperatura Nota: il valore di 417 non può essere maggiore di 416.
418	Consente di attivare la termoregolazione quando al sistema è collegata una sonda esterna. Valore di fabbrica = 0, la caldaia lavora sempre a punto fisso. Con parametro a 1 e sonda esterna collegata, la caldaia lavora in termoregolazione. Con sonda esterna scollegata la caldaia lavora sempre a punto fisso. Vedere paragrafo "Impostazione della termoregolazione" per maggiori dettagli su questa funzione.
419	Consente di impostare il numero della curva di compensazione utilizzata dalla caldaia quando in termoregolazione. Valore di fabbrica = 2.0 per gli impianti in alta temperatura e 0,5 per quelli in bassa temperatura. Il parametro può essere programmato nel range 1.0 - 3.0 per gli impianti in alta temperatura, 0.2 - 0.8 per quelli in bassa temperatura. Vedere paragrafo "Impostazione della termoregolazione" per maggiori dettagli su questa funzione.
420	Attiva la funzione "compensazione notturna". Valore di default = 0, impostare a 1 per attivare la funzione. Vedere paragrafo "Impostazione della termoregolazione" per maggiori informazioni su questa funzione.
432	Frequenza con la quale il valore di temperatura esterna calcolato per la termoregolazione viene aggiornato, un valore basso per questo valore verrà utilizzato per edifici poco isolati.
433	Intervallo di lettura del valore di temperatura esterna letto dalla sonda.
501-507	Funzioni legate alla disponibilità di un bollitore. NON DISPONIBILI SU QUESTO MODELLO
508	Per impostare il minimo setpoint sanitario
509	Per impostare il massimo setpoint sanitario
510	Visibile solo quando parametro 511= 2 o 5. Viene introdotto un ritardo in secondi sull'attivazione di pompa e ventilatore a fronte di una richiesta di calore sanitario.
511	Abilitazione funzioni speciali sanitario: 0 = nessuna funzione - 1 = introduzione ritardo partenza flussostato/flussimetro 2 = in caso di OFF per sovratemperatura in sanitario (con prelievo in corso) il ventilatore viene mantenuto alla velocità minima per ridurre i tempi di attesa alla ripartenza - 3 = termostati sanitari assoluti - 4 = funzione sanitario smart antipendolazione - 5 = tutte le precedenti funzioni attive
512	Attraverso questo valore è possibile abilitare/disabilitare la funzione di postcircolazione sanitario con inibizione partenza riscaldamento.
513	Attraverso questo valore è possibile impostare la durata della postcircolazione sanitario quando la funzione postcircolazione sanitario con inibizione partenza riscaldamento è abilitata.

701	Per attivare la memorizzazione di uno storico allarmi. Default 0; il valore passa automaticamente a 1 dopo 2 ore di funzionamento.
706	Questo parametro consente il controllo periodico della caldaia secondo un periodo di funzionamento prestabilito nel parametro 707. Sono disponibili tre valori impostazioni: 0 = funzione disabilitata 1 = funzione abilitata secondo la seguente regola: se 707 < 4 il display mostra la segnalazione CFS se 707 = 0 il display mostra la segnalazione SFS (STOP FOR SERVICE) che indica l'inibizione permanente di tutte le richieste di calore riscaldamento e sanitario. Non resettabile 2 = funzione abilitata: quando 707 = 0 il display mostra la segnalazione CFS senza nessuno stop di funzionamento In questa condizione, nel menu INFO (riga I044), viene visualizzato il numero di giorni trascorsi da quando la segnalazione CFS è comparsa (707 = 0)  La segnalazione CFS si presenta ad intervalli di 10 min per la durata di 1 min, 1 mese prima del termine del periodo settato nel parametro 707.
707	Periodo di funzionamento prefissato per la chiamata al service (parametro 706)
708	Funzione automatica che si attiva alla prima alimentazione oppure dopo 60 gg di non utilizzo (caldaia alimentata elettricamente). In questa modalità la caldaia, per 60 minuti, limita al minimo la potenza in riscaldamento e la temperatura massima in sanitario a 55°C. L'attivazione dello spazzacamino disabilita temporaneamente questa funzione. Durante l'esecuzione, l'icona pressione acqua lampeggia. 1 = VALORE DI FABBRICA, modalità alta efficienza abilitata.
801	FUNZIONE NON DISPONIBILE SU QUESTO MODELLO
803	Questo parametro viene utilizzato per abilitare la gestione da remoto della caldaia attraverso un dispositivo OpenTherm: 0 = Funzionalità OT+ disabilitata, non è possibile controllare da remoto la caldaia utilizzando un dispositivo OT+. Impostando questo parametro a 0, un eventuale collegamento OT+ viene istantaneamente interrotto 1 = VALORE DI FABBRICA. Funzionalità OT+ abilitata, è possibile collegare un dispositivo OT+ per il controllo remoto della caldaia. Collegando un dispositivo OT+ alla caldaia, il messaggio "Ot" appare a display

### 5.3 Menu INFO

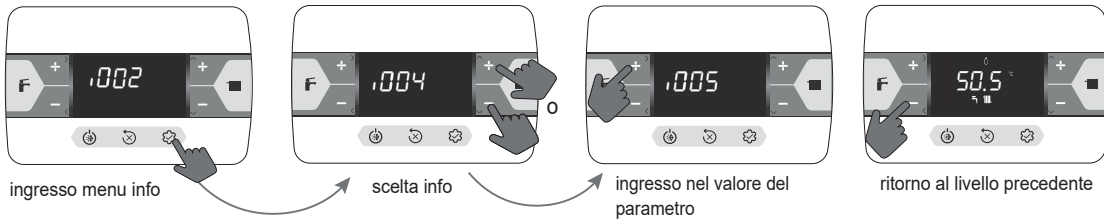

 In caso di mancata pressione dei tasti, dopo 60 sec, l'interfaccia esce automaticamente dal menu INFO

NOME PARAMETRO		DESCRIZIONE
I001	Ore scaldassetto	Numero di ore trascorse funzione scaldassetto (quando in corso)
I002	Sonda mandata	Valore sonda di mandata caldaia
I003	Sonda ritorno	Valore sonda di ritorno caldaia
I004	Sonda sanitario	Valore sonda sanitario quando caldaia istantanea
I005	Setpoint sanitario OT+	Setpoint sanitario inviato da controllo remoto OT+ alla caldaia
I008	Sonda fumi	Valore sonda fumi
I009	Sonda esterna	Valore istantaneo sonda esterna
I010	Temp esterna per termoreg	Valore filtrato sonda esterna utilizzato nell'algoritmo di termoregolazione per il calcolo del setpoint riscaldamento
I011	Portata sanitario	Setpoint sanitario solo in caso di connessione OT+
I012	Giri ventilatore	Numero giri del ventilatore (rpm)
I015	Contatore sonda fumi	Numero ore di funzionamento dello scambiatore in "regime condensante" (i valori in migliaia sono visualizzati/100)
I016	Set mandata zona p	Setpoint di mandata zona principale
I017	Setpoint riscaldamento OT+	Setpoint riscaldamento inviato da controllo remoto OT+ alla caldaia
I018	Pressione impianto	Pressione impianto
I028	Corrente di ionizzazione	Corrente istantanea di ionizzazione rilevata dall'elettrodo di rilevazione
I029	Modalità alta efficienza	Indica quando la modalità alta efficienza è in funzione
I032	Comfort sanitario	Comfort sanitario
I033	Funz spec sanitario	Funzioni speciali attive per temperature acqua sanitario in ingresso alte
I034	Id scheda	Identificazione della scheda elettronica
I035	Rev fw scheda	Revisione firmware della scheda elettronica
I038	Segnale radio chiavetta wifi	Non disponibile
I039	Storico allarme 1 (più vecchio)	Lista degli ultimi cinque allarmi registrati
I040	Storico allarme 2	
I041	Storico allarme 3	
I042	Storico allarme 4	
I043	Storico allarme 5 (più recente)	
I044	Segnalazione numero giorni per CFS	Numero di giorni trascorsi da quando la segnalazione CFS è attiva (707 = 0)



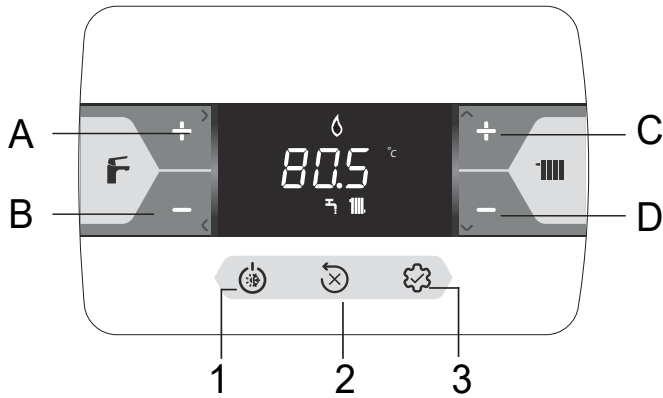





## 6 PANNELLO DI COMANDO



Ad ogni pressione dei tasti la caldaia emette un segnale sonoro (Buzzer). È possibile attraverso il parametro **006 Buzzer** gestire l'abilitazione (1) o disabilitazione (0) del suono.

Nota: i valori in migliaia sono visualizzati /100, esempio: 6.500 rpm = 65.0

<b>A e B</b>	Regolazione setpoint sanitario Selezione parametri
<b>C e D</b>	Regolazione setpoint riscaldamento Impostazione parametri
<b>A+B</b>	Menu Comfort Sanitario (in schermata principale e stato diverso da OFF)
<b>B</b>	Torna schermata precedente/annulla scelta Pressione >2sec torna schermata principale
<b>1</b>	Cambio stato di funzionamento (OFF, ESTATE e INVERNO)
<b>2</b>	Azzeramento dello stato di allarme (RESET) Interruzione ciclo di sfiato
<b>3</b>	Accesso al menu INFO Accesso al menu impostazione parametri Accesso schermata inserimento password Funzione ENTER
<b>1+3</b>	Blocco e sblocco tasti
<b>2+3</b>	Quando la caldaia è in stato OFF attiva l'analisi combustione (CO)

	Connessione a un dispositivo Wifi
	Anomalia o scadenza timer "Chiamare Service (Call for service)"
	In caso di anomalia unitamente all'icona  , ad esclusione degli allarmi fiamma e acqua
	Indica presenza di fiamma, in caso di blocco fiamma l'icona si presenta 
	Lampeggia con allarmi acqua temporanei, è fisso con allarme definitivo
	Presente se riscaldamento attivo, lampeggia se richiesta riscaldamento in corso
	Presente se sanitario attivo, lampeggia se richiesta sanitario in corso
°C - °F	unità di misura temperatura
rpm	numero giri ventilatore
bar -psi	valore di pressione

## 7 ISTRUZIONI D'UTILIZZO

- Posizionare l'interruttore generale dell'impianto su "accesso".
- Aprire il rubinetto del gas per permettere il flusso del combustibile.
- Al power on si accendono tutte le icone ed i segmenti per 1sec ed in sequenza la revisione del firmware viene visualizzata per 3sec:



- Si avvia poi il ciclo di sfiato automatico, se abilitato, della durata di 4 min (per dettagli leggere il paragrafo "4.3 Ciclo di sfiato").
- Successivamente l'interfaccia passerà alla visualizzazione relativa allo stato attivo in quel momento.

 Regolare il termostato ambiente alla temperatura desiderata (~20°C) oppure, se l'impianto è dotato di cronotermostato o programmatore orario, verificare che sia "attivo" e regolato (~20°C)

- Portare quindi la caldaia in INVERNO o ESTATE.

### 7.1 Stato di funzionamento

- Premendo il pulsante 1, il tipo di funzionamento varia ciclicamente da OFF - ESTATE - INVERNO e infine nuovamente OFF.

In stand-by il display visualizza la pressione dell'impianto, in caso di richiesta riscaldamento mostra la temperatura di mandata, mentre in caso di richiesta acqua calda sanitaria la temperatura dell'acqua calda sanitaria.

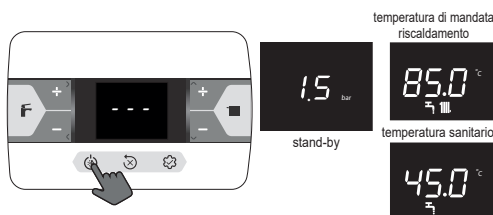

### STATO INVERNO

La caldaia attiva la funzione di riscaldamento e acqua calda sanitaria, la presenza dell'icona  indica una richiesta di calore e l'accensione del bruciatore.

### STATO ESTATE

La caldaia attiva la funzione tradizionale di sola acqua calda sanitaria.



### 7.2 Impostazione setpoint riscaldamento

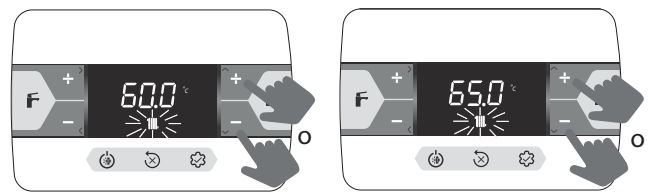

prima pressione

seconda pressione  
impostazione valore del setpoint riscaldamento, con step di 0.5 °C

Se nessun tasto viene premuto per 5 sec, il valore impostato è assunto come nuovo setpoint riscaldamento.

### 7.3 Impostazione setpoint riscaldamento con sonda esterna

Con sonda esterna collegata (optional) e termoregolazione abilitata (parametro 418=1), il valore della temperatura di mandata viene scelto automaticamente dal sistema, che provvede ad adeguare rapidamente la temperatura ambiente in funzione delle variazioni della temperatura esterna.

#### Modifica del setpoint riscaldamento

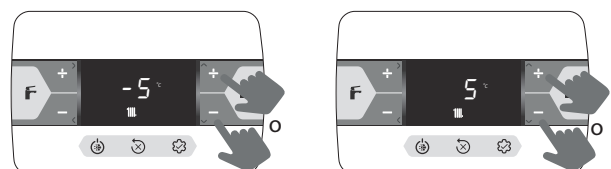

La correzione del setpoint è nel range (-5 ÷ +5 °C).  
Con parametro 418=0 la caldaia lavora a punto fisso.

## 7.4 Regolazione setpoint sanitario

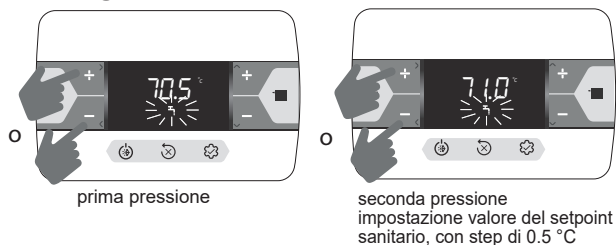

Se nessun tasto viene premuto per 5 sec, il valore impostato è assunto come nuovo setpoint sanitario.

## 7.5 Arresto di sicurezza

Nel caso si verificassero anomalie di accensione o funzionamento la caldaia effettuerà un "ARRESTO DI SICUREZZA". Il display mostra il codice di errore riscontrato. Per dettagli leggere "4.13 Segnalazioni ed anomalie".

### Funzione di sblocco

Interpellare l'Assistenza Tecnica di zona se i tentativi di sblocco non dovessero riattivare il regolare funzionamento.

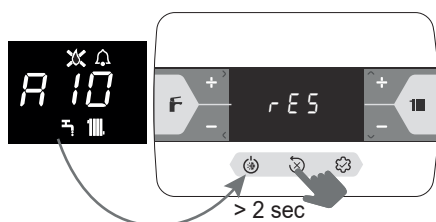

## 7.6 Spegnimento temporaneo

In caso di assenze temporanee (fine settimana, brevi viaggi, ecc.) impostare lo stato della caldaia su OFF.

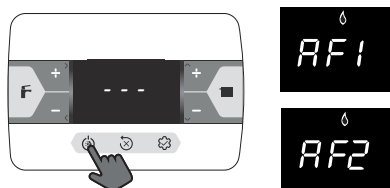

Restando attive l'alimentazione elettrica e l'alimentazione del combustibile, il sistema è protetto dai sistemi:

- **antigelo riscaldamento:** la funzione si avvia se la temperatura rilevata dalla sonda di mandata scende sotto i 5°C. In questa fase viene generata una richiesta di calore con accensione del bruciatore alla minima potenza, che viene mantenuta finché la temperatura dell'acqua di mandata raggiunge i 35°C; il display visualizza AF1
- **antigelo sanitario:** la funzione si avvia se la temperatura rilevata dalla sonda sanitario scende sotto i 5°C. In questa fase viene generata una richiesta di calore con accensione del bruciatore alla minima potenza, che viene mantenuta finché la temperatura dell'acqua di mandata raggiunge i 55°C; il display visualizza AF2
- **antibloccaggio circolatore:** il circolatore si attiva ogni 24 ore di sosta per un periodo di 30 secondi.

## 7.7 Spegnimento per lunghi periodi

Il non utilizzo della caldaia per un lungo periodo comporta l'effettuazione delle seguenti operazioni:

- impostare lo stato OFF
- posizionare l'interruttore generale dell'impianto su "spento"
- chiudere i rubinetti del combustibile e dell'acqua dell'impianto termico e sanitario.

In questo caso i sistemi antigelo e antibloccaggio sono disattivati. Svuotare l'impianto termico e sanitario se c'è pericolo di gelo.

## 7.8 Funzione blocco tastiera

Per bloccare i tasti

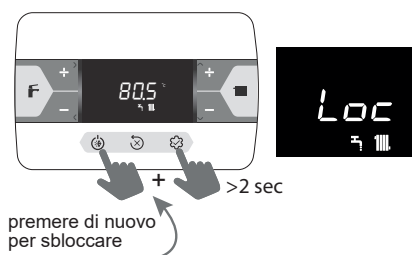

In presenza di un'anomalia il tasto 2 rimane attivo per consentire l'azzeramento dell'allarme.

## 7.9 Storico Allarmi

Lo storico allarmi è attivo con parametro 701=1 (SERVICE).

Gli allarmi possono essere visualizzati

- menu INFO (da I039 a I043), in ordine cronologico, dal più recente al più vecchio, fino ad un massimo di 5.
- su comando remoto OT+, se collegato.

Quando un allarme si presenta più volte di seguito, viene memorizzato una volta soltanto.

Per l'azzeramento dell'allarme seguire le indicazioni fornite nel paragrafo "7.5 Arresto di sicurezza".

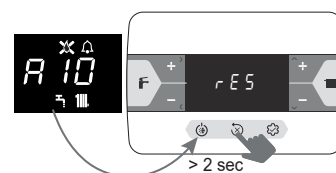

## 7.10 Funzione BIBERON

La funzione biberon consente di bloccare il valore impostato nel setpoint sanitario, evitando che qualcuno possa, inavvertitamente, modificarlo.

Per attivare la funzione Biberon, dalla schermata set point sanitario:

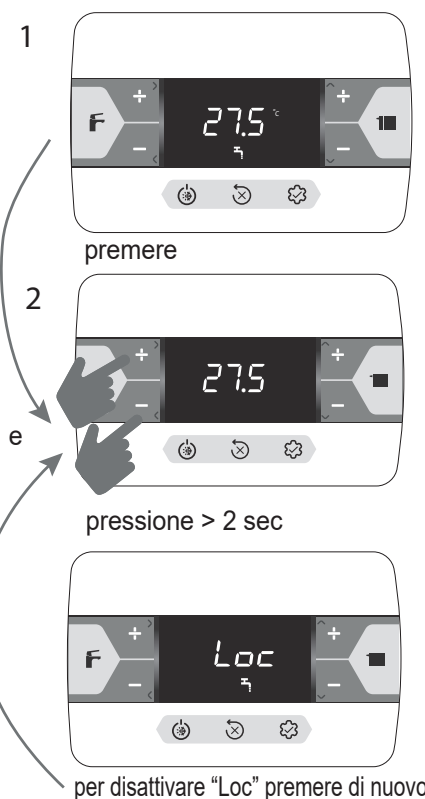



# 1 FIGYELMEZTETÉSEK ÉS BIZTONSÁGI ELŐÍRÁSOK

 Az üzemeinkben gyártott kazánok úgy készülnek, hogy kellő figyelmet fordítunk minden egyes alkatrészre, hogy megóvjuk mind a felhasználókat, mind a telepítőket esetleges balesetektől. Felhívjuk tehát a szervízálózat tagjainak figyelmét, hogy különös gonddal járjanak el a készüléken elvégzett minden egyes beavatkozás alkalmával, s kiemelten ügyeljenek az elektromos vezetékekre, főleg arra, hogy a vezetékek csupasz végződése ne lógjon ki a sorkapocsból, s ne érintkezessen így a vezeték más, áram alatti részeivel.

 Ez a kézikönyv a termék szerves része: mindig győződjön meg arról, hogy mellékeltek-e a készülékhez, akkor is, ha a tulajdonos vagy a felhasználó megváltozott, vagy pedig a készüléket más fűtési rendszerhez helyezték át. Elvesztés vagy megrongálódás esetén kérjen másikat a legközelebbi szakszerviztól.

 Ezt a készüléket használhatják gyermekek, akik nem fiatalabbak 8 évnél, olyan személyek, akik csökkent fizikai, érzékszervi, mentális képességekkel rendelkeznek vagy nincs kellő gyakorlatuk és nem ismerik eléggé a készüléket, ha felügyeli őket vagy betanítja őket a készülék biztonságos üzemeléséért felelős személy, aki megérti a velejáró veszélyeket. Gyerekek nem játszhatnak a készülékkel. A felhasználó által végrehajtandó karbantartást és tisztítást nem csinálhatják gyermekek felügyelet nélkül.

 A kazán H és/vagy E csoportú tüzelőgázokkal, valamint földgáz és hidrogén keverékeivel való használatra alkalmas 20 térfogat%-ig.

 A kazánt csak szakképzett személyzet telepítheti és szervizelheti a hatályos előírásoknak megfelelően.

 A kazán karbantartási műveleteit legalább évente egyszer el kell végeztetni, ezért időben egyeztessen időpontot a műszaki ügyfélszolgálattal.

 A telepítő kellő felvilágosítást adjon a felhasználónak a készülék működését és az alapvető biztonsági előírásokat illetően.

 A felhasználónak be kell tartania a kézikönyvben található figyelmeztetéseket.

 A kazán csak arra a rendeltetési célra használható, amelyre készült. A helytelen telepítés, beállítás és karbantartás, valamint rendeltetéstől eltérő használat miatt embernek, állatnak okozott károk, vagy anyagi károk esetén a gyártót sem szerződéses, sem szerződésen kívüli felelősség nem terheli.

 A csomagolás eltávolítása után győződjék meg róla, hogy annak tartalma teljes és sértetlen. Ha valamit nem találna rendben, forduljon a viszonteladóhoz, akitől a készüléket vásárolta.

 A készülék biztonsági szelepeinek kifolyóját megfelelő gyűjtő- és elvezető rendszerhez kell csatlakoztatni. A készülék gyártója nem felel olyan esetleges károkért, amelyek biztonsági szelep működése folytán keletkeznek.

 A csomagolóanyagot megfelelő gyűjtőhelyen rendelkezésre álló tárolókba kell elhelyezni.

 A csomagolási hulladékot az emberi egészségre ártalmatlan módon kell elhelyezni, nem szabad a környezet rongáló vagy károsító módon megszabadulni tőle.

 A terméket életciklusa végén nem szabad a városi szilárd hulladékkal ártalmatlanítani, hanem el kell szállítani egy szelektív hulladékgyűjtő központba.

A telepítés során szükséges a felhasználót tájékoztatni az alábbi tennivalóiról:











- vízszivárgás esetén zárja el a vízvételi csapot, és haladéktalanul értesítse a műszaki ügyfélszolgálatot
- rendszeresen ellenőriznie kell, hogy a hidraulikus berendezés üzemi nyomása nagyobb-e mint 1 bar. Szükség esetén állítsa vissza a nyomást a töltőcsap kinyitásával (**8. szakasz - lásd 8.1 "Kazán elrendezése" - 1**)
- várja meg a nyomás növekedését: ellenőrizze a kazán kijelzőjén, hogy az érték eléri-e az 1-1,5 bar értéket; majd csukja be a töltőcsapot (**8. szakasz - lásd 8.1 "Kazán elrendezése" - 1**).

Ha a kazánt hosszabb időn át nem használják, tanácsos elvégezni az alábbi műveleteket:

- állítsa az eszközt OFF állapotba, és a fő rendszerkapcsolót állítsa „kikapcsolt” állásba
- a tüzelőanyag és a víz csapjának elzárása, mind a fűtési, mind a használati meleg víz rendszerének oldalán
- ürítse ki a fűtési és a használati meleg víz rendszert fagyveszély esetén.

 Ha a készüléket több mint 60 napig nem használják fel kell tölteni a szifont a kazánban. Ha a kazánt olyan helyen telepítik, ahol a környezeti hőmérséklet 30°C felett maradhat hosszabb ideig töltsse fel a szifont 30 napos inaktivitás után. A műveletet szakképzett személyzetnek kell elvégeznie.

A biztonságos használat érdekében tartsa szem előtt, hogy:

-  Tilos elektromos eszközöket, készülékeket (mint villanykapcsolók, háztartási gépek, stb.) használni vagy bekapcsolni, ha fűtőanyag vagy égéstermék illatot érez. Ebben az esetben:
  - szellőztesse ki a helyiséget az ajtókat, ablakokat kinyitva;
  - zárja el a tüzelőanyag-lezáró készüléket;
  - haladéktalanul hívja ki a műszaki ügyfélszolgálatot vagy képzett szakembert.
-  Ne érjen a készülékhez meztelán vagy nedves, vizes testrésszel.
-  Tilos bármilyen műszaki vagy tisztítási műveletet végezni, ha még nem választotta le a készüléket az áramellátásról; a készülék főkapcsolóját állítsa előbb „kikapcsolt” állásba, a kazán főkapcsolóját pedig „OFF” állásba.
-  Tilos megváltoztatni a biztonsági vagy a szabályozó beállításokat a készülék gyártójának utasításaitól eltérően, engedélye nélkül.
-  Tilos kihúzni, kitépni, összetekerni a készülékből kijövő elektromos vezetékeket, akkor is, ha le vannak választva az elektromos hálózatról.
-  Soha ne dugaszolja el vagy szűkítse le a szellőzőnyílásokat abban a helyiségben, ahol a kazán üzemel.
-  Ne hagyjon gyúlékony tartályokat és anyagokat abban a helyiségben, ahova a készüléket beszerelik.
-  Tilos a csomagolóanyagot szétszórni és gyerekek számára elérhető helyen hagyni, mivel veszélyforrás lehet. A hatályos szabályozás által meghatározottaknak megfelelően kell ártalmatlanítani.
-  Tilos a kondenzvíz elvezető nyílását elzárni vagy eldugaszolni. A kondenzvíz-elvezető csőnek a lefolyócsatorna felé kell lennie fordítva, elkerülve a további szifonok kialakítását.
-  Tilos bármilyen módon beavatkozni a gázszelepen.
-  Tilos a lepecsételt egységekhez nyúlni.

## 2 MŰSZAKI ADATOK

LEÍRÁS		UM	25C		30C			
			G20	G31	G20	G31		
<b>Fűtés</b>	Névleges hőteljesítmény (***)	kW-kcal/h	20,00-17.200		25,00-21.500			
	Névleges hőteljesítmény (80°/60°)	kW-kcal/h	19,38-16.667		24,38-20.963			
	Névleges hőteljesítmény (50°/30°)	kW-kcal/h	20,92-17.991		26,78-23.027			
	Lecsökkent hőteljesítmény	kW-kcal/h	3,10-2.666	5,00-4.300	3,95-3.397	5,00-4.300		
	Redukált hőteljesítmény (80°/60°)	kW-kcal/h	2,94-2.525	4,80-4.128	3,79-3.261	4,81-4.132		
	Redukált hőteljesítmény (50°/30°)	kW-kcal/h	3,04-2.613	5,11-4.395	4,09-3.519	5,19-4.459		
<b>HMV</b>	Range Rated nominális hőteljesítmény (Qn)	kW-kcal/h	20,00-17.200		25,00-21.500			
	Range Rated minimális hőteljesítmény (Qm)	kW-kcal/h	8,20-7.052	8,20-7.052	12,00-10.320	12,00-10.320		
	Nominális hőteljesítmény (***)	kW-kcal/h	25,00-21.500		30,00-25.800			
	Névleges hőteljesítmény (*)	kW-kcal/h	25,00-21.500		30,00-25.800			
	Lecsökkent hőteljesítmény	kW-kcal/h	3,10-2.666	5,00-4.300	3,95-3.397	5,00-4.300		
	Redukált hőteljesítmény (*)	kW-kcal/h	3,10-2.666	5,00-4.300	3,95-3.397	5,00-4.300		
Hasznos hatásfok Max - Min névleges hőteljesítmény (80°/60°)	%	96,9-94,7		97,5-96,0				
Égési hatásfok	%	97,2		97,7				
Hasznos hatásfok Max - Min névleges hőteljesítmény (50°-30°)	%	104,6-98,0		107,1-103,6				
Hasznos hatásfok: 30% Pn max (30° visszatérő)	%	109,1		108,8				
Hatásfok átlagos P Range Rated (80/60°C)	%	97,0		97,3				
Hatásfok átlagos P Range Rated 30% (30° visszatérő)	%	109,3		109,0				
Teljes elektromos teljesítmény (max. fűtési-HMV teljesítmény)	W	62-95		85-102				
Keringtető szivattyú elektromos teljesítménye (1.000 l/h)	W	42		42				
<b>Kategória • Rendeltetési ország</b>			I12H3P • HU I12HY203P • HU		I12H3P • HU I12HY203P • HU			
Tápfeszültség	V-Hz	230-50		230-50				
Védelmi fokozat	IP	X5D		X5D				
Leállási veszteség	W	30		32				
Veszteség a füstcsőnél kikapcsolt égővel - bekapcsolt égővel	%	0,09-2,80		0,08-2,26				
<b>Fűtési üzemmód</b>								
Max. nyomás	bar	3		3				
Minimum nyomás standard használat esetén	bar	0,25+0,45		0,25+0,45				
Maximális hőmérséklet	°C	90		90				
Fűtési H <sub>2</sub> O hőmérséklet-választó mező (normál/alacsony hőm.)	°C	20+80/20+45		20+80/20+45				
Szivattyú: a rendszer számára rendelkezésre álló max. emelőnyomás a következő hozamnál	mbar l/h	408 1.000		408 1.000				
Membrános tágulási tartály	l	8		8				
Tágulási tartály előtöltése (fűtés)	bar	1		1				
<b>HMV üzemmód</b>								
Max. nyomás	bar	8		8				
Min. nyomás	bar	0,5		0,5				
Meleg víz mennyisége	Δt 25°C-on	l/min		14,3				
	Δt 30°C-kal	l/min		11,9				
	Δt 35°C-kal	l/min		10,2				
HMV minimum hozama	l/min	2		2				
Beállítható HMV hőmérséklet tartomány	°C	37-60		37-60				
Áramlásszabályozó	l/min	10		12				
<b>Pressione gas</b>			<b>G20</b>	<b>G20.2</b>	<b>G31</b>	<b>G20</b>	<b>G20.2</b>	<b>G31</b>
Névleges metángáz nyomás (G20 - I2H)	mbar	25	-	-	25	-	-	-
Névleges nyomás MTN-H (G20.2 - I2Y20)	mbar	-	25	-	-	25	-	-
Névleges nyomás LPG (G31 - I3P)	mbar	-	-	37	-	-	-	37
<b>Fűtési teljesítmény</b>			<b>G20</b>	<b>G31</b>	<b>G20</b>	<b>G31</b>		
Levegő mennyisége	Nm <sup>3</sup> /h	24,298	24,819	30,372	31,024			
Füstgáz mennyisége	Nm <sup>3</sup> /h	26,304	26,370	32,880	32,963			
Füstgáz tömegáram (max-min)	g/s	9,086-1,408	9,297-2,324	11,357-1,794	11,621-2,324			
<b>HMV teljesítmények</b>			<b>G20</b>	<b>G31</b>	<b>G20</b>	<b>G31</b>		
Levegő mennyisége	Nm <sup>3</sup> /h	30,372	31,024	36,447	37,228			
Füstgáz mennyisége	Nm <sup>3</sup> /h	32,880	32,963	39,456	39,555			
Füstgáz tömegáram (max-min)	g/s	11,357-1,408	11,621-2,324	13,629-1,794	13,946-2,324			
<b>Ventilátor teljesítménye</b>								
Koncentrikus csövek maradék emelőnyomása 0,85 m	Pa	60		60				
Külön csövek maradék emelőnyomása 0,5 m	Pa	180		190				
Kazán maradék emelőnyomása csövek nélkül	Pa	186		196				
Nox		6. osztály		6. osztály				
<b>Maximális megengedett kibocsátási érték (**)</b>			<b>G20</b>	<b>G31</b>	<b>G20</b>	<b>G31</b>		
<b>Qn-Qr</b>	CO (0% O <sub>2</sub> ) környezeti szonda kisebb, mint	p.p.m.	140-10	140-30	150-10	150-20		
	CO <sub>2</sub>	%	9,0-9,0	10,0-10,0	9,0-9,0	10,0-10,0		
	NOx (0% O <sub>2</sub> ) környezeti szonda kisebb, mint	p.p.m.	50-30	40-40	50-40	40-50		
	T füstgázok	°C	77-64	81-63	70-63	72-60		

(\*) Átlagérték különböző háztartási melegvíz üzemi körülmények között

(\*\*) Az ellenőrzést koncentrikus ø 60-100 átmérőjű, 0,85 m hosszúságú csövekkel, fűtésben 80-60 °C vízhőmérséklet mellett végeztük - az értékeket teljesen zárt burkolattal mértük

(\*\*\*) A G20.2 (I2Y20) gázzal történő hőkapacitás csökken:

- BLR X 25C: Névleges hőteljesítmény (fűtés) = 18kW; Névleges hőteljesítmény (HMV) = 23kW.

- BLR X 30C: Névleges hőteljesítmény (fűtés) = 23kW; Névleges hőteljesítmény (HMV) = 27,5kW.

A megadott adatokat nem szabad a berendezés hitelesítésére használni; a hitelesítésre az első begyűjtésnél mért adatok szolgálnak, amelyek a készülék kézikönyvében találhatóak.

PARAMÉTEREK	UM	METÁNGÁZ (G20)		FOLYÉKONY PROPÁN-GÁZ (G31)	
Wobbe szám kisebb, mint (15 °C - 1013 mbar)	MJ/m <sup>3</sup> S	45,67		70,69	
Fűtőérték kisebb mint	MJ/m <sup>3</sup> S	34,02		88	
Névleges tápnyomás	mbar (mm H2O)	25 (254,9)		37 (377,3)	
Min. tápnyomás	mbar (mm H2O)	13 (132,6)		-	
		<b>25C</b>	<b>30C</b>	<b>25C</b>	<b>30C</b>
Égő: átmérő/hosszúság	mm	70/88	70/105	70/88	70/105
Membrán: furatok száma - furatok átmérője	n° - mm	1 - 4,5	1 - 5,1	1 - 3,6	1 - 3,8
Max. gázfogyasztás fűtés	Sm <sup>3</sup> /h	2,12	2,64	-	-
	kg/h	-	-	1,55	1,94
Max. gázfogyasztás HMV	Sm <sup>3</sup> /h	2,64	3,17	-	-
	kg/h	-	-	1,94	2,33
Min. gázfogyasztás fűtés	Sm <sup>3</sup> /h	0,33	0,42	-	-
	kg/h	-	-	0,39	0,39
Min. gázfogyasztás HMV	Sm <sup>3</sup> /h	0,33	0,42	-	-
	kg/h	-	-	0,39	0,39
Ventilátor fordulatszáma lassú gyújtáskor	ford/perc	5.500	5.500	5.500	5.500
A fűtőventilátor maximális fordulatszáma	ford/perc	7.000	6.900	6.900	6.800
A használati meleg víz ventilátor maximális fordulatszáma	ford/perc	8.700	8.300	8.500	7.900
HMV - fűtés ventilátor minimális fordulatszáma	ford/perc	1.500	1.500	2.050	1.700
A HMV ventilátor maximális fordulatszáma C(10)3 konfigurációban (Ø80/125 • Ø80-80)	ford/perc	9.200	7.000	-	-
A HMV/fűtés ventilátor minimális fordulatszáma C(10)3 konfigurációban (Ø80/125 • Ø80-80)	ford/perc	2.100	2.100	-	-

Leírás	Kazántípus BLR					
	25C	30C	25C	30C	25C	30C
	C4		C6		C8	
Égéstermékek hőmérséklete névleges körülmények között (80/60 °C-on) [°C]	58,5	60	63,5	64,8	51,2	48
Tömegáram [m <sup>3</sup> /h] @ Névleges teljesítmény [kW]	2,721	3,153	2,757	3,352	2,799	3,25
Névleges teljesítmény [kW]	25,93	30,01	25,64	30,85	26,67	30,93
Az égéstermékek túlmelegedése [°C]	115					
Égéstermékek hőmérséklete minimális teljesítményen [°C]	45,2	48,3	58,4	59,3	40	35,5
Tömegáram minimális hőteljesítmény mellett [m <sup>3</sup> /h] @ Csökkentett teljesítmény [kW]	0,498	0,839	0,364	0,457	0,873	0,952
Minimális névleges teljesítmény [kW]	4,8	8,06	3,34	4,2	8,38	9,09
CO2 tartalom névleges feltételek mellett [%]	8,50	8,95	10,35	10,24	5,40	5,20
CO2 minimális hőteljesítmény mellett [%]	3,25	7,32	9,65	9,75	2,63	2,22
Minimális megengedett nyomásvesztés (levegőellátásban és füstgázvezető cső) [Pa]	8	9	-	-	-	-
Maximális megengedett nyomásvesztés (levegőellátásban és füstgázvezető cső) [Pa]	180	190	-	-	-	-
A legnagyobb megengedett nyomáskülönbség az égési levegő bemenete és a füstgáz kimenet között (beleértve a szelvényomást is) [Pa]	-	-	8	9	-	-
Az égési levegő maximális megengedett hőmérséklete [°C]	-	-	45	45	-	-
	C9		25C - 30C			
A füstcső/műszaki rekesz minimális hasznos átmérője [mm]			240			
<b>Megjegyzés</b>						
<b>C1:</b>	A fal és tetővégződés felszereléséhez olvassa el a készülékekben található speciális utasításokat. A végződések külön égési és levegőellátó körökből jönnek ki 50 cm-es négyzetben belül.					
<b>C3:</b>	A különálló égés- és levegőellátó kör kivezetéseinek 50 cm-es négyzetben belül kell lenniük, és a két nyílás síkjai közötti távolság 50 cm-nél kisebb legyen.					
<b>C4:</b>	A kazánok ebben a konfigurációban a hozzátartozó csatlakozásokkal egyetlen természetes huzatú kéményhez való csatlakozásra alkalmasak. A kondenzvíz beáramlása a készülékbe nem megengedett.					
<b>C5:</b>	Az égéslevegő betáplálását és az égéstermék-elvezetést szolgáló végződések nem szabad az épület ellentétes falaira szerelni.					
<b>C6:</b>	Megengedett a kondenzvíz áramlása a készülékben. Szeles időben 10%-os maximális megengedett visszaforgatási mérték. Az égéslevegő betáplálását és az égéstermék-elvezetést szolgáló végződések nem szabad az épület ellentétes falaira szerelni.					
	<b>Ez a fajta konfiguráció bizonyos országokban nem megengedett - tekintse meg a hatályos helyi előírásokat.</b>					
<b>C8:</b>	A kondenzvíz beáramlása a készülékbe nem megengedett.					

## 2.1 Erp adatok

Paraméter	Jel	25C	30C	Me.
Szezonális helyiségfűtési energiahatékonysági osztály	-	A	A	-
Vízmelegítési energiahatékonysági osztály	-	A	A	-
Névleges teljesítmény	Pnévleges	19	24	kW
Szezonális helyiségfűtési határfok	ηs	93	93	%
<b>Hasznos hőteljesítmény</b>				
Mért hőteljesítményen és magas hőmérsékleten (*)	P4	19,4	24,4	kW
A mért hőteljesítmény 30%-án és alacsony hőmérsékleten (**)	P1	6,5	8,2	kW
<b>Határfok</b>				
Mért hőteljesítményen és magas hőmérsékleten (*)	η4	87,3	87,6	%
A mért hőteljesítmény 30%-án és alacsony hőmérsékleten (**)	η1	98,5	98,2	%
<b>Segédáramkörök elektromos fogyasztása</b>				
Teljes terhelés mellett	elmax	32,0	38,0	W
Részterhelés mellett	elmin	12,0	12,0	W
Készenléti (stand-by) üzemmódban	PSB	3,0	3,0	W
<b>Egyéb paraméterek</b>				
Hővesztés készenléti (stand-by) üzemmódban	Pstby	30,0	32,0	W
Az órláng energiafogyasztása	Pign	-	-	W
Éves energiafogyasztás	QHE	42	56	GJ
Beltéri hangteljesítményszint	LWA	53	56	dB
Nitrogén-dioxid-kibocsátás	NOx	22	22	mg/kWh
<b>Kombinált fűtőberendezések esetében:</b>				
Névleges terhelési profil		XL	XL	
Vízmelegítési határfok	ηwh	84	84	%
Napi villamosenergia-fogyasztás	Qelec	0,133	0,152	kWh
Napi tüzelőanyag-fogyasztás	Qfuel	23,183	23,306	kWh
Éves villamosenergia-fogyasztás	AEC	29	33	kWh
Éves tüzelőanyag-fogyasztás	AFC	18	18	GJ

(\*) magas hőmérsékletű használat a fűtőberendezésen 60 °C-os visszatérő hőmérséklet, kimenetén 80 °C-os bemeneti hőmérséklet

(\*\*) alacsony hőmérsékletű használat: kondenzációs kazánok esetében 30 °C-os, alacsony hőmérsékletű kazánok esetében 37 °C-os, egyéb fűtőberendezések esetében pedig 50 °C-os visszatérő hőmérséklet

## 3 FELSZERELÉS

### 3.1 A rendszer tisztítása és a víz jellemzői

Új kazán telepítése esetén, de akkor is, ha egy régit váltunk fel újjal, a fűtési rendszert előzőleg át kell mosni. A gázkészülék jó működéséhez győződjünk meg minden tisztítási művelet vagy vegyi anyagok adagolása (például fagyálló folyadék hozzáadása) után arról, hogy az alábbi táblázat paramétereit teljesülnek-e.

PARAMÉTEREK	udm	A FŰTÉSI RENDSZER KÖRÉNEK VIZE	FELTÖLTŐ VÍZ
PH érték	-	7-8	-
Keménység	°F	-	<15
Kínézete	-	-	tiszta
Fe	mg/kg	<0,5	-
Cu	mg/kg	<0,1	-

A kazánt egy fűtési rendszerhez és HMV hálózathoz kell csatlakoztatni, mindkettő teljesítményének megfelelően legyen méretezve.

A telepítés előtt ajánlatos alaposan átmosni a fűtési rendszer csöveit, hogy eltávolítsuk belőlük az esetleges lerakódásokat, mert azok leronthatják a kazán megfelelő működését.

A biztonsági szelep alá helyezzünk el megfelelő vízgyűjtő edényt lefolyóval arra az esetre, ha a fűtési rendszerben fellépő túlzott nyomás miatt víz távozik belőle. A használati melegvízkörhöz nincs szükség biztonsági szelepre, de meg kell bizonyosodni arról, hogy a vízvezeték nyomása nem haladja meg a 6 bart. Ha ebben nem biztos, akkor tanácsos egy nyomáscsökkentőt felszerelni.



A kazán begyújtása előtt győződjünk meg róla, hogy a beállítás megfelel a rendelkezésre álló gáz fajtájának; az fel van tüntetve a csomagoláson és az öntapadó címkén, hogy a kazán milyen gázfajtára van beállítva.



Fontos szem előtt tartani azt is, hogy bizonyos körülmények között a füstgáz-elvezető csövekben nyomás lép fel, így az egyes elemek közötti tömítésnek hermetikusan zárnuk kell.

### 3.2 Telepítéssel kapcsolatos előírások

A készülék telepítését csak szakképzett személy végezheti, az alábbi erre vonatkozó jogszabályokkal összhangban:

- UNI 7129-7131, CEI 64-8.



A kazán felszerelésekor védőruházatot kell használni a személyi sérülések elkerülése érdekében.

Ezenkívül, mindig be kell tartani a Tűzoltóság, a Gázszolgáltató Vállalat helyi normáit valamint az önkormányzat esetlegesen erre vonatkozó rendeleteit.

#### ELHELYEZÉS

Ezt a C típusú kondenzációs kazánt fűtésre és használati meleg víz előállítására tervezték, és a beépítés típusától függően két kategóriába sorolható:

1. B23P-B53P típusú kazán, nyitott telepítéssel, füstgáz-elvezető csővel, és az égési levegő telepítési helyiségből való beszívásával. Hacsak a kazánt nem nyitott helyen telepítették, ilyen esetben kötelező a telepítési helyiség kellő szellőzésének biztosítása;
2. C(10)3; C13,C13x; C33,C33x; C43,C43x; C53,C53x; C63,C63x; C83,C83x; C93,C93x; típusú kazán; zárt égéstérrel, füstgáz-elvezetéssel, és az égési levegő kívülről történő beszívásával. Ebben az esetben nem szükséges a telepítési helyiség szellőzésének biztosítása.

A készülék telepíthető beltérben (A ábra) vagy kültéren, egy részlegesen védett helyen (B ábra), azaz egy olyan helyen, ahol nincs kitéve eső, hó vagy jég közvetlen hatásának vagy beszívárgásának.

A hőmérséklet-tartomány, amelyen működhet: > 0°C és +60°C között.

A BLR kültéren is beépíthető a speciális beépített egységbe (C ábra - az ezzel kapcsolatos utasításokhoz lásd az adott készletben megadottakat).

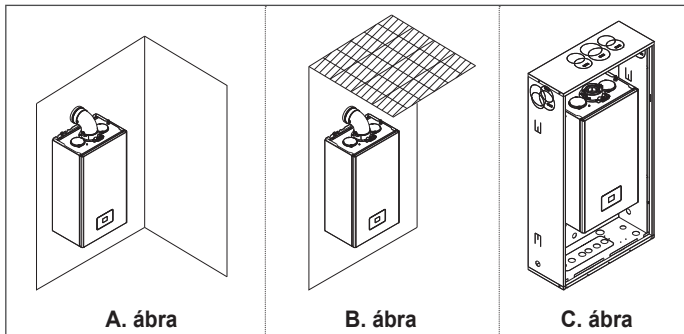

A. ábra

B. ábra

C. ábra

#### FAGYVÉDELMI FUNKCIÓ

A kazánt gyárilag ellátták automatikus fagymentesítő rendszerrel, amely akkor lép működésbe, amikor az elsődleges kör fűtővizének hőmérséklete 5°C alá csökken. Ez a rendszer mindig aktív, és biztosítja a kazán védelmét, egészen >0°C levegőhőmérsékletig a beépítés helyén.



Ez a védelem az égő üzemelésén alapul, így a kazánnak képesnek kell lennie a begyulladásra; vagyis minden olyan helyzetben, amikor a kazán leáll (például nincs gázellátás vagy áramellátás, esetleg működésbe lép a biztonsági védelem), ez a védelem nem működik.

Ha hosszabb időre áramtalanítják az olyan helyen lévő készüléket, ahol a hőmérséklet >0°C alá eshet, és nem kívánják leereszteni a fűtési rendszert, akkor a fagyvédelem érdekében ajánlott a fűtési rendszert jó minőségű fagyvédő folyadékkal való feltöltése. Szigorúan tartsa be a gyártónak a fagyálló folyadék százalékos összetételére vonatkozó előírásait azon minimális hőmérsékletre képest, amelyen a gép körét tartani kívánja, és a használati idejére és kiöntésére vonatkozó előírásokat is.

A használati melegvíz körében ajánlatos leengedni a vizet a készülékből.

A kazán gyártásánál felhasznált anyagok ellenállóak a etilén-glikol alapú fagyálló folyadékokkal szemben.

Ha a kazánt fagyveszélyes helyre telepítik, ahol a külső levegő hőmérséklete >0°C alatt van, fagyvédő ellenálláskészletet kell használni a használati meleg víz-kör és a kondenzvíz-elvezetés védelme érdekében - ez külön rendelhető - (lásd Árjegyzék), amely megvédi a kazánt egészen -15°C-ig.



A fagyásgátló készlet ellenállásait csak erre jogosult személy szerelheti fel, aki kövesse a készlet csomagolásában lévő utasításokat.

#### MINIMÁLIS TÁVOLSÁG

Hozzáférés a kazán belsejéhez a szokásos karbantartási műveletekhez, figyelembe véve a beépítéshez biztosított minimális helyet.

Helyezze el a készüléket, szem előtt tartva, hogy:

- olyan falra kell felszerelni, amely alkalmas súlyának megtartására
- nem szabad tűzhely vagy más főzőberendezés fölé helyezni
- tilos gyúlékony anyagot hagyni abban a helyiségben, ahol a kazán üzemel.

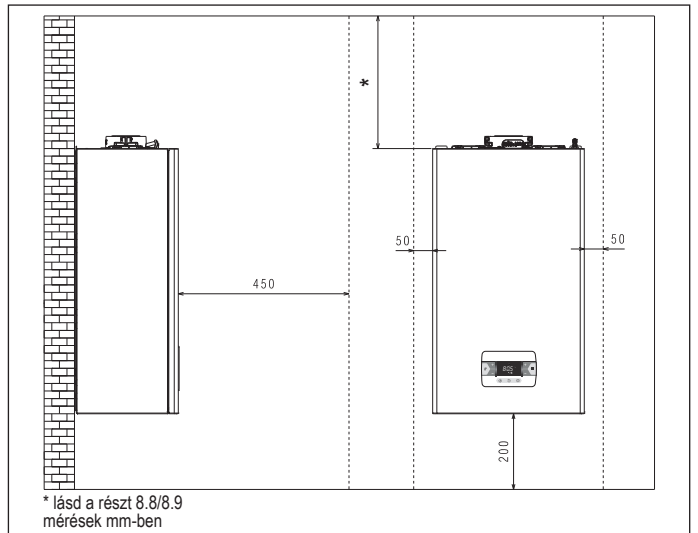

### 3.3 Útmutató a kondenzvíz-lefolyó csatlakoztatásához

A jelen terméket arra tervezték, hogy megakadályozza a gáz halmazállapotú égéstermékek kondenzvíz-lefolyón keresztüli távozását, ez a készülék belsejében elhelyezett megfelelő szifon használatával történik.



A termék kondenzvíz-elvezető rendszerét alkotó összes részegységet a gyártó előírásai szerint megfelelően karban kell tartani, és azok semmiképpen nem módosíthatók.

A készülék előtti kondenzvíz-leeresztő berendezést a jogszabályi előírások és a vonatkozó hatályos szabályok betartásával kell kialakítani.

A készülék előtti kondenzvíz-leeresztő berendezést a beépítést végző szakember alakítja ki saját felelősségére. A készülék előtti kondenzvíz-leeresztő berendezést úgy kell méretezni, hogy biztosítsa a készülékben keletkező és/vagy az égéstermékek elvezető rendszerben összegyűlt kondenzvíz helyes elvezetését. A kondenzvíz-leeresztő rendszer minden szerkezeti elemét szakszerűen és a készülékben keletkező kondenzvíz mechanikai, hő- és vegyi hatásainak tartósan ellenálló megfelelő anyagokból kell kialakítani.

**Megjegyzés:** Ha a kondenzvíz-leeresztő rendszer fagyveszélynek van kitéve, mindig gondoskodni kell a vezeték megfelelő szintű szigeteléséről, és végig kell gondolni a vezeték átmérőjének esetleges növelését.

A kondenzvíz-leeresztő vezetéknek mindig megfelelő mértékben ereszkednie kell, hogy ne pangjon benne a kondenzvíz, és megfelelő legyen az elvezetése.

A kondenzvíz-leeresztő rendszerben a készülék kondenzvíz-leeresztő vezetéke és a kondenzvíz-leeresztő berendezés között egy ellenőrizhető csatlakozást kell kialakítani.

### 3.4 Hozzáférés az elektromos alkatrészekhez

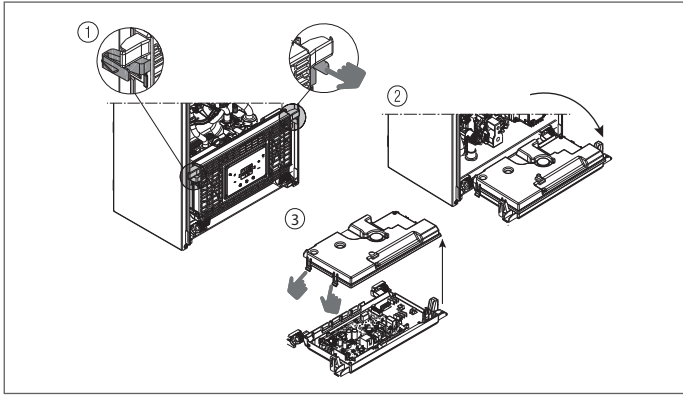

### 3.5 Elektromos csatlakozás

**Csatlakozás a fő kártyán:** végezze el a TA (szobatermosztát), az OT+ és SE (külső szonda) bekötéseit az X11 csatlakozóra - lásd a 8. szakasz "Többvonalas elektromos rajz".

**MEGJEGYZÉS:** ha OT+ távvezérlés van csatlakoztatva a rendszerhez, ha a 803 paraméter = 1 (SZERVIZ), a kazán kijelzőjén a következő képernyő jelenik meg:

Azt is meg kell jegyezni, hogy:

- már nem lehet a kazán állapotát KI/ TÉLI/NYÁRI állapotba állítani (az OT+ távvezérlőről van beállítva)
- a HMV alapértékének beállítása már nem lehetséges (az OT+ távvezérlőről van beállítva)
- az A+B billentyűkombináció aktív marad a HMV KOMFORT funkció beállításához
- a HMV alapérték (I005) megjelenik az INFO menüben
- az OT+ (I017) távvezérlő által kiszámított fűtési alapérték megjelenik az INFO menüben
- a kazán kijelzőjén beállított fűtési alapérték csak a TA és az OT+ távvezérlőtől érkező igények esetén használható, ha a paraméter: 311 = 1. Ez az érték az információ menüben jelenik meg (I016).
- az „Égetéselemzés” funkció aktiválásához, csatlakoztatott OT+ távvezérléssel, ideiglenesen ki kell iktatni a kapcsolatot a 803 = 0 (SZERVIZ) paraméter beállításával; ne felejtse el visszaállítani ennek a paraméternek az értékét, amint a funkció befejeződött.



A 3. gomb aktív marad az INFO menü megtekintéséhez és a BEÁLLÍTÁSOK menü engedélyezéséhez.

### Nagyfeszültségű csatlakozások

Az elektromos hálózatra csatlakozást egy legalább 3,5 mm-es térközzel rendelkező és az összes vezetékét megszakító leválasztókapcsoló alkalmazásával kell elvégezni (EN 60335/1, III. kategória). A készülék 230 Volt/50 Hz váltóárammal működik és megfelel az EN 60335-1 szabványnak. A bekötéshez a jó földelés kötelező.

- ⚠ A telepítést végző személy felelőssége meggyőződni arról, hogy a készülék földelése megfelelő-e; a gyártó nem felel olyan károkért, amely a hiányos vagy nem megfelelő földelés miatt keletkezik.
- ⚠ AJÁNLATOS továbbá betartani a fázis-nulla (L-N) bekötéseket.
- ⚠ A földvezetékét néhány centiméterrel hosszabbra kell hagyni a másik kettőnél.
- ⚠ A kazán tömítésének biztosításához használjon bilincset, és húzza meg a használt tömszelencén.

A kazán mind fázis-nulla, mind fázis-fázis áramellátással képes üzemelni. Tilos a gázcsövet vagy a vízcsövet használni elektromos földelés céljára. Az elektromos csatlakozás céljára használja azt a kábelt, amely a készülékhez tartozik. A tápvezeték helyettesítése esetén HAR H05V2V2-F típusú, Ø 3 x 0,75 mm<sup>2</sup>, max. 7 mm külső átmérőjű vezeték használjon.

### 3.6 Gázbekötés

A gázcsatlakozást a hatályos beépítési előírásoknak megfelelően kell elvégezni. A csatlakoztatás megkezdése előtt ellenőrizze, hogy a készülék milyen típusú gázra terveztek.

### 3.7 Burkolat eltávolítása

A belső alkatrészek eléréséhez távolítsa el a burkolatot az ábra szerint.

- ⚠ Ha az oldalsó paneleket eltávolítják, szerelje vissza őket kiindulási helyzetükbe, utalva a magukon a falakon elhelyezett öntapadó címkékre.
- ⚠ Az előlap bármilyen sérülése annak cseréjével jár.
- ⚠ Az előlő és az oldalfalakon belül elhelyezkedő hangelnyelő paneleket úgy tervezték, hogy biztonságos a levegőellátó kör tömítettségét a telepítési környezethez képest.

⚠ EZÉRT a szétszerelési műveletek után ALAPVETŐ az alkatrészek helyes áthelyezése a kazán tömítésének biztosítása érdekében.

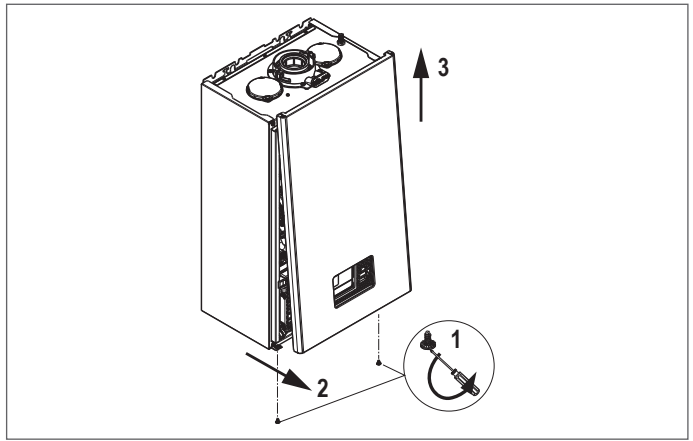

### 3.8 Füstgázvezető csövek és égési levegő beszívása

Az égéstermék elvezetését az UNI7129-7131. szabványokkal összhangban kell kialakítani. Ezenkívül, mindig be kell tartani a Tűzoltóság, a Gázszolgáltató Vállalat helyi normáit valamint az önkormányzat esetlegesen erre vonatkozó rendeleteit.

Feltétlenül csak eredeti csöveket alkalmazzon a füstgáz elvezetéshez és a kazán égéslevegőjének beszívásához (kivéve a C6 típusnál, ha tanúsítvánnyal van ellátva), valamint, hogy a csatlakozás a megfelelő módon, a füstgáz tartozékokhoz mellékelt használati utasításban megadottak szerint történjen. Egy füstcsőhöz több készüléket is lehet csatlakoztatni, abban az esetben, ha mindegyik kondenzációs típusú.

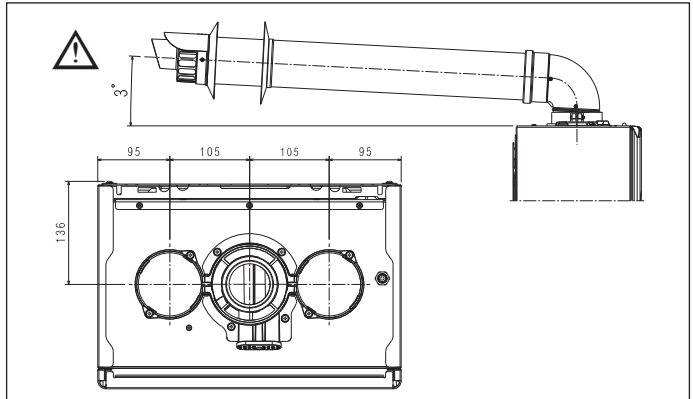

- ⚠ Ne szerelje fel a füstgázvezetőt gyúlékony vagy műanyagok közelébe, amelyek jellemzői magas hőmérséklet hatására megváltozhatnak.
- ⚠ Az egyenes hosszúság könyökök nélkül értendő, beleértve a végződéseket és illesztéseket.
- ⚠ A kazánt füstgáz-elszívó/levegő-beszívó készlet nélkül szállítjuk, mivel használhatók kondenzációs készülékekhez való tartozékok, amelyek a legjobban megfelelnek a beépítési jellemzőknek (lásd a katalógust).
- ⚠ Nem eredeti égéstermék-elvezető és légbeszívó csatornák használata esetén továbbra is garantálni kell a csatlakoztatott készüléknek megfelelő tanúsítvánnyal rendelkező csatornák használatát, amelyek hőmérsékleti osztálya ≥120°C és ellenáll a páralecsapódásnak
- ⚠ Rögzítse a falra (oldalfalra vagy mennyezetre) megfelelő csőszorítókkal, amelyeket az egyes illesztésekhez kell igazítani úgy, hogy ne legyenek távolabb, mint az egyes hosszabbítások hosszúsága, és közvetlenül minden egyes irányváltás (könyök) után és előtt.
- ⚠ A csövek maximális hossza a katalógusban rendelkezésre álló szerelvényekre vonatkozik.
- ⚠ Kötelező speciális csöveket használni.
- ⚠ A hőérzékeny (pl. fából készült) falakat megfelelő szigeteléssel kell védeni.
- ⚠ Az égéstermék elvezető csövek, ha nem hőszigeteltek, potenciális veszélyforrást jelentenek.
- ⚠ A megadottnál hosszabb elvezető cső alkalmazása rontja a kazán teljesítményét.
- ⚠ A füstgázvezető csöveket a telepítés helyétől függően mindig a legmegfelelőbb irányba lehet vezetni.
- ⚠ A jelenlegi jogszabályok előírása szerint a kazán alkalmas a füstgázvezető rendszerből érkező csapadékvíz és/vagy füstgáz kondenzvíz saját szifonján keresztül fogadására és ártalmatlanítására.

**!** Ha esetleg felszerelésre kerül olyan szivattyú is, amelyek a kondenzvizet szállítják, ellenőrizze e szivattyú gyártója által garantált teljesítményt, hogy a korrek működést biztosítsa.

- Állítsa a füstgázvezető csövet úgy, hogy a csatlakozó teljesen a kazán füstgáz csőelemének ütközzön.
- Miután elhelyezte, ellenőrizze, hogy a 4 jelölés (A) beilleszkedik-e a megfelelő hornyba (B).
- Húzza meg teljesen a csavarokat (C), amelyek összehúzzák a perem két rögzítőjét, hogy a görbét ehhez szorítsák.

**!** A füstelvezető hosszát illetően lásd a 8.9 szakaszt a 43. oldalon.

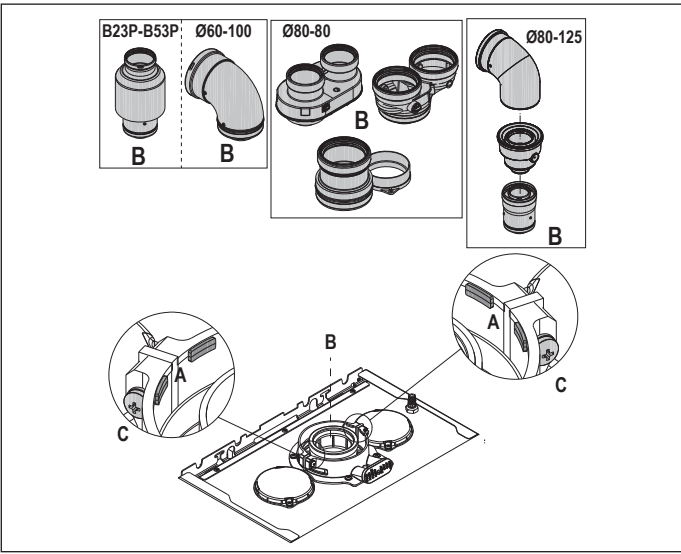

**!** Ha az osztott rendszer helyett Ø 60-100-ról Ø 80-80-ra osztókészletet használ, akkor a táblázatban megadottak szerint a maximális hosszúságok lecsökkennek.

	Ø 50	Ø 60	Ø 80
Hosszvesztés (m)	0,5	1,2	5,5 füstgáz csőhöz 7,5 légszőhöz

**Ø 80 osztott csövek Ø50 - Ø60 - Ø80 béleléssel**  
A kazán tulajdonságai lehetővé teszik Ø 80 füstgáz elvezető cső bekötését a Ø50 - Ø60 - Ø80 béleléshez.

**!** A béleléshez tanácsos elvégezni egy projektszámítást annak érdekében, hogy a vonatkozó hatályos törvényeket betartsák.

A táblázatban megadjuk az engedélyezett alapkonfigurációkat.

Elszívás levegő	1 kanyarulat 90° Ø 80 4,5m cső Ø 80
Ürítés füstgázok	1 kanyarulat 90° Ø 80 4,5m cső Ø 80 Szűrítő Ø 80-ról Ø 50-re Ø 80-ról 60-ra Füstcső alap könyök 90°, Ø 50 vagy Ø 60 vagy Ø 80 A bélelő csatorna hosszát lásd a táblázatban

A kazának a gyártó kalibrálva hagyják el:

	rpm FÜTÉS	rpm HMV	csövek maximális hossza (m)		
			Ø50	Ø60	Ø80
25C	7.000	8.700	6	19	95
			1	9	45
30C	6.900	8.300	4	16	80
			0	7	35

A hosszától függően kompenzálja a nyomásvesztést a ventilátor fordulatszámának növelésével, a beállítási táblázatban megadottak szerint a névleges hőteljesítmény biztosításához a „4.9 Beállítások” alfejezetre hivatkozva.

**!** A minimum kalibrálása nem módosítható.

**!** Új ventilátorsebesség-beállítás esetén hajtsa végre a CO2 ellenőrzési eljárást a fejezetben leírtak szerint „4.8 Égéselemzés”.

**BÉLELŐ CSÖVEK beállítások táblázatai**

		osztott			kazán kimenet ΔP (Pa)		
	Ventilátor fordulatszám/perc	Ø50 csövek	Ø60 csövek	Ø80 csövek			
	Fűt. HMV	maximális hossz (m)					
25C	7.000	8.700	6	19	95	180	
	7.100	8.800	12*	33*	165*	260	
	7.200	8.900	16*	39*	195*	300	
	7.300	9.000	19*	46*	230*	342	
	7.400	9.100	23*	53*	265*	383	
	7.500	9.200	27*	61*	305*	431	
	7.600	9.300	29*	67*	335*	465	
	7.700	9.400	32*	73*	365*	500	
	30C	6.900	8.300	4	16	80	180
		7.100	8.500	8*	26*	130*	260
7.200		8.600	11*	32*	160*	300	
7.300		8.700	14*	38*	190*	342	
7.400		8.800	17*	44*	220*	383	
7.500		8.900	19*	50*	250*	431	
7.600		9.000	22*	56*	280*	465	
7.700		9.100	25*	62*	310*	500	

(\*) CSAK a H1 osztályú füstgázvezető csövekkel felszerelhető maximális hosszúság.

		kompakt osztott			kazán kimenet ΔP (Pa)		
	Ventilátor fordulatszám/perc	Ø50 csövek	Ø60 csövek	Ø80 csövek			
	Fűt. HMV	maximális hossz (m)					
25C	7.000	8.700	1	9	45	180	
	7.100	8.800	7*	23*	115*	260	
	7.200	8.900	11*	29*	145*	300	
	7.300	9.000	14*	36*	180*	342	
	7.400	9.100	18*	43*	215*	383	
	7.500	9.200	22*	51*	255*	431	
	7.600	9.300	24*	57*	285*	465	
	7.700	9.400	27*	63*	315*	500	
	30C	6.900	8.300	0	7	35	190
		7.100	8.500	4*	17*	85*	256
7.200		8.600	7*	23*	115*	300	
7.300		8.700	10*	29*	145*	340	
7.400		8.800	13*	35*	175*	380	
7.500		8.900	15*	41*	205*	417	
7.600		9.000	18*	47*	235*	458	
7.700		9.100	21*	53*	265*	500	

(\*) CSAK a H1 osztályú füstgázvezető csövekkel felszerelhető maximális hosszúság.

A Ø50 vagy Ø60 vagy Ø80 konfigurációk laboratóriumban ellenőrzött kísérleti adatok adnak meg. Az „alapkonzfigurációk” és „beállítások” táblázatokban megadottól eltérő telepítések esetén nézze meg az alábbiakban megadott ekvivalens lineáris hosszúságokat.

**!** A kézikönyvben megadott maximális hosszúságok minden esetben garantáltak, és nagyon fontos, hogy ne lépjen ezeken túl.

ALKATRÉSZ	Lineáris megfelelő méterben Ø80 (m)	
	Ø 50	Ø 60
45°-os könyök	12,3	5
90°-os könyök	19,6	8
Hosszabbítás 0,5m	6,1	2,5
Hosszabbítás 1,0 m	13,5	5,5
Hosszabbítás 2,0m	29,5	12

**3.9 Telepítés közös füstcsövekre pozitív nyomáson**

A közös füstcső egy égéstermék elvezető rendszer, amely alkalmas az épület több emeletén elhelyezett több készülék égéstermékének összegyűjtésére és kiürítésére. A pozitív nyomású közös füstcsövek csak C típusú kondenzációs készülékekhez használhatók. Következésképpen a B53P/B23P konfiguráció tilos. A kazának nyomás alatt álló közös füstcsövekre történő telepítése kizárólag a G20-nál engedélyezett. A kazán megfelelő működésre van méretezve a füstcső maximális belső nyomásáig, amely nem haladja meg a 25 Pa értéket. Ellenőrizze, hogy a ventilátor fordulatszáma megfelel-e a „műszaki adatok” táblázat specifikációinak. Győződjön meg arról, hogy a levegő szívó- és égéstermék-elvezető csövek megfelelően tömítettek-e.

**FIGYELMEZTETÉS:**

**!** A gyűjtőcsőhöz csatlakoztatott készülékeknek mind azonos típusúaknak kell lenniük, és azonos égési jellemzőkkel kell rendelkezniük.

**!** A gyűjtőcsőhöz pozitív nyomáson csatlakoztatható készülékek számát a füstgáz cső tervezője határozza meg.

A kazán úgy van megtervezve, hogy egy olyan méretezésű közös füstgáz csőhöz csatlakozzon, ahol a közös füstgáz cső statikus nyomása meghaladhatja a közös légsző statikus nyomását 25 Pa-val abban az állapotban, amelyben n-1 kazán működik a maximális névleges hőteljesítményen, és 1 kazán a minimális hőteljesítményen, amelyet az ellenőrzések megengednek.

**!** A füstgáz kimenet és az égési levegő bevezetés között megengedett legkisebb nyomáskülönbség -200 Pa (beleértve - 100 Pa szélnyomást).

Ehhez az elvezetési típushoz ezen kívül további tartozékok is elérhetőek (kanyarok, hosszabbítók, végelemek stb.), melyekkel lehetőség megengedett legnagyobb hosszát a „3.8 Füstgázvezető csövek és égési levegő beszívása” szakasz tartalmazza.

**!** A katalógusban található visszacsapó szelep (clapet kit) felszerelése kötelező.

**!** A csöveket úgy kell felszerelni, hogy kondenzvíz ne tudjon felgyülni, ami megakadályozná az égéstermék helyes elvezetését.

**!** A közös füstgázvezető csővel a csatlakozási ponton adattáblát kell biztosítani. A táblának legalább a következő információkat kell tartalmaznia:

- a közös füstgázvezető cső a C(10)3 típusú kazánokhoz van méretezve
- az égéstermék megengedett legnagyobb tömegárama kg/h-ban
- a közös csövekhez való csatlakozás méretei
- figyelmeztetés a nyomás alatt álló gyújtó füstcső égéstermékének bejövő és a levegő kimeneti nyílásokra vonatkozóan; ezeknek a nyílásoknak zárva kell lenniük, és a kazán lekapcsolásakor ellenőrizni kell a tömítettségüket

**!** a közös füstgázcső gyártójának neve vagy azonosító szimbóluma. Nézze meg az égéstermék elvezetésére vonatkozó hatályos előírásokat és a helyi rendelkezéseket.

**!** A füstgázcsövet megfelelően kell megválasztani az alább felsorolt paraméterek alapján.

	maximális hosszúság	minimális hossz	UM
ø 80-80	4,5+4,5	0,5	m
ø 80/125	4,5	0,5	m

**!** Mielőtt bármilyen műveletbe kezdene, áramtalanítsa a berendezést.

**!** Az összeszerelést megelőzően kenje meg a tömítéseket nem maró hatású síkosítóval.

**!** A füstvezető csőnek lejténie kell, vízszintes cső esetén 3°-kal a kazán felé.

**!** A füstcsőre rákötött berendezések jellemzői és száma feleljen meg a füstcső valódi jellemzőinek.

**!** A közös cső végződésének huzatot kell generálnia.

**!** A kazán belsejében kondenzvíz folyhat.

**!** A maximális megengedett recirkulációs érték szeles körülmények között 10%.

**!** A maximális megengedett nyomáskülönbségen (25 Pa) egy közös füstcső levegő kimenete és az égéstermék bemenete között nem lehet túllépni, ha n-1 kazán működik a maximális névleges hőteljesítményen és 1 kazán a névleges minimális hőteljesítményen, amit az ellenőrzések lehetővé tesznek.

**!** A közös csőnek alkalmasnak kell lennie legalább 200 Pa túlnyomásra.

**!** A közös füstgáz csőre nem szabad huzatmegszakító-szélvédő szerkezetet szerelni.

Fel lehet felszerelni a kanyarulatokat és hosszabbítókat, melyek tartozékként rendelkezésre állnak, a kívánt végeredmény függvényében.

A füstgázcső és a levegőbeszívó cső megengedett legnagyobb hosszát a „3.8 Füstgázvezető csövek és égési levegő beszívása” szakasz tartalmazza.

**A C(10) telepítésnél minden esetben fel kell tüntetni a ventilátor fordulatszámát (rpm) a termék gyári száma mellett lévő címkén.**

### 3.10 A fűtési rendszer feltöltése és a levegő eltávolítása

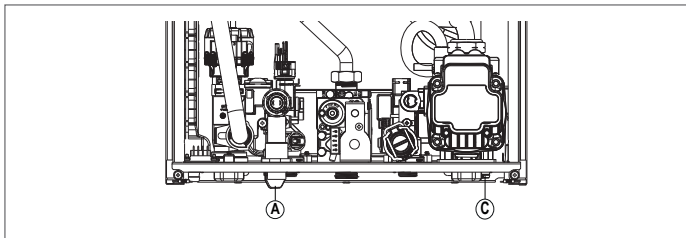

**Megjegyzés:** a rendszer feltöltési műveleteit a feltöltő csappal (A) kell elvégezni, győződjön meg arról, hogy a kazán áramellátása biztosítva van.

**Megjegyzés:** minden alkalommal, amikor a kazán áramellátása megtörténik, végrehajtja az **automatikus légtelenítési ciklust**.

**Megjegyzés:** egy vízzel kapcsolatos riasztás (A40, A41 vagy A42) nem teszi lehetővé a légtelenítési ciklus végrehajtását.

Töltse fel a fűtési rendszert az alábbi műveleteket végrehajtva:

- nyissa ki a töltőcsapot (A) az óramutató járásával ellentétes irányba forgatva
- lépjen be az INFO menübe ("5.3 INFO menü", sor I018), hogy ellenőrizze, hogy a nyomásérték eléri-e az 1-1,5 bar értéket
- zárja le a töltőcsapot (A).



**Megjegyzés:** ha a hálózati nyomás kisebb, mint 1 bar, tartsa nyitva a töltőcsapot (A) a légtelenítési ciklus alatt, és zárja le, ha befejezte.

A légtelenítési ciklus **megkezdéséhez:**

- néhány másodpercre áramtalanítsa a készüléket
- állítsa vissza az áramellátást, a kazánt OFF állapotban hagyva
- ellenőrizze, hogy a gázcsap zárva van-e.

A ciklus **végén**, ha a köri nyomása lecsökken, állítson újra a töltőcsapon (A), hogy a nyomás visszaálljon az ajánlott értékre (1-1,5 bar).

A légtelenítési ciklust követően a kazán készen áll.

- A kapcsolódó légtelenítő szelepeken keresztül távolítsa el a háztartási rendszerben található levegőt (radiátorok, zónagyűjtők stb.).
- Ellenőrizze újra a rendszerben lévő megfelelő nyomást (ideális 1-1,5 bar), és szükség esetén állítsa vissza.
- Ha a működés közben is érzékeli, hogy van a rendszerben levegő, meg kell ismételní a légtelenítési ciklust.
- A műveletek befejezése után nyissa ki a gázcsapot és kapcsolja be a kazánt.

Ezen a ponton bármilyen hőigényt végrehajthat.

### 3.11 A kazán fűtőkörének üritése

A rendszer üritésének megkezdése előtt állítsa a kazánt OFF állapotba, áramtalanítsa a kazánt a főkapcsolót „kikapcsolt” állásba forgatva.

- Zárja el a hőrendszer csapjait (ha vannak).
- Csatlakoztasson egy tömlőt a rendszer leeresztőcsapjára (C), majd kézzel forgassa el az óramutató járásával ellentétes irányba a víz leeresztéséhez.

**MEGJEGYZÉS:** állítson a rendszer leeresztőcsapján (C) egy 13-as kulccsal

- A műveletek befejezése után távolítsa el a csövet a rendszer leeresztőcsapjáról (C), majd csukja vissza.

### 3.12 A kazán használati meleg víz körének üritése

Amikor fagyveszély áll fenn, a HMV rendszert ki kell üríteni az alábbiak szerint:

- zárja el a vízvezeték központi csapját
- nyissa ki az összes meleg és hideg vizes csapot
- ürítse ki a legalacsonyabb pontjait.

## 4 ÜZEMBE HELYEZÉS

### 4.1 Előzetes ellenőrzések

Az első bekapcsolást az illetékes műszaki ügyfélszolgálatnak kell elvégeznie. A kazán bekapcsolása előtt az alábbi ellenőrzéseket kell elvégezni:

- az áram-, víz- és gázvezeték jellemzői megfelelnek-e a készülék tábláján szereplő adatoknak
- a füstgázvezetésre és az égési levegő beszívására szolgáló csövek megfelelően lettek-e kialakítva
- rendelkezésre áll-e kellő hely a rendszer karbantartásához olyan esetekben, amikor a kazán bútorokba vagy bútorok közé van felszerelve
- a tüzelőanyagot szállító rendszer kellően tömör-e
- a tüzelőanyag hozam megfelelnek-e a kazán által igényelt jellemzőknek
- a tüzelőanyag-ellátás rendszere a kazán által igényelt hozam méreteihez igazodik, és a hatályban levő előírásoknak megfelelően az összes biztonsági és ellenőrző szerkezettel el van látva
- a keringtető szivattyú szabadon forog-e, mivel különösen ha hosszú időn át nem üzemel, lerakódások és/vagy maradványok megakadályozhatják szabad forgását
- hogy a víz jelen van a szifonban, ellenkező esetben töltse fel (lásd a "4.2 Első üzembe helyezés" fejezetet).

### 4.2 Első üzembe helyezés

Az első beindításakor, ha hosszabb ideig használaton kívül áll, és karbantartás esetén, a készülék üzembe helyezése előtt alaposan fontosságu, hogy feltöltse a kondenzátum-gyűjtő szifont, körülbelül 1 liter vizet töltve a kazán égéstermék elemző csatlakozójába és ellenőrizze:

- a biztonsági zár vízben áll
- a víz megfelelő kifolyása a kazán ürítőcsövéből
- a kondenzvíz-elvezetés csatlakozó vezetéke tömítet.

A kondenzátum leeresztő kör (szifon és csövek) megfelelő működése megköveteli, hogy a kondenzátum szintje ne haladja meg a maximális szintet (max.). A szifon megelőző feltöltése és a biztonsági zár a szifonban azt a célt szolgálja, hogy elkerülje az égéstermék környezetbe jutását.

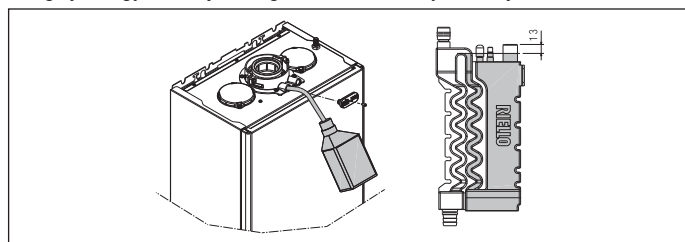

**Nagy hatékonyságú üzemmód**

A kazán automatikus funkcióval van felszerelve, amely a következő időpontban aktiválódik az első tápellátás, vagy 60 nap használaton kívüli időszak után (elektromos tápellátással kazán). Ebben az üzemmódban a kazán 60 percre korlátozza a fűtést a teljesítményt minimálisra, a maximális HMV hőmérsékletet pedig 55°C-ra. A kéményseprő funkció aktiválása ideiglenesen letiltja ezt a funkciót. A végrehajtás során a víznyomás ikon villog és a kijelző mutatja:



**4.3 Légtelenítési ciklus**

Állítsa a készülék főkapcsolóját „bekapcsolva” állásba. A kazán minden bekapcsolásakor 4 perces légtelenítési ciklust hajt végre. A kijelző mutatja A légtelenítési ciklus megszakításához nyomja meg az ábra szerint.

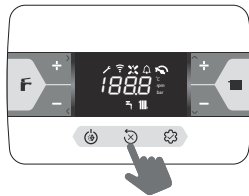

Amikor a légtelenítési ciklus folyamatban van, az összes hőigény le lesz tiltva, kivéve a használati meleg vizet, ha a kazán nincs OFF állásban. A légtelenítési ciklust meg lehet szakítani, ha a kazán nincs OFF állapotban, egy használati meleg víz igényel.

**4.4 Hőszabályozás beállítása**

A hőszabályozás csak csatlakoztatott külső szondával érhető el, és csak a FÜTÉS funkciónál aktív. A HŐSZABÁLYOZÁS a következőképpen engedélyezhető:  
 ■ állítsa be a 418 = 1 paramétert.  
 418 = 0 vagy leválasztott külső szonda esetén a kazán fix ponton működik.

A külső szonda által érzékelt hőmérsékleti érték az "5.3 INFO menü" I009 tételben jelenik meg. A hőszabályozó algoritmus nem használja közvetlenül a mért külső hőmérsékleti értéket, hanem egy számított külső hőmérsékleti értéket, amely figyelembe veszi az épület szigetelését: jól szigetelt épületekben a külső hőmérséklet változásai kevésbé befolyásolják a környezeti hőmérsékletet, mint kevésbé szigeteltéknél. Ez az érték megtekinthető az INFO menüben az I010 tétel alatt

**OT KRONOTERMOSZTÁT IGÉNY**

Ebben az esetben a szállítási alapértéket a kronotermosztát kiszámítja a külső hőmérséklet értékének függvényében, valamint a szobahőmérséklet és a kívánt szobahőmérséklet közötti különbség alapján.

**SZOBATERMOSZTÁT IGÉNY**

Ebben az esetben az előremenő alapértéket a szabályozó kártya kiszámítja a külső hőmérsékletértéknek megfelelően, hogy a szobahőmérséklet becslött értéke 20 °C legyen (szobahőmérséklet referenciáértéke). Két paraméter járul hozzá az előremenő alapérték kiszámításához:  
 ■ a kompenzációs görbe meredeksége (KT) - a műszaki személyzet módosíthatja  
 ■ offset a referencia környezeti hőmérsékleten - a felhasználó módosíthatja.

**ÉPÜLETTÍPUS (432. paraméter)**

Ez azt jelzi, hogy milyen gyakorisággal frissül a hőszabályozáshoz kiszámított külső hőmérsékleti értéket, ehhez az értékhez alacsony érték használható a rosszul szigetelt épületeknél.

**SEXT REAKTIVITÁS (433 paraméter)**

EZ azt a sebességet jelzi, amellyel a mért külső hőmérsékleti érték változásai befolyásolják a hőszabályozáshoz kiszámított külső hőmérsékleti értéket, ennek az értéknek az alacsony értékei nagy sebességeket jeleznek.

**A hőszabályozási görbe megválasztása (419. paraméter)**

A hőszabályozási fűtési görbe gondoskodik az elméleti 20°C-os környezeti hőmérsékletéről, ha a külső hőmérséklet +20°C és -20°C között van. A görbe kiválasztása a tervezett külső hőmérsékleti minimumtól (vagyis földrajzilag más és más értéktől), valamint a tervezett előremenő hőmérséklettől (az adott fűtési rendszertől) függ. Ezt a telepítőnek kell körültekintően kiszámolnia az alábbi képletet alkalmazva:

$$KT = \frac{\text{Tervezett előremenő hőm.} - T_{\text{shift}}}{20 - \text{minimális külső hőmérséklet}}$$

Tshift = 30°C standard rendszerek  
 25°C padlófűtéses rendszerek

Ha e számítás eredményeként olyan számot kapunk, amely két görbe értéke közé esik, tanácsos azt a hőszabályozási görbét választani, amely közelebb áll a kapott értékhez.

**Példa a számításra:** ha a számítással kapott érték 1,3, ez a 1 és 1,5 görbék között van. Válassza ki a legközelebbi görbét, tehát az 1.5-öt. Az alábbi KT értékeket lehet beállítani:

- standard rendszer: 1,0+3,0
- padlófűtéses rendszer 0,2+0,8.

A 419 paraméterrel állítsa be a választott hőszabályozási görbét:

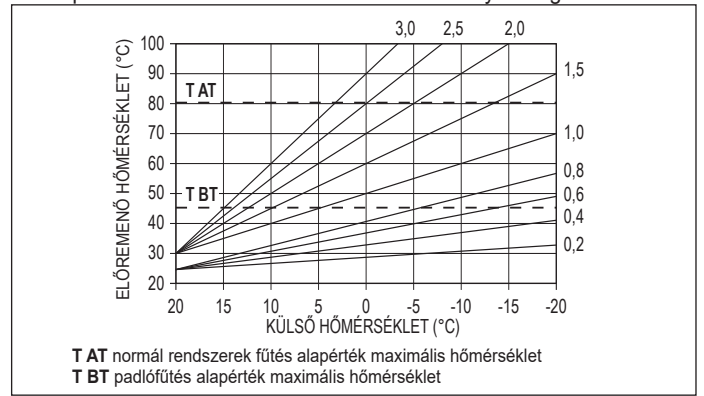

**Offset referencia környezeti hőmérsékleten**  
 A felhasználó azonban közvetlenül beavatkozhat a FÜTÉSI alapértéken beállítva a referencia-hőmérséklet értéket (20°C), egy offsetet, ami a -5÷+5 tartományban változhat (offset 0 = 20°C). Az offset kijavításához olvassa el az "7.3 Fűtési alapérték beállítása külső szondával".

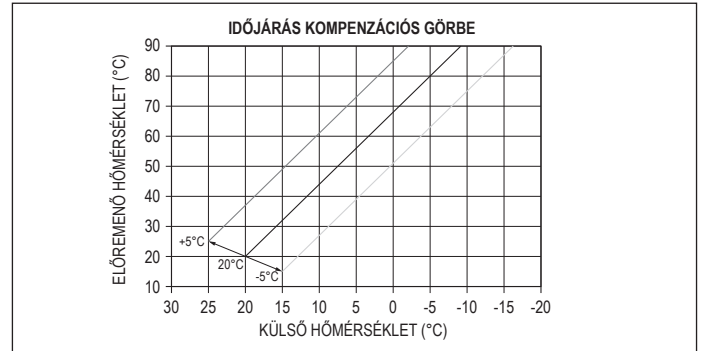

**ÉJSZAKAI KOMPENZÁCIÓ (420 paraméter)**

Ha időprogramozó van csatlakoztatva a SZOBATERMOSZTÁT bemenetére, akkor az éjszakai kompenzációt a 420-as paraméterrel lehet engedélyezni.  
 ■ állítsa be a 420 = 1 paramétert.  
 Ebben az esetben, amikor az ÉRINTKEZŐ ZÁRVA van, a hőigényt az előremenő szonda adja meg, a külső hőmérséklet alapján, hogy a néyleges szobahőmérséklet a NAPPALI szinten legyen (20 °C). AZ ÉRINTKEZŐ NYITÁSA nem eredményez azonnal kikapcsolást, hanem csupán a klimatikus görbe csökkentését (párhuzamos eltolását) az ÉJSZAKAI szintre (16 °C).

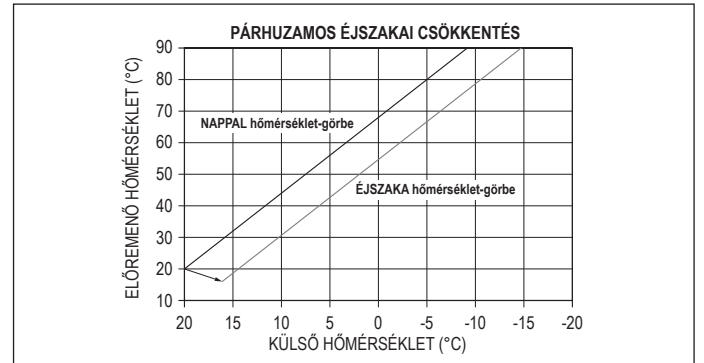

A felhasználó közvetlenül beavatkozhat a FÜTÉSI alapértéken ismét beadva a NAPPALI (20 °C) referencia-hőmérséklet értékén, inkább mint az ÉJSZAKA (16°C) értéken, egy offsetet, ami a [-5 ÷ +5] tartományban változhat. Az ÉJSZAKAI KOMPENZÁCIÓ nem érhető el, ha crono OT+ van csatlakoztatva. **Az offset kijavításához olvassa el az alfejezetet "7.2 Fűtési alapérték beállítása".**

**4.5 "HMV komfort" funkció**

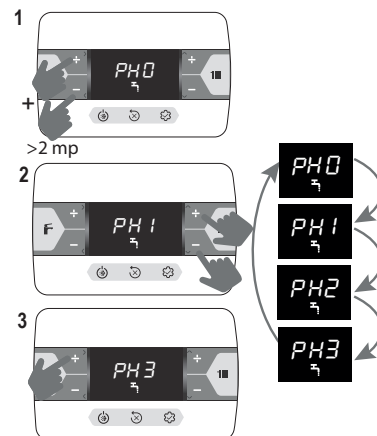

Funkció	Görgethető üzenet
PH0	NINCS aktív funkció
PH1	Aktív ELŐMELEGÍTÉS funkció
PH2	Aktív TOUCH & GO funkció
PH3	Aktív SMART ELŐMELEGÍTÉS funkció

#### PH1 ELŐMELEGÍTÉS funkció

A PH1 beállításával a kazán használati meleg víz előmelegítési funkciója aktiválódik. Ez a funkció lehetővé teszi a használati meleg víz hőcserélőjében lévő meleg víz melegen tartását a használat során felmerülő várakozási idő lecsökkentése érdekében. A funkció nem működik OFF állapotba állított kazán esetén.

#### PH2 TOUCH & GO funkció

Ha nem szeretné, hogy az ELŐMELEGÍTÉS funkció mindig maradjon, és azonnal meleg vízre van szüksége, akkor előmelegíthető a használati meleg víz néhány pillanattal a vízvételt megelőzően. Ez a funkció a csap nyitásával és bezárásával az azonnali előmelegítés aktiválásából áll, amely a meleg vizet előkészíti csak erre a vízvételre.

#### PH3 SMART előmelegítés funkció

Amikor a funkció aktív, az utókeringtetés fűtési igény vége miatt háromféle módon zajlik HMV állásban, amíg az alábbi feltételek egyike teljesül:

- DT (előremenő szonda - visszatérő) < 2 ° C
- Utókeringtetés időtartam > 20 mp
- Visszatérő hőmérséklet > 65 ° C

### 4.6 Speciális HMV funkciók

Az 511 paraméter lehetővé teszi a speciális funkciók aktiválását a használati meleg víz modulációs szakaszában. Ezekkel a funkciókkal javítható a kazán teljesítménye különösen nehéz üzemi körülmények között (pl. különösen magas bejövő vízhőmérséklet, nagyon alacsony áramlási sebesség, szolár tárolókkal való kombinált használat).

0	Nincsenek speciális aktív funkciók (alapértelmezett érték)
1	Áramláskapcsoló/áramlásmérő indítási késés bevezetése (510. paraméter - SZERVIZ)
2	A HMV túlmelegedése miatti leállítás esetén (folyamatban lévő kiemeléssel) a ventilátort a minimumon (MIN) tartják, hogy lerövidítse az újraindítás várakozási idejét
3	Abszolút HMV termosztátok
4	Ingázásgátló smart HMV funkció
5	Mind a négy korábbi funkció aktív

#### HMV KÉSÉS funkció (1)

Ennek a funkciónak az aktiválásával a paraméterben beállított értékkel megegyező késést vezet be, a szivattyú és a ventilátor aktiválásakor, a háztartási hőigényre adott válaszként.

#### SMART VENTILÁTOR funkció (2)

Ennek a funkciónak az aktiválásával a ventilátort a minimumon (MIN) tartják, és nem kapcsolják ki, ha az égő a meleg víz túlmelegedése miatt kikapcsol (ha a kérés továbbra is fennáll).

#### ABSZOLÚT TERMOSZTÁT funkció (3)

Ennek a funkciónak az aktiválásával az égő BE/KI HMV termosztátjai átjutnak a relatív értékről az abszolút értékre

#### INGÁZÁSGÁTLÓ funkció (4)

Ezzel a funkcióval a kazán önmagát konfigurálja az ABSZOLÚT TERMOSZTÁTOKON, ha az égő off a HMV túlmelegedése következtében (folyamatban lévő vízvétellel), amikor az égő ki van kapcsolva, a ventilátort a minimumon tartja. A termosztátok a mintavétel végén ismét „korreráltak”.

### 4.7 Esztrichmelegítő funkció

Az „esztrichmelegítő” funkció, ha a rendszer alacsony hőmérsékleten van, 20°C-os kezdeti zóna előremenő alapértékkel egy fűtési igényt tovább növeli a következő táblázat szerint.

NAP	ÓRA	HŐMÉRSÉKLET
1	0	20°C
	6	22°C
	12	24°C
	18	26°C
2	0	28°C
	12	30°C
3	0	32°C
	0	35°C
4	0	35°C
	0	35°C
5	0	35°C
	0	35°C
6	0	30°C
	0	30°C
7	0	25°C
	0	25°C

A funkció időtartama 168 óra (7 nap).

Az esztrichmelegítő aktiválása:

- állítsa a kazánt OFF állásba, mivel a funkció csak ebben az üzemmódban érhető el.
- állítsa be a 409 =1 értéket, a kijelzőn megjelenik

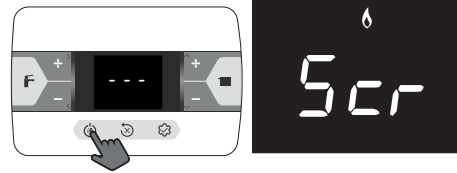

Aktiválása után a funkció maximális prioritást élvez; áramkimaradás és helyreállítás esetén a funkció onnan folytatódik, ahol megszakadt. KIKAPCSOLHATJA az esztrichmelegítőt a kazánt OFF állapottól eltérő állapotba kapcsolva vagy a 409 = 0 értéket kiválasztva.

Az INFO menü I001 sorában megtekintheti a funkció aktiválása óta eltelt órák számát.

### 4.8 Égéselemzés



A CO<sub>2</sub>-értékek beállításának ellenőrzései a referenciaparaméterekhez képest az alábbiakban megadott táblázatokban vannak feltüntetve, és zárt burkolattal kell elvégezni. A burkolat kinyitása körülbelül 0,2%-os csökkenést eredményez, és függ a telepítés konfigurációjától (a füstgázvezető és beszívó csövek típusától és hosszától).

Égésszabályozási sorrend

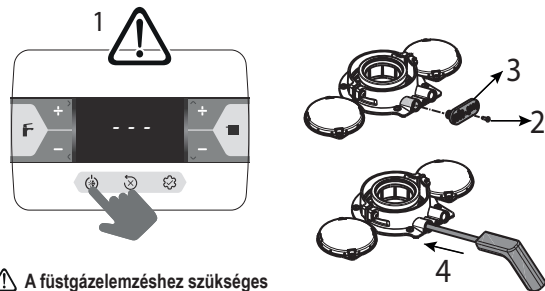

⚠ A füstgázvizsgáláshoz szükséges szondát a végéig kell behelyezni

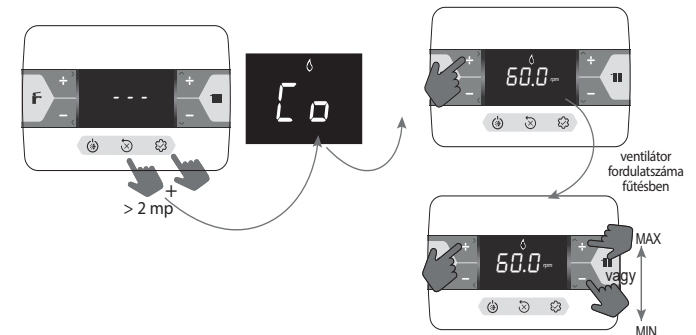

A megjelenített érték a fordulatszám elosztva 100-zal.

- Állítsa be az rpm maximális értéket

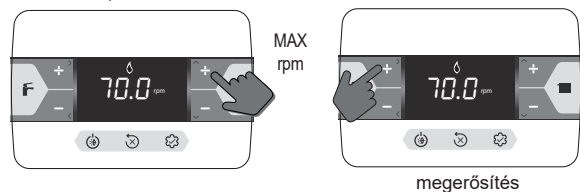

A kazán maximális teljesítményen működik.

- Ellenőrizze az elemzőn, hogy a maximális CO<sub>2</sub>-érték megfelel-e az 1. táblázatban megadottaknak, ha az adatok eltérnek, folytassa a gázszelvény kalibrálását - lásd a „4.10 Gázszelvény beszabályozása”.

táblázat 1	CO <sub>2</sub> max	METÁN GÁZ (G20)	FOLYÉKONY GÁZ (G31)	
	25C	9,0	10,0	%
30C	9,0	10,0	%	

- Állítsa be a minimális rpm értéket

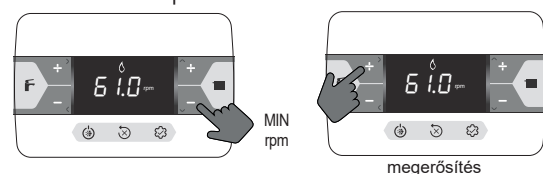

A kazán minimális teljesítményen működik.

- Ellenőrizze az elemzőn, hogy a min CO<sub>2</sub>-érték megfelel-e az 2. táblázatban megadottaknak, ha az adatok eltérnek, folytassa a gázszelvény kalibrálását - lásd a „4.10 Gázszelvény beszabályozása”.

táblázat 2	CO2 min	METÁN GÁZ (G20)	FOLYÉKONY GÁZ (G31)	
	25C	9,0	10,0	%
	30C	9,0	10,0	%

Ellenőrizze, hogy az I008 infóban (lásd 5.3 Menu INFO), olvasható füst-hőmérséklet értéke egybeesik-e ( $\pm 5^\circ\text{C}$  tűréshatáron belül) az elemző által észlelt értékkel.

Az ellenőrzés végén:

- lépjén ki a funkcióból, megnyomva

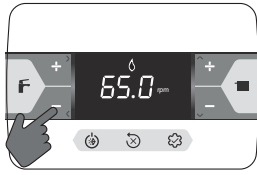

funkció kimenet

- helyezze át az eltávolított alkatrészeket
- állítsa be a kazánt az évszaknak megfelelő kívánt üzemmódba
- állítsa be a szükséges hőmérsékleti értékeket az ügyfél igényeinek megfelelően.



Amikor az égéselemzési funkció folyamatban van, az összes hőigény gátolt, és a CO üzenet megjelenik a kijelzőn.

**FONTOS**

Az égéselemzés üzemmód maximum 15 percig marad aktív; amennyiben az előremenő hőmérséklet eléri a  $95^\circ\text{C}$ -ot, kikapcsol az égő. Akkor fog újra bekapcsolni, ha a hőmérséklet  $75^\circ\text{C}$  alá süllyed.



Az égésanalízis funkciót általában a fűtésbe helyezett háromutas szeleppel végzik. Lehetőség van a három állású kapcsoló használati meleg vízre állítására, amely a maximális áramlási sebességű használati meleg víz iránti kérelmet generál magának a funkciónak a végrehajtása során. Ebben az esetben a használati meleg víz hőmérséklete legfeljebb  $65^\circ\text{C}$ -ra korlátozódik. Várjon, amíg az égő bekapcsol.

**4.9 Beállítások**

A gyártó már a gyártási fázis alatt gondoskodott a kazán beállításáról. Ha azonban valamiért újra el kell végezni ezeket a beállításokat, például rendkívüli karbantartási művelet után, esetleg a gázszelep cseréjét követően, vagy pedig a földgáztól LPG-re való átállás után, vagy fordítva, vagy pedig egy új beállítás után bélelt csövekhez, kövesse az alábbiakban leírt eljárásokat.

A maximális és minimális teljesítmény, valamint a fűtési maximum és a lassú gyújtás beállítása kötelezően a megjelölt sorrendben történhet, és kizárólag képesített szakember végezheti azokat el:

- táplálja be a kazánt
- állítsa be a paramétereket

306	minimális ventilátorsebesség
307	maximális ventilátorsebesség
308	lassú gyújtás
309	fűtési ventilátor maximális sebessége
313	gyújtási sebesség újraindításkor

táblázat 3	MAXIMÁLIS FORDULATSZÁM VENTILÁTOR	METÁN GÁZ (G20)	FOLYÉKONY GÁZ (G31)	
	25C: Fűtés - HMV	7.000 - 8.700	6.900 - 8.500	ford/perc
	30C: Fűtés - HMV	6.900 - 8.300	6.800 - 7.900	ford/perc

táblázat 4	MINIMÁLIS FORDULATSZÁM VENTILÁTOR	METÁN GÁZ (G20)	FOLYÉKONY GÁZ (G31)	
	25C	1.500	2.050	ford/perc
	30C	1.500	1.700	ford/perc

táblázat 5	VENTILÁTOR FORDULATSZÁM LASSÚ GYÚJTÁS	METÁN GÁZ (G20)	FOLYÉKONY GÁZ (G31)	
	25C - 30C	5.500	5.500	ford/perc

**4.10 Gázszelep beszabályozása**

Végezze el a CO<sub>2</sub> ellenőrzési eljárást a „4.8 Égéselemzés” bekezdésben leírtak szerint, ha az értékek megváltoztatására van szükség, az alábbiak szerint járjon el:

- zárt burkolattal ellenőrizze a CO<sub>2</sub> beállítási értékeit
- távolítsa el a burkolatot az alfejezetben leírtak szerint”3.7 Burkolat eltávolítása”
- nyitott burkolattal ellenőrizze a CO<sub>2</sub> beállítási értékeit
- figyelembe véve a zárt burkolat és a nyitott burkolat közötti talált különbséget, szükség esetén folytassa a CO<sub>2</sub>-nek az 1. és 2. táblázatban felüntetett értékhez történő igazítását - (mínusz) a talált különbséget. Példa a számításra:
  - zárt burkolattal mért CO<sub>2</sub> érték = 8,5%
  - nyitott burkolattal mért CO<sub>2</sub> érték = 8,3%
  - nyitott burkolattal CO<sub>2</sub> erre az értékre állítandó be = 8,8%
  - zárt burkolattal a CO<sub>2</sub> értéke = 9,0%
- a CO<sub>2</sub> érték beállításához:
  - forgassa az óramutató járásával megegyező irányba a maximális teljesítménybeállító csavart az érték csökkentéséhez, és az óramutató járásával ellentétes irányba, hogy megnövelje

- forgassa el a minimális teljesítménybeállító csavart az óramutató járásával megegyező irányba az érték növeléséhez, és az óramutató járásával ellentétes irányba a lecsökkentéshez
- nyitott burkolattal, miután beállította a CO<sub>2</sub> értéket minimális teljesítményen, ellenőrizze újra a CO<sub>2</sub> értéket maximális teljesítményen
- a beállítások elvégzése után szerelje vissza a burkolatot, és ellenőrizze, hogy a CO<sub>2</sub> megfelel-e az 1. és 2. táblázatban megadott értékeknek.

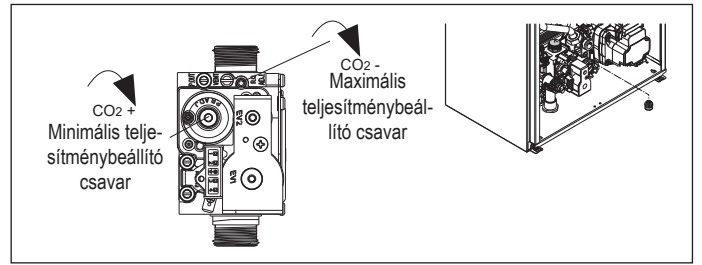

**4.11 Gáz átalakítása**

Ha szükségessé válik, hogy az egyik gáztartóról áttérjen egy másikra, a művelet könnyen elvégezhető már telepített kazánoknál is.

A műveletet azonban csakis képesített szakember végezheti el. A kazán szállításakor metángázzal (G20) vagy LPG-gázzal történő üzemelésre van beállítva, amint ezt a termék címkéje is tanúsítja. Lehetőség van a kazán átalakítására LPG gázra vagy metángázra (G20), a megfelelő készleteket használva.

Az átszereléshez kövesse az alábbi használati utasítást:

- áramtalanítsa a kazánt, és zárja el a gázcsapot
- távolítsa el a burkolatot az alfejezetben leírtak szerint „3.7 Burkolat eltávolítása”
- oldja ki és forgassa előre a műszerfalat
- csavarja le a gázszelep rámpájának anyáját, és forgassa el a rámpát úgy, hogy hozzáférjen a kimenő csatlakozó gázfűvókájához (B)
- távolítsa el a fűvókát (B), és cserélje ki a készletben található
- helyezze vissza a gázszelep rámpáját és húzza meg az anyát
- szerelje vissza az előzőleg kivett alkatrészeket
- helyezze újra áram alá a kazánt, és nyissa ki a gázcsapot.

Állítsa be a kazánt a „4.9 Beállítások” bekezdésben és a „4.10 Gázszelep beszabályozása” bekezdésben leírtak szerint.



Az átalakítást csakis erre képesítéssel rendelkező szakember végezheti.



Az átalakítás után helyezze fel a készletben található új gázazonosító fémtáblát.



Minden, a gázszelep beállítási részén elvégzett eljárás után pecsételje le azt pecsétviasszal.

**4.12 Range rated**

Ez a készülék hozzáigazítható az adott fűtési rendszer hőigényéhez, ugyanis a maximális hőteljesítmény a kazán fűtési üzemmódjában beállítható az szükséglet szerint.

- táplálja be a kazánt
- adja meg a paramétert

310	Range rated
-----	-------------

- Állítsa be a maximális fűtési értéket (rpm) és hagyja jóvá.

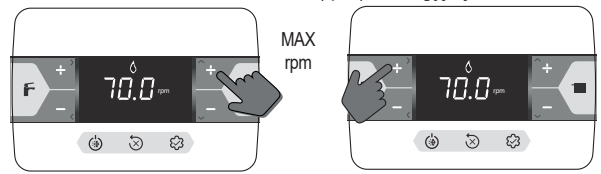

Jegyezze fel az új beállított értéket a kézikönyv hátlapján található táblázatba. A további ellenőrzések és beállítások alkalmával ezt a beállított értéket kell figyelembe venni.



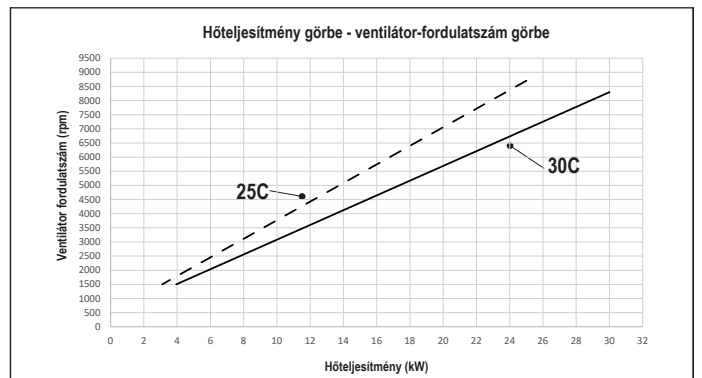

A beszabályozás nem kapcsolja be a kazánt.

A kazánt gyárilag a táblázatban megadott értékekre állítják be, lehetséges azonban az adott fűtési rendszer igényei, vagy a helyi égéstermék kibocsátási határértékekre vonatkozó előírások miatt ettől eltérően beállítani. Ehhez az alábbi grafikonok nyújtanak segítséget.



## 4.13 Jelzések és rendellenességek

Rendellenesség esetén a kijelző villog, és megjelenik egy „Axx” hibakód. Bizonyos esetekben a hibakódot egy ikon megjelenítése kíséri:

RENDELLENESÉG	MEGJELENÍTETT IKONOK
kialudt láng A10	
minden rendellenesség, a lángór és a víznyomás kivételével	
víznyomás	

### Feloldási funkció

A kazán működésének helyreállításához rendellenesség esetén nyomja meg a következőt:

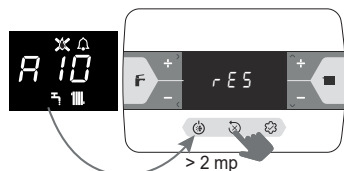

Ha a helyes működési feltételek helyreállnak, a kazán automatikusan újraindul. Távirányítóval legfeljebb 5 egymást követő kioldási kísérlet áll rendelkezésre. Nyomja meg a  gombot a kezdeti próbálkozások számának visszaállításához.

 Ha a visszaállítási kísérletek nem aktiválják a kazán működését, forduljon a műszaki ügyfélszolgálathoz.

### A41 rendellenesség

Ha a nyomás értéke a 0,3 bar biztonsági érték alá csökken, a kazán egy átmeneti időre vagy 10 percre megjeleníti az A41 hibakódot. Ezen idő elteltével, ha a rendellenesség továbbra is fennáll, megjelenik az A40 hibakód.

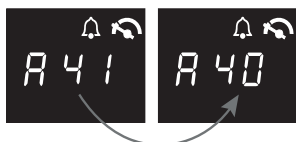



Ha a kazán A40 hibakódot mutat, az alábbiakra van szükség:

- nyissa ki a töltőcsapot (A) az óramutató járásával ellentétes irányba forgatva.
- lépjen be az INFO menübe ("5.3 INFO menü", sor I018) hogy ellenőrizze, hogy a nyomásérték eléri-e az 1-1,5 bar értéket

A fentiek túlmenően az analóg hidrométerkészlet (tartozékként kapható) lehetővé teszi a rendszerben lévő nyomásérték leolvasását még áramszünet esetén is (pl. építkezésen).

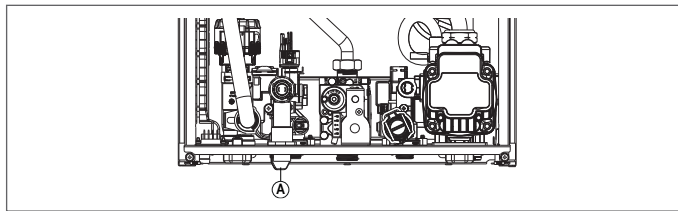
- zárja be a töltőcsapot (A), ügyelve a mechanikus kattanára.



Ebben az esetben nyomja meg a bekapcsoló gombot  hogy újraindítsa a kazán működését.

A töltés végén légtelenítse, ha a nyomásesés nagyon gyakori, kérje a műszaki ügyfélszolgálat közreműködését.

A40 vagy A41 riasztások esetén az INFO menüben elérhető kártyaszoftver 9-es verziójából ("5.3 INFO menü", sor I035) az anomália kód (5 mp) kijelzése váltakozik a rendszer víznyomás értékével. (2 mp).

### Rendellenesség esetén A60

A kazán szabályosan működik, de nem biztosítja a HMV hőmérsékletének stabilitását, amelyet azonban 50°C közeli hőmérsékleten biztosít. A műszaki ügyfélszolgálat beavatkozására van szükség.

### Rendellenesség esetén A91

A kazán el van látva egy önellenőrző rendszerrel, amely adott körülmények közti üzemelés összórának számán alapul, jelzi az elsődleges hőcserélő tisztításának szükségességét (A91-es riasztáskód). Az A91-es rendellenesség akkor fordul elő, amikor a számláló meghaladja a 2500 óra értéket; ez az érték az INFO menüben ellenőrizhető az I015 tétel alatt (megjelenítés/100, példa 2.500h = 25).

A tartozékként szállított speciális készlettel végzett tisztítás után vissza kell állítani az összesített óraszámológókat a paramétert 312 = 1 értékre állítva.

**Megjegyzés:** A számláló visszaállítását az elsődleges hőcserélő minden alapos tisztítása után, vagy annak cseréje esetén kell elvégezni.

## 4.14 Lapcsere

A vezérlő-és szabályozókártya cseréje esetén szükség lehet a konfigurációs paraméterek újraprogramozására. Ebben az esetben keresse meg a paramétertáblázatot az alapértelmezett, a gyári és a testreszabott értékek azonosításához.

A kártya cseréje esetén szükségképpen ellenőrizendő és esetleg visszaállítható paraméterek: 301 - 302 (SZERVIZ) - 306 - 307 - 308 - 309 - 310 - 708.

 708 (ne felejtse el a paramétert 1-ra állítani).

HIBAKÓD	HIBA ÜZENET	RIASZTÁSI TÍPUS LEÍRÁSA
A10	Lángór Kondenzvíz elvezetésének elzáródása Eltömődött légbeszívásfűstgázvezetés riasztás	végleges
A11	Parazita láng	átmeneti
A20	Határoló termosztát	végleges
A30	Ventilátor rendellenesség	végleges
A40	Rendszer feltöltése	végleges
A41	Rendszer feltöltése	átmeneti
A42	Nyomás-átalakító rendellenesség	végleges
A60	HMV szonda rendellenesség	átmeneti
A70	Előremenő szonda rendellenesség Előremenő szonda túlmelegedés Előremenő-visszatérő különbség	átmeneti végleges végleges
A80	Visszatérő szonda rendellenesség Visszatérő szonda túlmelegedés Visszatérő-előremenő szonda differenciál	átmeneti végleges végleges
A90	Fűstgáz szonda rendellenesség	átmeneti
A91	Elsődleges hőcserélő tisztítása	átmeneti
A58	Alacsony hálózati feszültség rendellenesség	átmeneti
A59	Magas hálózati feszültség rendellenesség	átmeneti
CFS	Hívja a szervizt	jelzés
SFS	Leállítás szerviz miatt	végleges
FIL	Alacsony nyomás ellenőrizzé a rendszert	jelzés
>3,0 bar	Magas nyomás ellenőrizzé a rendszert	jelzés

## 5 KARBANTARTÁS ÉS TISZTÍTÁS

Az időszakos karbantartás a törvény által előírt „kötelezettség”, és elengedhetetlen a kazán biztonsága, hatékonysága és időtartama szempontjából. Ez lehetővé teszi a fogyasztás és a szennyezőanyag kibocsátás lecsökkentését, valamint a termék biztonságos és megbízható működését hosszútávon. Mielőtt elkezdené a karbantartási műveleteket:

- zárja el a fűtő és HMV rendszerének üzemanyag- és vízcsapjait. Ahhoz, hogy garantálni lehessen a termék funkcionális jellemzőit valamint hatékonyságát, illetve a hatályban lévő törvények és előírások betartása érdekében a készüléket rendszeres időközönként ellenőriztetni kell. A karbantartáshoz kövesse a „1 FIGYELMEZTETÉSEK ÉS BIZTONSÁGI ELŐÍRÁSOK” ejezet utasításait.

Rendes körülmények között ezen az alábbi műveletek értendők: 

- az égő megtisztítása az esetleges oxidációtól
- a hőcserélők megtisztítása a lerakódásoktól
- ellenőrizze az elektróda romlási állapotát, és ha leromlik, cserélje ki a kapcsolódó tömítéssel együtt
- a beszívó és elvezető csövek általános tisztítása és ellenőrzése
- a kazán külsejének ellenőrzése
- a gyújtás ellenőrzése, a készülék kikapcsolásának és üzemelésének ellenőrzése, mind fűtési, mind HMV üzemmódban
- a kondenz, víz és gázcsatlakozások csövei, bekötései tömítésének ellenőrzése
- a gázfogyasztás ellenőrzése maximális és minimális teljesítmény mellett;
- ha a HMV nyomás 3 bar alatt van, ürítse ki a kazán HMV körét, és ellenőrizze, hogy a fűtőkör nyomása megmarad-e
- az elektromos kábelek szigetelése épségének ellenőrzése, különösen az elsődleges hőcserélő közelében
- a gázhányi biztonsági ellenőrzése
- **ellenőrizze, hogy van-e víz a szifonban, ellenkező esetben töltsse fel.**

 A kazán karbantartásakor védőruházatot kell használni a személyi sérülések elkerülése érdekében.

 Az karbantartási műveletek elvégzése után az égéstermékek elemzését el kell végezni a helyes működés ellenőrzéséhez.

 Abban az esetben, ha az elektronikus kártya, a hőcserélő, a ventilátor/keverő és a gázszelap cseréje után, vagy az érzékelőelektródán vagy az égőn végzett karbantartást követően az égéstermékek elemzése a túrésen kívüli értékeket jelezne, meg kell ismétetni az „4.8 Egészelemzés” alfejezetben leírt eljárást.

 A készülék és az alkatrészek tisztításához ne használjon gyúlékony anyagokat (például benzin, alkohol stb.).

 A külső borítólamezeket, a fényezett és a műanyag részeket ne tisztítsa festékhez használatos oldószerrel.

 A kőpenyét ajánlatos kizárólag szappanos vízzel megtisztítani.

### Elsődleges hőcserélő tisztítása

- Áramtalanítsa a berendezés főkapcsolóját „kikapcsolva” állásba fordítva.
- Zárja el a gáz elzárócsapjait.
- Távolítsa el a burkolatot az „3.7 Burkolat eltávolítása” alfejezetben leírtak szerint.
- Húzza ki az elektróda csatlakozókábelét.
- Húzza ki a ventilátor tápkábeleit.
- Távolítsa el a rámparögzítő csipeszt (A) a keverő egységből.
- Lazítsa meg a gázrampa anyáját (B).
- Vegye ki a gázrampát a keverőegységből, és forgassa el.
- Távolítsa el az égőegységet rögzítő 4 anyát (C).
- Húzza ki a levegő/gáz elvezető egységet, beleértve a ventilátort és a keverőt, ügyelve arra, hogy ne sérüljön a szigetelő panel és az elektróda.
- Távolítsa el a szifon csatlakozó csövét a hőcserélő kondenzvíz leeresztő szerelvényéről, és csatlakoztasson hozzá egy ideiglenes gyűjtőcsövet. Ezen a ponton tisztítsa meg a hőcserélőt.
- Porszívózzon fel minden szennyeződést a hőcserélő belsejében, ügyelve arra, hogy NE sértse meg a retarder szigetelőpaneljét.
- Tisztítsa meg a hőcserélő tekercseit puha szálal kefével.

 **NE HASZNÁLJON FÉMKEFÉT, AMELY KÁROSÍTHATJA AZ ALKATRÉSZEKET.**

- Tisztítsa meg a tekercsek közti helyeket egy 0,4 mm vastag pengével, amely készletben kapható.
- Porszívózza fel a tisztítás során keletkezett maradványokat.
- Öblítse le a vízzel, ügyelve arra, hogy ne sértse meg a retarder szigetelőpaneljét.

 Ha az égéstermékek makacsan lerakódnak a hőcserélő felületén, tisztítsa meg természetes fehér ecet permetezésével, ügyelve arra, hogy ne sértse meg a retarder szigetelőpaneljét.

- Hagyja hatni néhány percig.
- Tisztítsa meg a hőcserélő tekercseit puha szálal kefével.

 **NE HASZNÁLJON FÉMKEFÉT, AMELY KÁROSÍTHATJA AZ ALKATRÉSZEKET.**

- Öblítse le a vízzel, ügyelve arra, hogy ne sértse meg a retarder szigetelőpaneljét.
- Ellenőrizze a retarder szigetelőpaneljének integritását, és szükség esetén cserélje ki, a megfelelő eljárást követve.
- Tisztítás után szerelje vissza az alkatrészeket kellő körültekintéssel a leirtakkal ellentétes irányba eljárva.
- A levegő/gáz elvezető rögzítőanyáinak bezárásához 6 Nm meghúzási nyomatékot használjon, követve az öntvényen megadott sorrendet (1,2,3,4).
- Állítsa vissza a kazán áram- és gázellátását.

### Égőtisztítás:

- Áramtalanítsa a berendezés főkapcsolóját „kikapcsolva” állásba fordítva.
- Zárja el a gáz elzárócsapjait.
- Távolítsa el a burkolatot az „3.7 Burkolat eltávolítása” alfejezetben leírtak szerint.
- Húzza ki az elektróda csatlakozókábelét.
- Húzza ki a ventilátor tápkábeleit.
- Távolítsa el a rámparögzítő csipeszt (A) a keverő egységből.
- Lazítsa meg a gázrampa anyáját (B).
- Vegye ki a gázrampát a keverőegységből, és forgassa el.
- Távolítsa el az égőegységet rögzítő 4 anyát (C).

- Húzza ki a levegő/gáz elvezető egységet, beleértve a ventilátort és a keverőt, ügyelve arra, hogy ne sérüljön a szigetelő kerámia panel és az elektróda. Ezen a ponton folytassa az égőtisztítási műveleteket.
- Tisztítsa meg az égőt egy puha szálal kefével, ügyelve arra, hogy ne sértse meg a szigetelő panelt és az elektródákat.

 **NE HASZNÁLJON FÉMKEFÉT, AMELY KÁROSÍTHATJA AZ ALKATRÉSZEKET.**

- Ellenőrizze az égő szigetelőpaneljének és a tömítő szigetelés integritását, és szükség esetén cserélje ki őket, a megfelelő eljárást követve.
- Tisztítás után szerelje vissza az alkatrészeket kellő körültekintéssel a leirtakkal ellentétes irányba eljárva.
- A levegő/gáz elvezetőegység rögzítőanyáinak bezárásához 6 Nm meghúzási nyomatékot használjon.
- Állítsa vissza a kazán áram- és gázellátását.

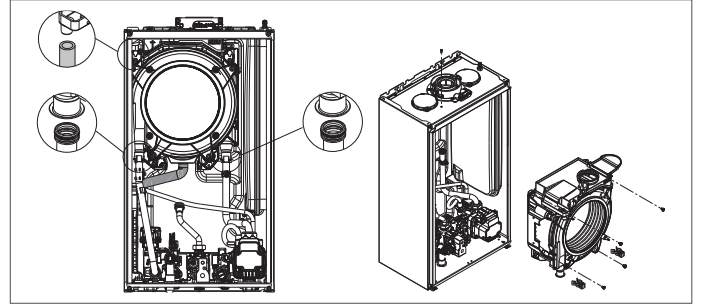

### Az égő szigetelőpaneljének cseréje

- Csavarja ki a gyújtó/érzékelő elektróda rögzítő csavarjait és távolítsa el.
- Távolítsa el az égő szigetelőpaneljét (D) egy pengével a felület alatt (az ábra szerint).
- Tisztítsa le a maradék rögzítő ragasztót.
- Cserélje ki az égő szigetelőpanelét.
- Az eltávolított helyeit behelyezett új szigetelőpanel nem kell ragasztóval rögzíteni, mivel geometriája biztosítja az interferenciát a hőcserélő karimájához való társításban.
- Szerelje vissza a gyújtó-/érzékelőelektródát a korábban eltávolított csavarok segítségével, és cserélje ki a tömítést.

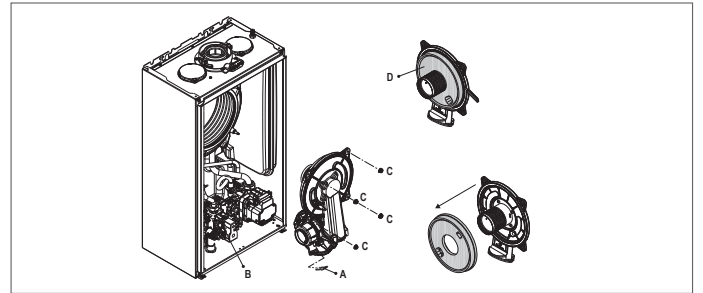

### Szifon tisztítás

- Válasszuk le az (A-B-C) csöveket, vegyük le a kapcsot (D) és távolítsuk el a szifont.
- Csavarja le az alsó és a felső sapkát, majd távolítsa el az úszót.
- Tisztítsa meg a szifon részeit a szilárd maradványoktól.

 Ne távolítsa el a biztonsági zárt és tömítését, mivel jelenlétük megakadályozza a gáz égéstermékek környezetbe jutását kondenzvíz hiányában.

 Óvatosan helyezze át a korábban eltávolított alkatrészeket, ellenőrizze az úszó tömítést, és szükség esetén cserélje ki. Az úszótömítés cseréjekor ügyeljen az ülés helyes elhelyezésére (lásd az ábrát a szakaszban).

 A tisztítási folyamat végén töltsse fel a szifont vízzel (lásd a „4.2 Első üzembe helyezés” alfejezetet), mielőtt a kazánt újra beindítaná.

 A szifon karbantartási műveletek végén ajánlott néhány percre kondenzációs üzemmódba állítani a kazánt, és ellenőrizni kell, hogy nincs-e szivárgás a kondenzvíz teljes elvezető vezetékén.

 **Ha a készüléket több mint 60 napig nem használják fel kell tölteni a szifont a kazánban. Ha a kazánt olyan helyen telepítik, ahol a környezeti hőmérséklet 30°C felett maradhat hosszabb ideig töltsse fel a szifont 30 napos inaktivitás után. A műveletet szakképzett személyzetnek kell elvégeznie.**

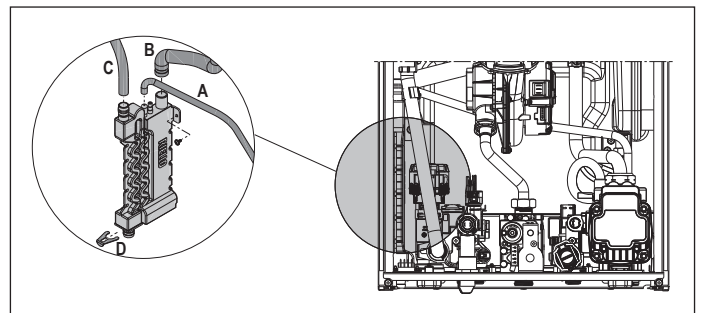

## 5.1 Programozható paraméterek

Az alábbiakban felsoroljuk a FELHASZNÁLÓ (mindig elérhető) és a TELEPÍTŐ (hozzáférés psw18-cal) programozható paraméterek listáját; a paraméterek részletes magyarázatához olvassa el a „5.2 Paraméterek leírása” részben leírtakat.



A hozzáférési szinttől, a gép állapotától vagy a rendszer konfigurációjától függően előfordulhat, hogy egyes információk nem állnak rendelkezésre.

FELHASZNÁLÓI PARAMÉTEREK		Érték		Jelszószint	Gyárilag beállított érték	Személyre szabott értékek
		min	max			
<b>BEÁLLÍTÁSOK</b>						
004	MÉRTÉKEGYSÉG	0	1	FELHASZNÁLÓI KÉZIKÖNYV	0	
006	HANGJELZÉS	0	1	FELHASZNÁLÓI KÉZIKÖNYV	1	

TELEPÍTŐ PARAMÉTEREK		Érték		Jelszószint	Gyárilag beállított érték	Személyre szabott értékek
		min	max			
<b>KONFIGURÁCIÓ</b>						
301	HIDRAULIKUS KONFIG	0	4	TELEPÍTŐ	2 *	
306	VENTILÁTOR MIN SEBESSÉG	1.200	3.600	TELEPÍTŐ	lásd a műszaki adattáblázatot	
307	VENTILÁTOR MAX SEBESSÉG	3.700	9.999	TELEPÍTŐ	lásd a műszaki adattáblázatot	
308	LASSÚ GYÚJTÁS BEÁLLÍTÁS	MIN	MAX	TELEPÍTŐ	lásd a műszaki adattáblázatot	
309	FŰTÉS VENTILÁTOR MAX SEBESSÉG	MIN	MAX	TELEPÍTŐ	lásd a műszaki adattáblázatot	
310	RANGE RATED	MIN	MAX_CH	TELEPÍTŐ	lásd a műszaki adattáblázatot	
311	AUX KIMENET	0	2	TELEPÍTŐ	0	
312	A FŰSTGÁZ SZÁMLÁLÓ NULLÁZÁSA	0	1	TELEPÍTŐ	0	
313	A HŐMÉRSÉKLET MIATTI LEÁLLÁS UTÁN A GYÚJTÁSI SEBESSÉG ÚJRAINDUL	VENTILÁTOR MIN SEBESSÉG	LASSÚ GYÚJTÁS BEÁLLÍTÁS	TELEPÍTŐ	3.600 ford/perc	
<b>FŰTÉS</b>						
405	SZIVATTYÚ BEÁLLÍTÁSA	NEM HASZNÁLT EZEN A MODELLEN				
408	KASZKÁD OT+	NEM HASZNÁLT EZEN A MODELLEN				
409	ESZTRICHMELEGÍTŐ	0	1	TELEPÍTŐ ha kazán OFF és AH rendszerek	0	
410	KIKAPCSOLT FŰTÉS	0 perc	20 perc	TELEPÍTŐ	3 perc	
411	FŰTÉS IDŐ NULLÁZÁS	0	1	TELEPÍTŐ	0	
415	AH P ZÓNA	0	1	TELEPÍTŐ	0	
416	P ZÓNA MAX HŐM	P ZÓNA MIN HŐM	MH: 80.5 - AH: 45.0	TELEPÍTŐ	MH: 80.5 - AH: 45.0	
417	P ZÓNA MIN HŐM	20	P ZÓNA MAX HŐM	TELEPÍTŐ	MH: 40 - AH: 20	
418	P ZÓNA HŐSZABÁLYOZÁS	0	1	TELEPÍTŐ ha van külső szonda	0	
419	P ZÓNA GÖRBE LEJTÉS	MH: 1.0 - AH: 0.2	MH: 3.0 - AH: 0.8	TELEPÍTŐ csak ha 418 = 1	MH 2.0 - AH 0.4	
420	P ZÓNA ÉJSZAKAI KOMP	0	1		0	
432	ÉPÜLETTÍPUS	5 perc	20 perc		5 perc	
433	KÜLSŐ SZONDA REAKTIVITÁS	0	255		20	
<b>HMV</b>						
508	HMV MIN HŐM.	37,5°C	49,0°C	TELEPÍTŐ	37,5 °C	
509	HMV MAX HŐM.	49,0°C	60,0°C	TELEPÍTŐ	60,0 °C	
511	HMV SPEC FUNK	0	5	TELEPÍTŐ	0	

MH = MAGAS HŐMÉRSÉKLETŰ AH = ALACSONY HŐMÉRSÉKLETŰ

SZERVIZ PARAMÉTEREK		Érték		Jelszószint	Gyárilag beállított érték	Személyre szabott értékek
		min	max			
<b>KONFIGURÁCIÓ</b>						
302	NYOMÁS TRANSZD. TÍPUS	0	1	SZERVIZ	1	
303	TÖLTÉS ENGEDÉLYEZÉSE	0	1	SZERVIZ	0	
304	FELTÖLTÉS KEZDET NYOMÁS	NEM ÉRHETŐ EL EBBEN A MODELLEN				
305	LÉGTENELÍTÉSI CIKLUS	0	1	SZERVIZ	1	
<b>FŰTÉS</b>						
401	MAGAS HŐMÉRSÉKLET OFF HISZTERÉZIS	2	10	SZERVIZ	5	
402	MAGAS HŐMÉRSÉKLET ON HISZTERÉZIS	2	10	SZERVIZ	5	
403	ALACSONY HŐMÉRSÉKLET OFF HISZTERÉZIS	2	10	SZERVIZ	3	
404	ALACSONY HŐMÉRSÉKLET ON HISZTERÉZIS	2	10	SZERVIZ	3	
<b>HMV</b>						
510	HASZNÁLATI VÍZ KÉSÉS	0 mp.	60 mp.	SZERVIZ	0 mp.	
512	FŰTÉS KÉSÉS HMV UTÓKER. UTÁN	0	1	SZERVIZ	0	
513	KÉSÉS UTÓCIRK. IDŐ	1	255	SZERVIZ	6	
<b>TECHNIKUS</b>						
701	AKTÍVÁLJA A RIASZTÁSOK ELŐZMÉNYÉT	0	1	SZERVIZ	0 (2 óra működés után az érték automatikusan 1 -re változik.)	
706	SZERVIZ HÍVÁS FUNKCIÓ	0	2	SZERVIZ	2	
707	SZERVIZ ESEDÉKESÉG	0	255	SZERVIZ	52	
708	NAGY HATÉKONYSÁGÚ ÜZEMMÓD	0	1	SZERVIZ	1	
<b>CSATLAKOZHATÓSÁG</b>						
801	CONFIG BUS 485	NEM ÉRHETŐ EL EBBEN A MODELLEN				
803	OT+ KONFIG	0	1	SZERVIZ	1	

\*301: 0 = CSAK FŰTÉS - 1 = ÁTFOLYÓS ÁRAMKAPCSOLÓ - 2 = ÁTFOLYÓS ÁRAMLÁSMÉRŐ - 3 = BOJLER SZONDAVAL - 4 = BOJLER TERMOSZTÁTTAL

## 5.2 Paraméterek leírása

Az alábbi funkciók némelyike lehet, hogy nem érhet el a gép típusától és hozzáférési szintjétől függően.

PARAMÉTER	LEÍRÁS
004	A mértékegység megváltoztatásához: 0 = METRIKUS mértékegység / 1 = ANGOLSZASZ mértékegység. Az ábrákat tizedes formátumban (egy számjegy) fejezzük ki -9°C és +99°C közötti értékekre, egész számban fejezzük ki ≤ -10°C és ≥ 100°C értékekre, °F (Fahrenheit) megjelenítés mindig egész formátumban történik.
006	A hangjelzés engedélyezéséhez/letiltásához 0 = hangjelzés OFF / 1 = hangjelzés ON
301	A kazán, hidraulikus konfiguráció típusának beállításához: 0 = CSAK FÜTES - 1 = ÁTFOLYÓS ÁRAMKAPCSOLO - 2 = ÁTFOLYÓS ÁRAMLÁSMÉRŐ - 3 = BOJLER SZONDAVAL - 4 = BOJLER TERMOSZTATTAL. Gyári érték = 2, ne módosítsa. Ha az elektronikus kártyát ki akarja cserélni, ellenőrizze, hogy ez a paraméter 2-re van-e állítva
302	A víznyomás-átalakító típusának beállításához: 0 = víz nyomáskapcsoló - 1 = nyomásátalakító Gyári érték = 1, ne módosítsa. Ha az elektronikus kártyát ki akarja cserélni, ellenőrizze, hogy ez a paraméter 1-re van-e állítva.
303	A „félautomatikus töltés” funkció engedélyezéséhez, ha nyomásátalakító és töltő elektromos szelep van beszerelve a kazánba. Gyári érték = 0, ne módosítsa. Ha az elektronikus kártyát ki akarja cserélni, ellenőrizze, hogy ez a paraméter 0-re van-e állítva.
304	Csak akkor jelenik meg, ha 303 = 1 NEM ERHETŐ EL EZEN A MODELLLEN.
305	A légtelenítési ciklus funkció kikapcsolásához. Gyári érték = 1, állítsa a paramétert 0-ra a funkció letiltásához.
306	A ventilátor minimális fordulatszámának megváltoztatásához
307	A ventilátor maximális fordulatszámának megváltoztatásához
308	A lassú gyújtás beállításához (a 306 - 307 tartományban programozható)
309	A ventilátor fűtés maximális fordulatszámának megváltoztatásához (a 306 - 307 tartományban programozható)
310	A fűtés hőteljesítményének módosításához. Gyári érték = 309, és a 306 - 309 tartományban programozható. A paraméter használatával kapcsolatos további részletek a "4.12 Range rated" alfejezetben található.
311	Egy további relé működésének konfigurálása (csak akkor, ha BE09 kártya fel van szerelve (tartozékkészlet), hogy egy fázist (230 Vac) egy második fűtőszivattyúhoz (kiegészítő szivattyú) vagy egy zónaszelephez juttasson. Gyári érték = 0, és a következő jelentéssel programozható a 0 - 2 tartományban: 311 = 0 - a kezelés a BE09 kártya vezetékeinek konfigurációjától függ: levágott jumper: kiegészítő szivattyú - van jumper: zónaszelep. 311 = 1 - zóna szelepkézelés 311 = 2 - a kiegészítő szivattyú kezelése
312	Lehetővé teszi az üzemóra számláló alaphelyzetbe állítását bizonyos körülmények között (további "4.13 Jelzések és rendelkezések" részletekért lásd az A91 rendelkezéseket). Gyári érték = 0, állítsa 1-re az elsődleges hőcserélő tisztítása után a füstgáz érzékelő óraszámolójának visszaállításához. A visszaállítási eljárás befejezése után a paraméter automatikusan visszatér a 0 értékre.
313	Ez a paraméter lehetővé teszi a lassú gyújtás szabályozását az égők újbóli gyújtásában a leállások után, a beállított hőmérséklet elérése miatt. Beállítás lehetséges a ventilátor minimális fordulatszámának (306) és a lassú gyújtás (308) fordulatszámának között.
401	Magas hőmérsékletű rendszereknél ez a paraméter lehetővé teszi a hiszterézis értékének beállítását, amelyet a vezérlőkártya használ az égő leállási előremenő hőmérsékletének kiszámításához: KIKAPCSOLO HÖMERSEKLET = FÜTESI ALAPERTEK + 401. Gyári érték = 5°C, a 2 - 10°C tartományban módosítható.
402	Magas hőmérsékletű rendszereknél ez a paraméter lehetővé teszi a hiszterézis értékének beállítását, amelyet a vezérlőkártya használ az égő bekapcsolási előremenő hőmérsékletének kiszámításához: BEKAPCSOLÁSI HÖMERSEKLET = FÜTESI ALAPERTEK - 402. Gyári érték = 5°C, a 2 - 10°C tartományban módosítható.
403	Alacsony hőmérsékletű rendszereknél ez a paraméter lehetővé teszi a hiszterézis értékének beállítását, amelyet a vezérlőkártya használ az égő leállási előremenő hőmérsékletének kiszámításához: KIKAPCSOLO HÖMERSEKLET = FÜTESI ALAPERTEK + 403. Gyári érték = 3°C, a 2°C- 10°C tartományban módosítható.
404	Alacsony hőmérsékletű rendszereknél ez a paraméter lehetővé teszi a hiszterézis értékének beállítását, amelyet a vezérlőkártya használ az égő bekapcsolási előremenő hőmérsékletének kiszámításához: BEKAPCSOLÁSI HÖMERSEKLET = FÜTESI ALAPERTEK - 404. Gyári érték = 3°C, a 2°C- 10°C tartományban módosítható.
405	Proporcionális változó sebességű szivattyú NEM ERHETŐ EL EZEN A MODELLLEN.
408	Lehetővé teszi a kazán kaskád alkalmazásokhoz történő beállítását az OT+ jel segítségével. Nem alkalmazható ennél a kazánmodellnél.
409	Lehetővé teszi az esztrichmelegítő funkció aktiválását (további részletekért lásd az "4.7 Esztrichmelegítő funkció" alfejezetet). Gyári érték = 0, ha a kazán KI van kapcsolva. Állítsa 1-re az esztrichmelegítő funkció aktiválásához az alacsony hőmérsékletű fűtési zónákban. A paraméter automatikusan visszatér a 0 értékre, miután az esztrichmelegítő funkció befejeződött, korábban le lehet állítani, ha 0-ra állítja az értéket.
410	Lehetővé teszi a fűtés kényszerített kikapcsolás időzítés megváltoztatását, fűtésben elért hőmérséklet miatt egy kikapcsolással szemben az égő újbóli bekapcsolásához megadott késési időre vonatkozóan. Gyári érték = 3 perc, és beállítható 0 és 20 perc közötti értékre.
411	Lehetővé teszi a FÜTESI IDŐK LENULLAZÁS funkció törlését és a CSOKKENTETT MAXIMALIS FÜTESI TELJESÍTMÉNY IDŐZÍTÉST, amely során a ventilátor sebessége a beállított maximális fűtőteljesítmény 60%-a és a minimum közé korlátozódik, 15 percnként 10%-os növekedéssel. Gyári érték = 0, az időzítés visszaállításához állítsa be az 1 értéket.
415	Lehetővé teszi a fűtendő zóna típusának megadását, a következő lehetőségek közül választhat: 0 = MAGAS HÖMERSEKLET (gyári beállítás) 1 = ALACSONY HÖMERSEKLET
416	Lehetővé teszi a maximálisan beállítható fűtési alapérték megadását: 20°C - 80,5°C tartomány, alapértelmezés szerint 80,5°C magas hőmérsékletű rendszerek esetén 20°C - 45°C tartomány, alapértelmezés szerint 45°C alacsony hőmérsékletű rendszerek esetén. Megjegyzés: a 416 értéke nem lehet kevesebb, mint 417.
417	Ezzel a paraméterrel megadható a beállítható minimális fűtési alapérték: 20°C - 80,5°C tartomány, alapértelmezés szerint 40°C magas hőmérsékletű rendszerek esetén 20°C - 45°C tartomány, alapértelmezés szerint 20°C alacsony hőmérsékletű rendszerek esetén Megjegyzés: a 417 értéke nem lehet nagyobb, mint 416.
418	Lehetővé teszi a hőszabályozás aktiválását, ha külső szonda csatlakozik a rendszerhez. Gyári érték = 0, a kazán mindig fix ponton működik. 1-re beállított paraméterrel és csatlakoztatott külső szondaival a kazán hőszabályozással működik. A külső szonda leválasztásával a kazán mindig fix ponton működik. A funkcióval kapcsolatban lásd a "4.4 Hőszabályozás beállítása" alfejezetet.
419	Lehetővé teszi a kazán által használt kompenzációs görbe számának beállítását, amikor hőszabályozásban van. Gyári érték = 2,0 magas hőmérsékletű rendszereknél és 0,5 alacsony hőmérsékletű rendszereknél. A paraméter magas hőmérsékletű rendszerek esetén 1,0 - 3,0, alacsony hőmérsékletűek esetén 0,2 - 0,8 tartományba programozható. A funkcióval kapcsolatban a további részletekhez lásd a "4.4 Hőszabályozás beállítása" alfejezetet.
420	Aktiválja az „éjszakai kompenzáció” funkciót. Alapértelmezett érték = 0, állítsa 1-re a funkció aktiválásához. A funkcióval kapcsolatos további információkért lásd a "4.4 Hőszabályozás beállítása" alfejezetet.
432	Ez azt jelzi, hogy milyen gyakorisággal frissül a hőszabályozáshoz kiszámított külső hőmérsékleti értéket, ehhez az értékhez alacsony érték használható a rosszul szigetelt épületeknél.
433	A szonda által leolvasott külső hőmérsékleti érték olvasási intervalluma.
501-507	A kazán rendelkezésre állásával kapcsolatos funkciók. NEM ERHETŐ EL EBBEN A MODELLBEN
508	A használati meleg víz minimális alapértékének beállításához
509	A használati meleg víz maximális alapértékének beállításához
510	Csak akkor látható, ha 511 = 2 vagy 5. A szivattyú és a ventilátor aktiválása másodpercekben késleltethető HMV hőigény esetén.
511	Speciális HMV funkciók engedélyezése: 0 = nincs funkció - 1 = áramláskapcsoló/áramlásmérő indítási késés bevezetése 2 = HMV túlmelegedése miatt kikapcsolt állapotban (folyamatban van lévő vételezés) a ventilátort az indítási sebességen tartja, hogy lecsökkentsék az újraindítás várakozási idejét - 3 = abszolút HMV termosztátok - 4 = ingázásgátló smart HMV funkció - 5 = összes korábbi aktiv funkció
512	Ezen az értéken keresztül a fűtés indításának gátlásával engedélyezhető/letiltható a HMV utócirkulációs funkció.
513	Ezzel az értékkel beállítható a HMV utócirkulációjának időtartama, amikor a HMV utócirkulációs funkció a fűtés indításának gátlásával engedélyezve van.
701	A riasztási napló elmentésének aktiválásához. Alapértelmezett 0, az érték 2 óras működés után automatikusan 1-re változik.
706	Ez a paraméter lehetővé teszi a kazán időszakos vezérlését a 707 paraméterben beállított működési időszaknak megfelelően. Három beállítási érték van: 0 = a funkció le van tiltva 1 = a funkció engedélyezve a következő szabály szerint: ha 707 < 4, a kijelzőn a CFS jel látható ha 707 = 0, a kijelzőn megjelenik az SFS (STOP FOR SERVICE) jel, amely jelzi az összes fűtési és használati melegvíz-kérelm állandó gátlását. Nem állítható vissza 2 = funkció engedélyezve: amikor 707 = 0, a kijelzőn a CFS jel látható, a működés minden leállítása nélkül Ebben az állapotban az INFO menü (I044 sor) megjeleníti a CFS jel megjelenése óta eltelt napok számát (707 = 0)
707	 A CFS jel 10 perces időközönként 1 percig, 1 hónappal a 707-es paraméterben beállított időszak vége előtt jelenik meg. Rögzített működési időszak a szervizhíváshoz (706-os paraméter).
708	Automatikus funkció, amely az első áramellátáskor vagy 60 nap használaton kívüli állapot után aktiválódik (elektromos kazán). Ebben az üzemmódban a kazán 60 percig minimálisra korlátozza a fűtési teljesítményt és 55°C-ra a maximális HMV hőmérsékletet. A kéményseprő funkció aktiválása ideiglenesen letiltja ezt a funkciót. A végrehajtás során a víznyomás ikon villog. 1 = GYÁRI ÉRTEK, nagy hatékonyságú mód engedélyezve.

801	A FUNKCIÓ NEM ELÉRHETŐ E MODELLEN
803	Ezt a paramétert használják a kazán távvezérlésének engedélyezéséhez OpenTherm eszközzel keresztül: 0 = Az OT+ funkció le van tiltva, a kazánt távolról nem lehet vezérelni OT+ eszközzel. Ha ezt a paramétert 0-ra állítja, akkor bármely OT+ kapcsolat azonnal megszakad 1 = GYARI ÉRTEK. Az OT+ funkció engedélyezve van, lehetőség van OT+ eszköz csatlakoztatására a kazán távvezérléséhez. OT+ eszköz csatlakoztatásával a kazánhoz

### 5.3 INFO menü

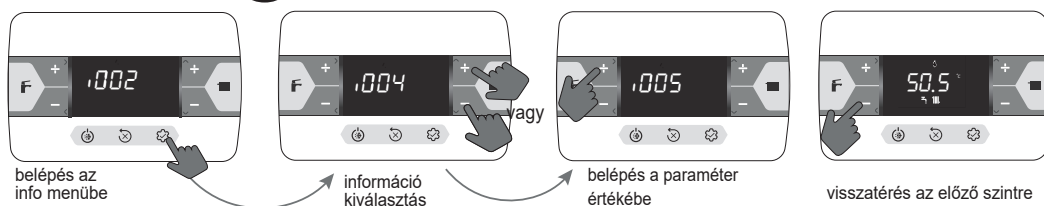







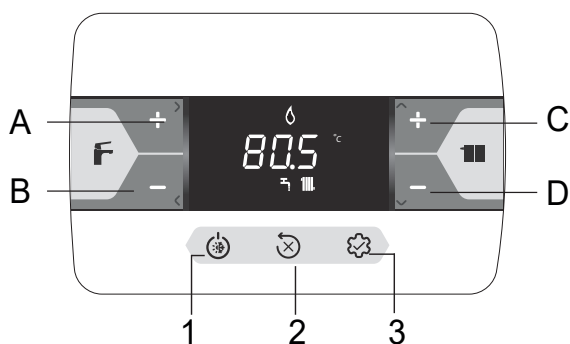

 Ha a gombokat nem nyomja meg, 60 másodperc után az interfész automatikusan kilép az INFO menüből

PARAMÉTER NEVE		LEÍRÁS
I001	Esztrichmelegítés órák	Az esztrichmelegítő funkció eltelt óráinak száma (amikor folyamatban van)
I002	Előremenő szonda	A kazán előremenő szonda értéke
I003	Visszatérő szonda	A kazán visszatérő szonda értéke
I004	HMV szonda	HMV szonda értéke, ha a kazán átfolyós
I005	OT+ HMV alapérték	Az OT+ távvezérlés által küldött HMV alapérték a kazánhoz
I008	Füstgázhőmérséklet-érzékelő	Füstgázszonda értéke
I009	Külső szonda	A külső szonda pillanatnyi értéke
I010	Külső hőmérséklet hőszabályozáshoz	A hőszabályozási algoritmusban használt külső szonda szűrt érték a fűtés alapérték számításához
I011	HMV hozam	HMV alapérték csak OT+ csatlakozás esetén
I012	Ventilátor fordulatszáma	A ventilátor fordulatszáma (rpm)
I015	Füstgáz-szonda számláló	A hőcserélő üzemóráinak száma "kondenzációs üzemmódban" (ezer értékben jelenik meg/100)
I016	P zóna előremenő set	Fő zóna előremenő alapérték
I017	OT+ fűtés alapérték	A kazánhoz OT+ távvezérlés által küldött fűtés alapérték
I018	Rendszernyomás	Rendszernyomás
I028	Ionizációs áram	Az érzékelő elektróda által érzékelt pillanatnyi ionizációs áram
I029	Nagy hatékonyságú üzemmód	Azt jelzi, ha a nagy hatékonyságú üzemmód fut
I032	HMV komfort	HMV komfort
I033	HMV spec funk	Speciális aktív funkciók a magas belépő használati víz hőmérsékletéhez
I034	Kártya azonosítója	Az elektronikus kártya azonosítása
I035	Rev fw kártya	Az elektronikus tábla firmware felülvizsgálata
I038	Wifi kulcs rádiójel	Nem elérhető
I039	Riasztási előzmények 1 (régebbi)	Az utolsó öt rögzített riasztás listája
I040	Riasztási előzmények 2	
I041	Riasztási előzmények 3	
I042	Riasztási előzmények 4	
I043	Riasztási előzmények 5 (frissebb)	
I044	A CFS napok jelentése	A CFS jel megjelenítése óta eltelt napok száma (707 = 0)

## 6 KAPCSOLÓTÁBLA



2	A riasztási állapot visszaállítása (RESET) Légtelenítési ciklus megszakítása
3	Belépés az INFO menübe Belépés a paraméterbeállítások menübe Belépés a jelszóbeadás képernyőoldalra ENTER funkció
1+3	Billentélyzár és kioldás
2+3	Amikor a kazán OFF állapotban van, aktiválja az égéselemzést (CO)

	Csatlakozás egy Wifi eszközhöz
	Timer „Hívja a szervizt” (call for service) esedékesség vagy rendellenesség
	Rendellenesség esetén az  ikonnal együtt, kivéve a láng- és vízriasztásokat
	Láng meglétét jelzi, kialudt láng esetén megjelenik az 
	Villog ideiglenes víz riasztásokkal, állandó végleges riasztással
	Van, ha a fűtés aktív, villog, ha fűtési igény van folyamatban
	Van, ha HMV aktív, villog, ha HMV igény folyamatban van
°C - °F	a hőmérséklet mértékegysége
fordulatszám/ perc	ventilátor fordulatszám
bar -psi	a víznyomás értéke

A gombok minden egyes megnyomásakor a kazán hangjelzést ad ki (hangjelzés). A 006 Buzzer paraméter segítségével kezelhető a hang engedélyezése (1) vagy letiltása (0).

Megjegyzés: az ezres értékek /100 jelennek meg, például: 6500 fordulat/perc = 65,0

A és B	HMV alapérték beállítása. Paraméterválasztás
C és D	A fűtés alapértékének beállítása. Paraméterek beállítása
A+B	HMV komfort menü (a főképernyőn és OFF-tól eltérő állapot)
B	Visszatérés az előző képernyőre/választás törlése Nyomva tartva > 2sec visszatér a főképernyőre
1	Működési állapot megváltoztatása (KI, NYÁRI és TÉLI)

## 7 HASZNÁLATI ÚTMUTATÓ

- Állítsa a készülék főkapcsolóját „bekapcsolva” állásba.
- Nyissa ki a gázcsapot, hogy a tüzelőanyag szabadon tudjon áramolni.
- Bekapcsoláskor az összes ikon és szegmens 1 mp-ig világít, és egymás után a firmware-változat látható 3 mp-ig:



- Ezután az automatikus légtelenítési ciklus elindul, ha engedélyezve van, 4 percre (a részletekért olvassa el a „4.3 Légtelenítési ciklus” bekezdést).
- Ezt követően a kezelőfelület az adott pillanatban aktív állapotra vonatkozó megjelenítésre vált át.

-  Állítsa be a szobatermosztátot a kívánt hőmérsékletre (~20 °C) vagy, ha a rendszer el van látva programozható termosztáttal vagy időzítővel, ellenőrizze, hogy „aktív” és megfelelően be van állítva (~20°C)
- Ezután állítsa a kazánt TÉLI vagy NYÁRI állásba.

### 7.1 Működési állapot

- Az 1. gomb megnyomásával az üzemelés típusa ciklikusan változik a OFF - NYÁR - TÉLI és végül ismét OFF állapotból.

Készenléti állapotban a kijelző mutatja a rendszer nyomását, fűtésigény esetén mutatja az előremenő hőmérsékletet, míg használati meleg víz igény esetén a használati meleg víz hőmérsékletét.



### TÉLI ÜZEMMÓD

A kazán aktiválja a fűtési és használati meleg víz funkciót, az ikon hőigényt és az égő bekapcsolását jelzi.

### NYÁRI ÜZEMMÓD

A kazán csak a használati meleg víz hagyományos funkcióját aktiválja.

TÉL



NYÁR



### 7.2 Fűtés alapérték beállítása

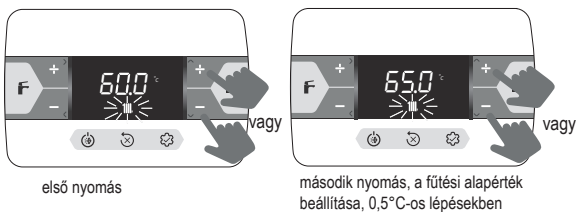

Ha 5 másodpercig egyetlen gombot sem nyom meg, akkor a beállított értéket veszi fel új fűtési alapértékként.

### 7.3 Fűtési alapérték beállítása külső szondával

Csatlakoztatott külső szondával (opcionális) és beiktatott hőszabályozással (paraméter 418=1), az előremenő hőmérséklet értékét a rendszer automatikusan beállítja, méghozzá úgy, hogy a belső szobahőmérséklet gyorsan igazodjék a külső hőmérséklet változásához.

#### A fűtési alapérték megváltoztatása

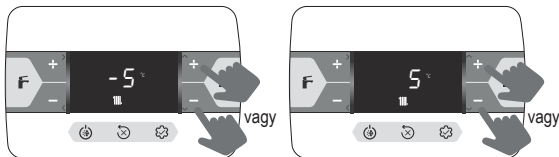

Az alapjel korrekció a tartományban van (-5 + 5 °C). A 418=0 paraméter mellett a kazán fix ponton működik.

### 7.4 HMV alapérték beállítása

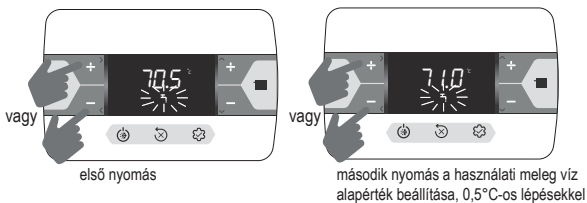

Ha 5 másodpercig egyetlen gombot sem nyom meg, akkor a beállított értéket veszi fel új HMV alapértékként.

### 7.5 Biztonsági leállítás

A kazán „BIZTONSÁGI LEÁLLÁS”-t hajt végre, ha a begyűjtésnél vagy a működésben rendellenesség lép fel. A kijelzőn a talált hibakód látható. A részletekért olvassa el „4.13 Jelzések és rendellenességek”.

#### Feloldási funkció

Ha a feloldási kísérletek nem aktiválják a szabályos működést, vegye fel a kapcsolatot a területi Műszaki Ügyfélszolgálattal.

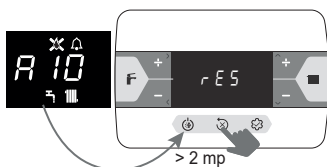

### 7.6 Időleges kikapcsolás

Átmeneti hiányzás (hétvége, rövid utazások stb.) esetén állítsa a kazán állapotát OFF állásba.

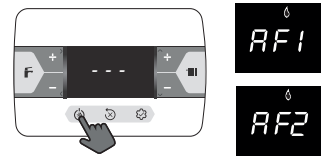

Amíg az áramellátás és az üzemanyag-ellátás továbbra is aktív marad, a rendszert az alábbi rendszerek védik:

- fűtési fagymentesítés:** ez a funkció akkor lép működésbe, ha a nyomószonda által érzékelt hőmérséklet 5°C alá süllyed. Ilyen esetben hőigény keletkezik, az égő begyullad és minimális teljesítményen addig ég, amíg az előremenő víz hőmérséklete el nem éri a 35°C-ot; a kijelzőn az AF1 látható
- HMV fagymentesítés:** ez a funkció akkor lép működésbe, ha a használati melegvíz szondája által érzékelt hőmérséklet 5°C alá süllyed. Ilyen esetben hőigény keletkezik, az égő begyullad és minimális teljesítményen addig ég, amíg az előremenő víz hőmérséklete el nem éri a 55°C-ot; a kijelzőn az AF2 látható
- keringtetőszivattyú blokkolás-gátlása:** a keringtetőszivattyú minden 24 órás leálláskor 30 másodpercre aktiválódik.

### 7.7 Kikapcsolás hosszabb időszakra

Amennyiben a kazánt hosszabb ideig nem kívánja használni, az alábbi műveleteket végezzék el:

- állítsa OFF állapotba
  - állítsa a készülék főkapcsolóját „kikapcsol” állásba
  - zárja el a fűtő és HMV rendszerének üzemanyag- és vízcspajkait.
- Ez esetben a fagymentesítési és a blokkolás-gátló rendszerek nem működnek. Ürítse a fűtési és a használati meleg víz rendszerét fagyveszély esetén.

### 7.8 Billentyűzár funkció

A billentyűk lezárásához

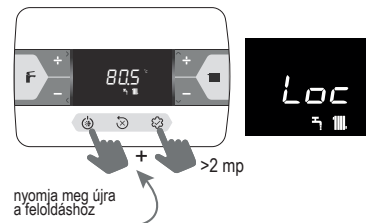

Rendellenesség esetén a 2. gomb aktív marad, hogy lehetővé tegye a riasztás visszaállítását.

### 7.9 Riasztások Előzményei

A riasztások előzmény aktív a 701 = 1 (SZERVIZ) paraméterrel.

A riasztások megtekinthetők:

- INFO menü (I039-től I043-ig), időrendi sorrendben, a legfrissebbtől a legreggebbiig, legfeljebb 5-ig.
- az OT+ távvezérlőn, ha csatlakoztatva van.

Ha egy riasztás egymás után többször is előjön, akkor csak egyszer tárolja. A riasztás visszaállításához kövesse a „7.5 Biztonsági leállítás” alfejezet utasításait.

### 7.10 CUMISÜVEG funkció

A cumisüveg funkció lehetővé teszi az HMV alapértékben beállított érték zárolását, megakadályozva ezzel, hogy valaki akaratlanul megváltoztassa. A cumisüveg funkció aktiválásához a HMV alapérték képernyőn:

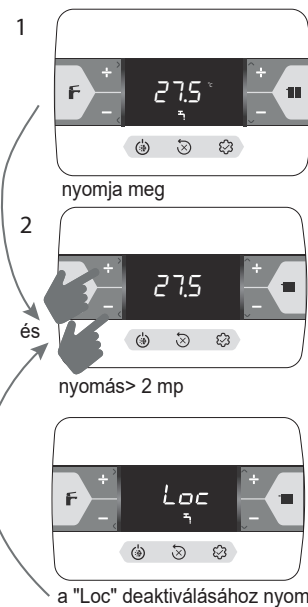

## 8 SEZIONE GENERALE • ÁLTALÁNOS SZAKASZ

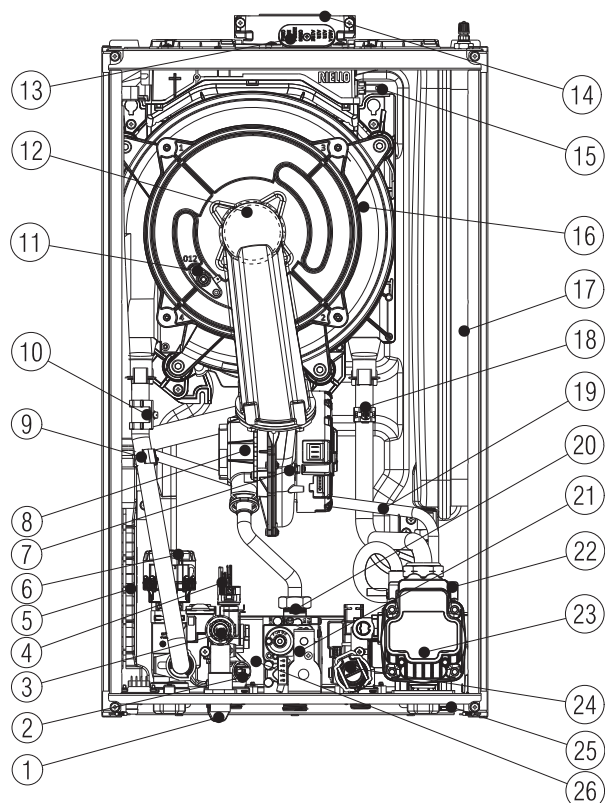

8.1	[IT] - Layout della caldaia	[HU] - Kazán elrendezése
1	Rubinetto di riempimento	Feltöltő csap
2	Sonda NTC sanitario	Használati NTC sonda
3	Valvola di sicurezza	Biztonsági szelep
4	Traduttore di pressione	Nyomásátalakító
5	Sifone	Szifon
6	Valvola tre vie	Háromutas szelep
7	Ventilatore	Ventilátor
8	Mixer	Keverő egység
9	Sonda NTC mandata	Előremenő kör NTC sonda
10	Termostato limite	Határoló termosztát
11	Elettrodo	Elektróda
12	Brucciato	Égő
13	Tappo presa aria fumi	Füstgáz levegő csatlakozó kupak
14	Scarico fumi	Füstgázvezető
15	Sonda fumi	Füstgáz hőmérséklet-érzékelő
16	Scambiatore	Hőcserélő
17	Vaso espansione	Tágulási tartály
18	Sonda NTC ritorno	Visszatérő kör NTC sonda
19	Tubo degasatore	Gáztalanító cső
20	Diaframma gas	Gázfűvóka
21	Valvola gas	Gázszelep
22	Valvola sfogo aria	Légtelenítő szelep
23	Circolatore	Keringtetőszivattyú
24	Flussimetro	Áramlásmérő
25	Rubinetto di scarico impianto	Rendszerűritő csap
26	Scambiatore sanitario	HMV hőcserélő

### 8.2 Dimensioni d'ingombro • Térigények

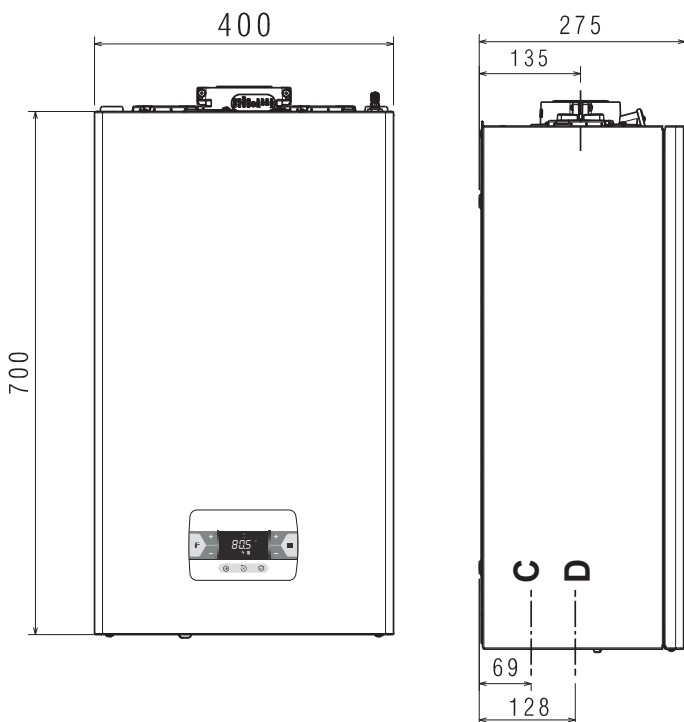



	IT Peso	HU Súly
25C	28,5 kg	
30C	30 kg	

	C	D
IT	scarico condensa	acqua - gas
HU	ürítés kondenzvíz	víz - gáz

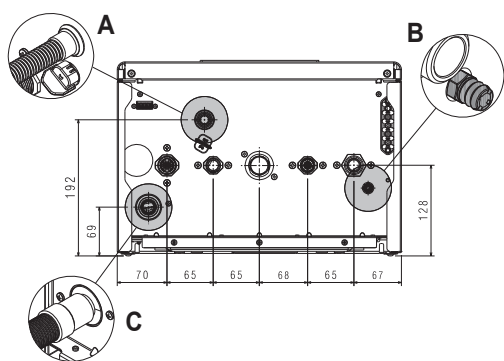
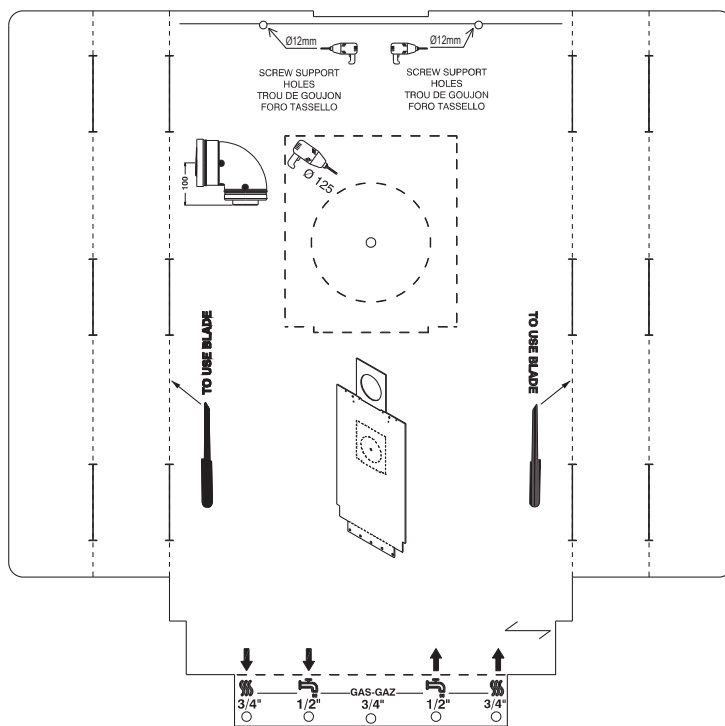
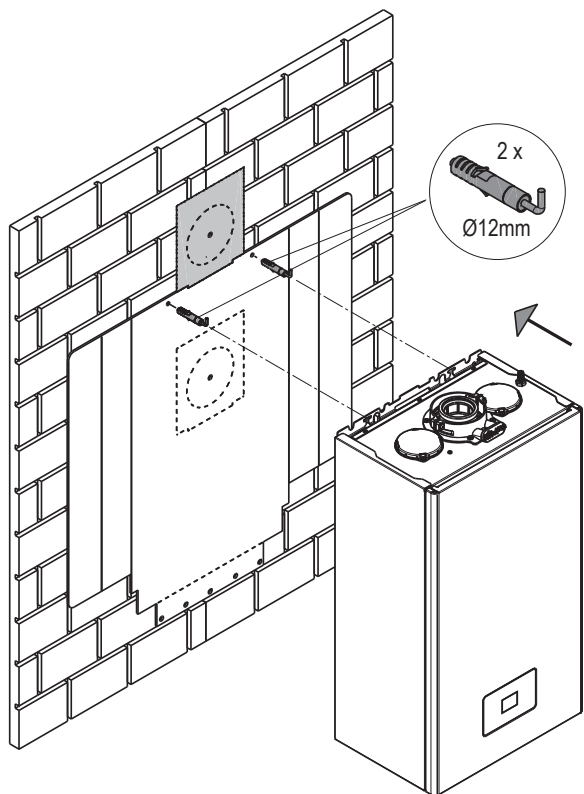
### 8.3 Dima di installazione e collegamenti idraulici • Telepítési sablon és hidraulikus csatlakozások



	A	B	C
IT	scarico valvola di sicurezza	rubinetto di scarico impianto	scarico sifone
HU	biztonsági szelep kisülés	rendszerürítő csap	szifon lefolyó

IT	HU		
COPPIA DI SERRAGGIO	MEGHÚZÁSI NYOMATÉK	Ø 3/4"	35Nm
		Ø 1/2"	25Nm

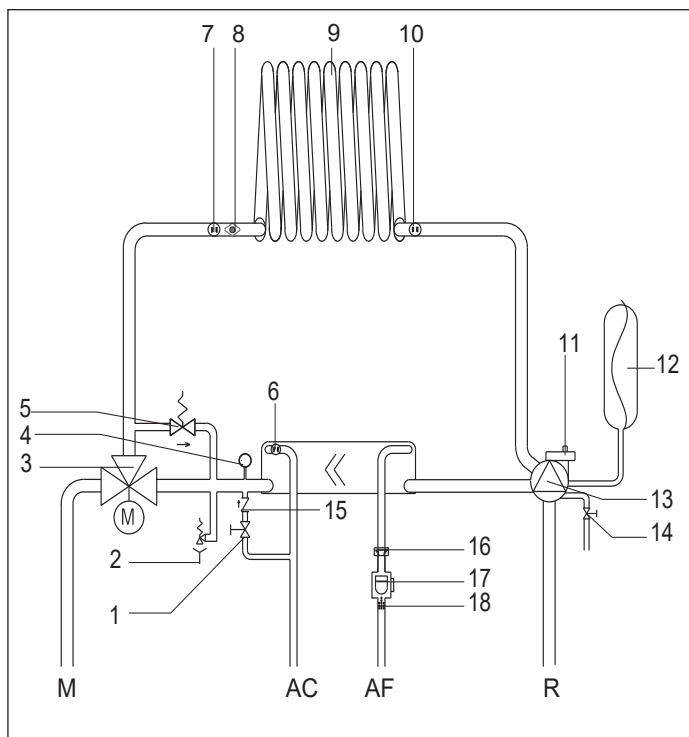

8.4	[IT] -Circuito idraulico	[HU] - Vízvezeték kör
AC	Acqua calda	Meleg víz
AF	Acqua fredda	Hideg víz
M	Mandata riscaldamento	Fűtés előremenő
R	Ritorno riscaldamento	Fűtés visszatérő
1	Rubinetto di riempimento	Feltöltő csap
2	Valvola di sicurezza	Biztonsági szelep
3	Valvola a tre vie idraulica	Hidraulikus háromutas szelep
4	Trasduttore di pressione	Nyomásátalakító
5	By-pass automatico	Automatikus by-pass
6	Sonda sanitario	HMV sonda
7	Sonda mandata	Előremenő sonda
8	Termostato limite	Határoló termostát
9	Scambiatore primario	Elsődleges hőcserélő
10	Sonda ritorno	Visszatérő sonda
11	Valvola di sfogo aria inferiore	Alsó légtelenítő szelep
12	Vaso espansione	Tágulási tartály
13	Circolatore	Keringtetőszivattyú
14	Rubinetto di scarico impianto	Rendszerürítő csap
15	Valvola di non ritorno	Visszafolyást gátló szelep
16	Limitatore di portata	Hozamszabályozó
17	Flussimetro	Áramlásmérő
18	Filtro sanitario	HMV szűrő

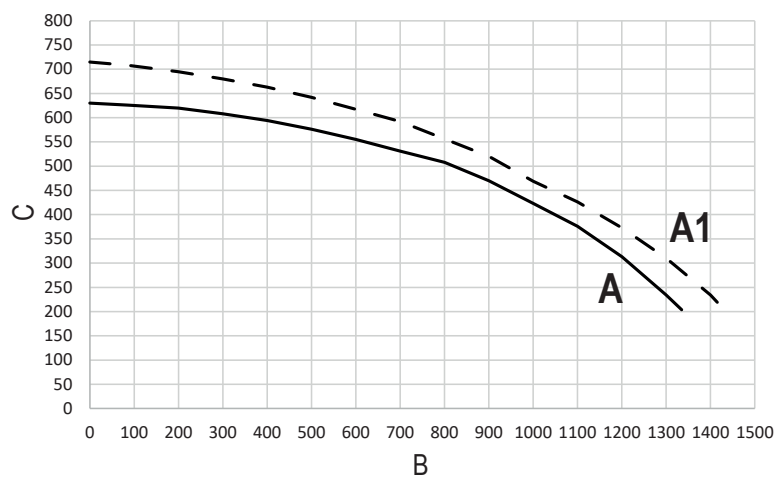

	IT	HU
A	Circolatore (di serie)	Keringtetőszivattyú (szériatartozék)
A1	Circolatore alta prevalenza	Nagy emelőnyomású keringtetőszivattyú
B	Portata impianto (l/min)	Rendszerhozam (l/min)
C	Prevalenza (mbar)	Emelőnyomás (mbar)

#### IT - Prevalenza residua del circolatore

La caldaia è equipaggiata di circolatore ad alta efficienza già collegato idraulicamente ed elettricamente, le cui prestazioni utili disponibili sono indicate nel grafico.

#### HU - A keringtetőszivattyú maradék emelőnyomása

A kazán hidraulikusan és elektromosan csatlakoztatott nagy hatásfokú keringetővel van felszerelve, amelynek elérhető hasznos teljesítményeit a grafikon mutatja.

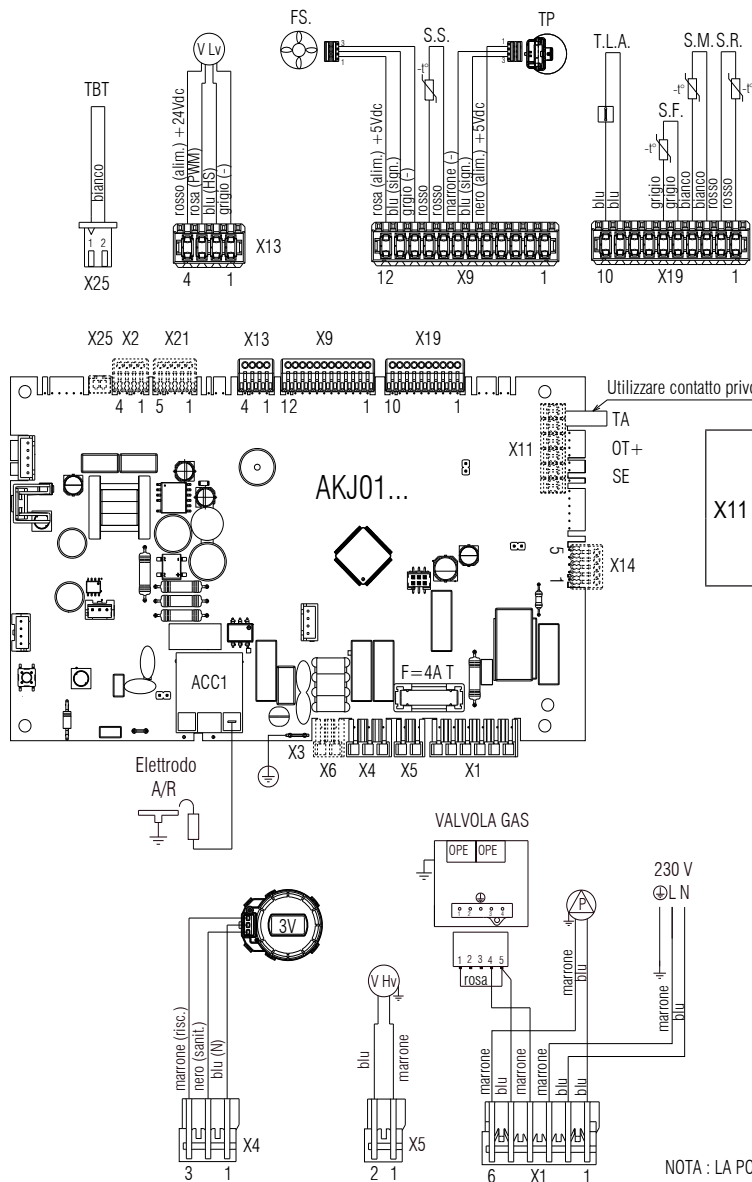

	IT	TA: (utilizzare contatto privo di tensione) Il collegamento del termostato ambiente deve essere effettuato sul connettore a vite X11 dopo aver rimosso il ponticello.
	HU	TA: (használon feszültségmentes érintkezőt) A szobatermosztát csatlakoztatását az X11 csavaros csatlakozón kell elvégezni a jumper eltávolítása után.

IT	HU
NOTA: LA POLARIZZAZIONE L-N È CONSIGLIATA	MEGJEGYZÉS: AZ L-N POLARIZÁCIÓ JAVASOLT
Azzurro	Kék
Marrone	Barna
Nero	Fekete
Rosso	Piros
Bianco	Fehér
Rosa	Rózsaszín
Grigio	Szürke
Giallo	Sárga
Valvola gas	Gázszelep
Elettrodo A/R	Lángőr-/gyújtóelektroda

NOTA : LA POLARIZZAZIONE L-N E' CONSIGLIATA

	X6	X11	X11	X11	X2	X21	X25
IT - ACCESSORI	L-N resistenze antigelo	TA: termostato ambiente	OT+	SE: (sonda esterna)	Remotazione allarme	Valvola di zona o pompa supplementare	TBT: Termostato bassa temperatura
HU - TARTOZÉKOK	L-N fagymentesítő ellenállások	TA: (szobatermosztát)	OT+	SE: (külső szonda)	Riasztás távkezelés	Zónaszelep vagy kiegészítő szivattyú	TBT: Alacsonyhőmérséklet-termosztát

### 8.5 Schema elettrico multifilare

- AKJL01: Scheda comando
- X1-X25: Connettori di collegamento
- ACC1: Trasformatore di accensione
- E.A./R.: Elettrodo accensione/rilevazione
- F: Fusibile 4A T
- 3V: Servomotore valvola 3 vie
- V Hv: Alimentazione ventilatore 230 V
- OPE: Operatore valvola gas
- P: Pompa
- S.R.: Sonda ritorno temperatura circuito primario
- S.M.: Sonda mandata temperatura circuito primario
- S.F.: Sonda fumi
- T.L.A.: Termostato limite acqua
- T.P.: Trasduttore di pressione
- S.S.: Sonda ritorno temperatura circuito sanitario
- F.S.: Flussimetro sanitario
- V Lv: Segnale controllo ventilatore
- T.B.T.: Termostato bassa temperatura

Per effettuare il collegamento del:  
TBT = termostato bassa temperatura occorre tagliare a metà il ponticello colore bianco marcato con la scritta TBT presente nel connettore 2 poli (X25), spellare i fili e utilizzare un morsetto elettrico per la giunzione.

### 8.5 HU - Többvonalas elektromos rajz

- AKJL01: Vezérlőkártya
- X1-X25: Csatlakozó konnektorok
- ACC1: Gyújtásátalakító
- E.A./R: Lángőr-/gyújtóelektroda
- F: 4A T biztosíték
- 3V: 3 utas szelep szervomotor
- V Hv: Ventilátor áramellátás 230 V
- OPE: Gázszelep operátor egység
- P: Szivattyú
- S.R.: Primer kör visszatérő hőmérséklet szonda
- S.M.: Primer kör előremenő hőmérséklet szonda
- S.F.: Füstgázhőmérséklet-érzékelő
- T.L.A.: Vízhatároló termostát
- T.P.: Nyomásátalakító
- S.S.: Használati víz kör hőmérséklet visszatérő érzékelője
- F.S.: HMV áramlásmérő
- V Lv: Ventilátor vezérlőjel
- T.B.T.: Alacsonyhőmérséklet-termosztát

A következők csatlakoztatásához:  
TBT = alacsony hőmérséklet termostát, vágja ketté a TBT feliratú fehér jumpert a 2-pólusú (X25) csatlakozóban, csupaszolja le a vezetékeket és használjon egy elektromos kapcsot a csatlakoztatáshoz.

## 8.6 Condotti sdoppiati $\varnothing 80$ con intubamento $\varnothing 50 - \varnothing 60 - \varnothing 80$ • Ikercsövek $\varnothing 80$ csőrendszerrel $\varnothing 50 - \varnothing 60 - \varnothing 80$

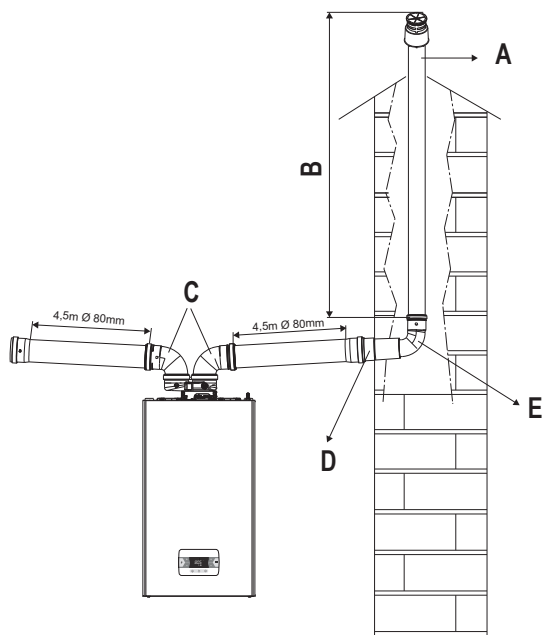

	A	B	C	D	E
IT	Camino per intubamento $\varnothing 50$ mm, $\varnothing 60$ mm o $\varnothing 80$ mm	Lunghezza	Curve $90^\circ$ $\varnothing 80$ mm	Riduzione $\varnothing 80-60$ mm o $\varnothing 80-50$ mm	Curva $90^\circ$ $\varnothing 50$ mm, $\varnothing 60$ mm o $\varnothing 80$ mm
HU	Kémény béleléshez $\varnothing 50$ mm vagy $\varnothing 60$ mm vagy $\varnothing 80$ mm	Hosszúság	$90^\circ$ könyökök $\varnothing 80$ mm	$\varnothing 80-60$ mm vagy $\varnothing 80-50$ mm szűkítés	$90^\circ$ Könyök $\varnothing 50$ mm, $\varnothing 60$ mm vagy $\varnothing 80$ mm

## 8.7 Installazione su canne fumarie collettive in pressione positiva • Telepítés közös füstcsővel, pozitív nyomás alatt

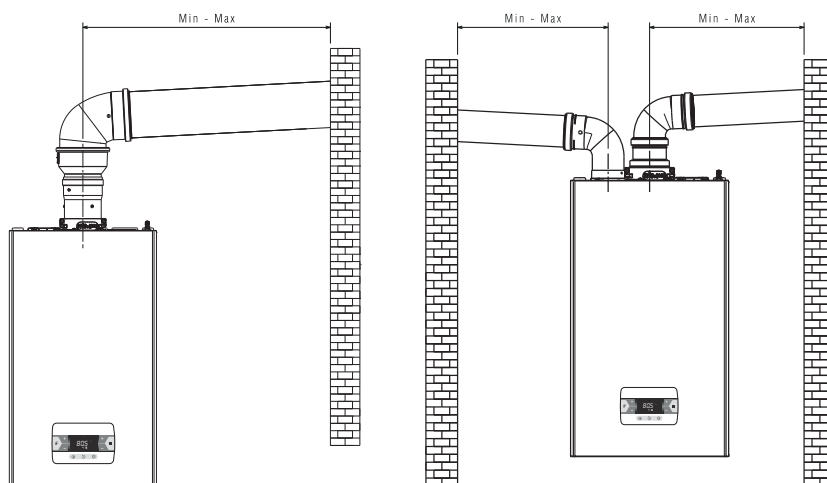

## 8.8 Configurazione scarichi fumi • Füstgázvezető konfiguráció

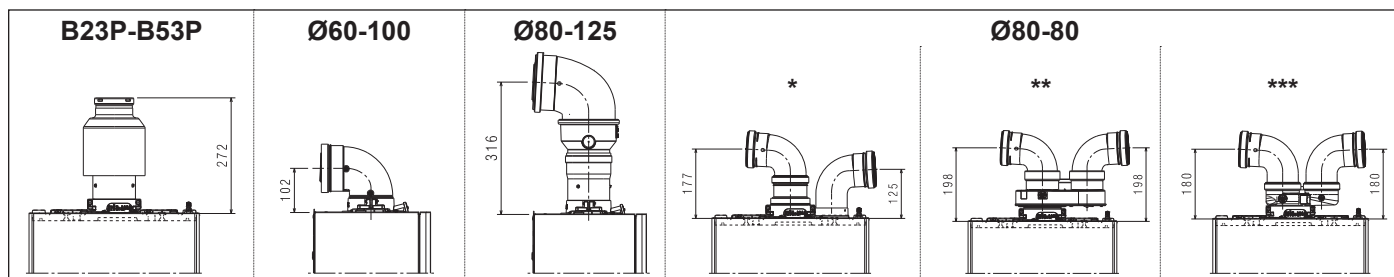

	IT	HU
*	sistema sdoppiato	iker füstcső rendszer
**	sistema sdoppiato con adattatore	iker füstcső rendszer adapterrel
***	sistema sdoppiato con adattatore compatto	kompakt iker füstcső rendszer adapterrel

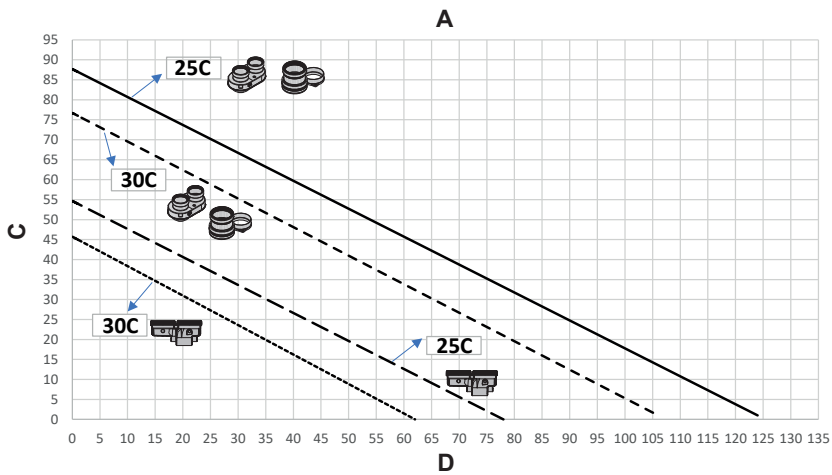

	IT	HU
<b>A</b>	Lunghezza massima tubi Ø80-80mm	A csövek maximális hosszúsága Ø80-80mm
<b>C</b>	Lunghezza tubo scarico fumi (m)	Füstelvezető cső hosszúsága (m)
<b>D</b>	Lunghezza tubo aspirazione aria (m)	Cső hosszúság légbe-szívás (m)

	sdoppiatore da Ø60-100 a Ø80-80 • osztó Ø60-100-ról Ø80-80-ra
	sdoppiatore compatto da Ø60-100 a Ø80-80 • kompakt osztó Ø60-100-ról Ø80-80-ra

### 8.9 Tabella configurazione scarichi fumi • Füst kibocsátás konfigurációs táblázat

Tipologia condotto Tipológia cső		Diametro Átmérő (Ø - mm)	Lunghezza massima (m) Maximális hosszúság (m)		Perdite di carico (m) Nyomásveszteség (m)		Foro attraversamento muro Falon áthaladó lyuk (Ø - mm)
			25C	30C	curva 45° 45°-os könyök	curva 90° 90°-os könyök	
	attacco verticale da Ø60-100 a Ø80 • függőleges csatlakozás Ø60-100-tól Ø80-ig	80	48	40	1	1,5	-
	curva 90° Ø60-100 • kanyarulat 90° Ø60-100	60-100	orizzontale • vízszintes 5,85 verticale • függőleges 6,85	orizzontale • vízszintes 4,85 verticale • függőleges 5,85	1,3	1,6	105
	curva 90° Ø80-125 • kanyarulat 90° Ø80-125 adattatore da Ø60-100 a Ø80-125 • Ø60-100-tól Ø80-125-ig adapter adattatore attacco verticale Ø60-100 • függőleges csatlakozó adapter Ø60-100	80-125	14	12	1	1,5	130
	sdoppiatore da Ø60-100 a Ø80-80 • osztó Ø60-100-ról Ø80-80-ra	80-80	52+52	45+45	1	1,5	-
	sdoppiatore compatto da Ø60-100 a Ø80-80 • kompakt osztó Ø60-100-ról Ø80-80-ra	80-80	33+33	27+27	1	1,5	-

## 9 IMPOSTAZIONE PASSWORD, ACCESSO E MODIFICA DEI PARAMETRI • JELSZÓBEÁLLÍTÁS, HOZZÁFÉRÉS ÉS PARAMÉTERMÓDOSÍTÁS

**Pressione tasti** = leggera: avanzamento valore di un'unità alla volta; prolungata: avanzamento veloce

**Gombnyomás** = enyhé: haladás egyszerre egy egységnyi értékkel; hosszabb ideig tartó: gyors haladás

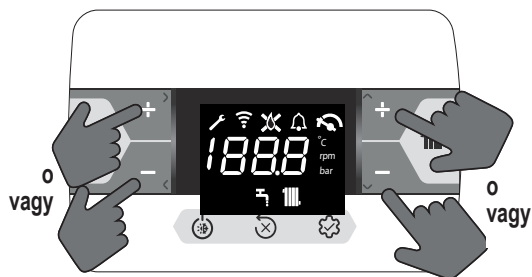

IT	HU
Nel manuale, ogni volta che si rende necessario: - inserire la password per l'accesso ai parametri - scegliere, modificare e/o confermare dei parametri. Seguire le sequenze interessate (vedi tabella) per un'azione più immediata.	A kézikönyvben, amikor csak szükséges: - adja meg a jelszót a paraméterek eléréséhez - válasszon ki, módosítson és/vagy erősítsen meg paramétereket. Kövesse a vonatkozó sorrendeket (lásd a táblázatot) az azonnali művelethez.

IT Azioni	HU Műveletek	
inserimento password	jelszó megadása	p. 1 - 7
scelta parametro	paramétermegválasztás	p. 8-10
modifica e conferma parametro	módosítsa és erősítsen meg a paramétert	p. 11-12a
uscita senza salvataggio	kilépés mentés nélkül	p. 12b
ritorno alla schermata principale	visszatér a főképernyőre	p. 13-14

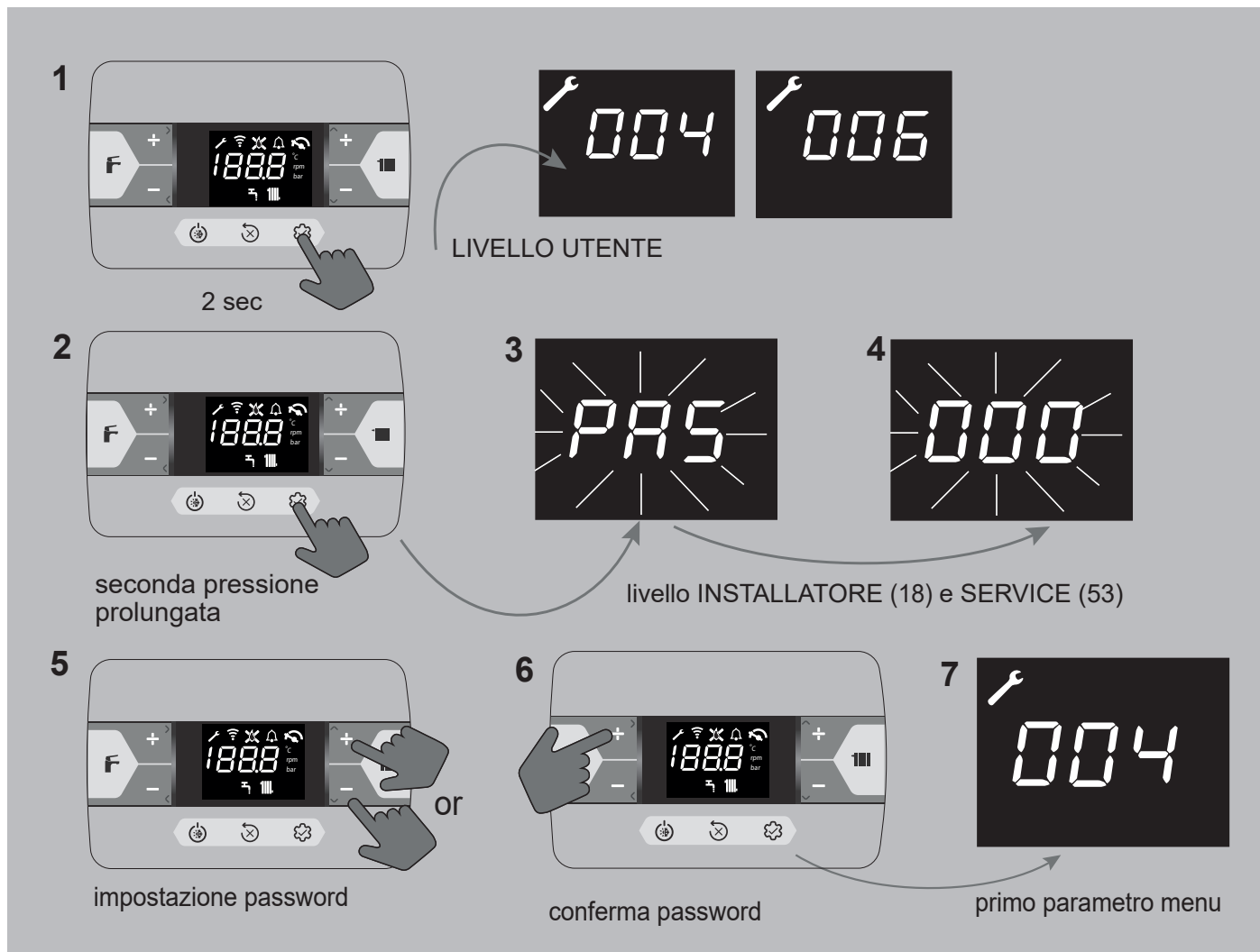



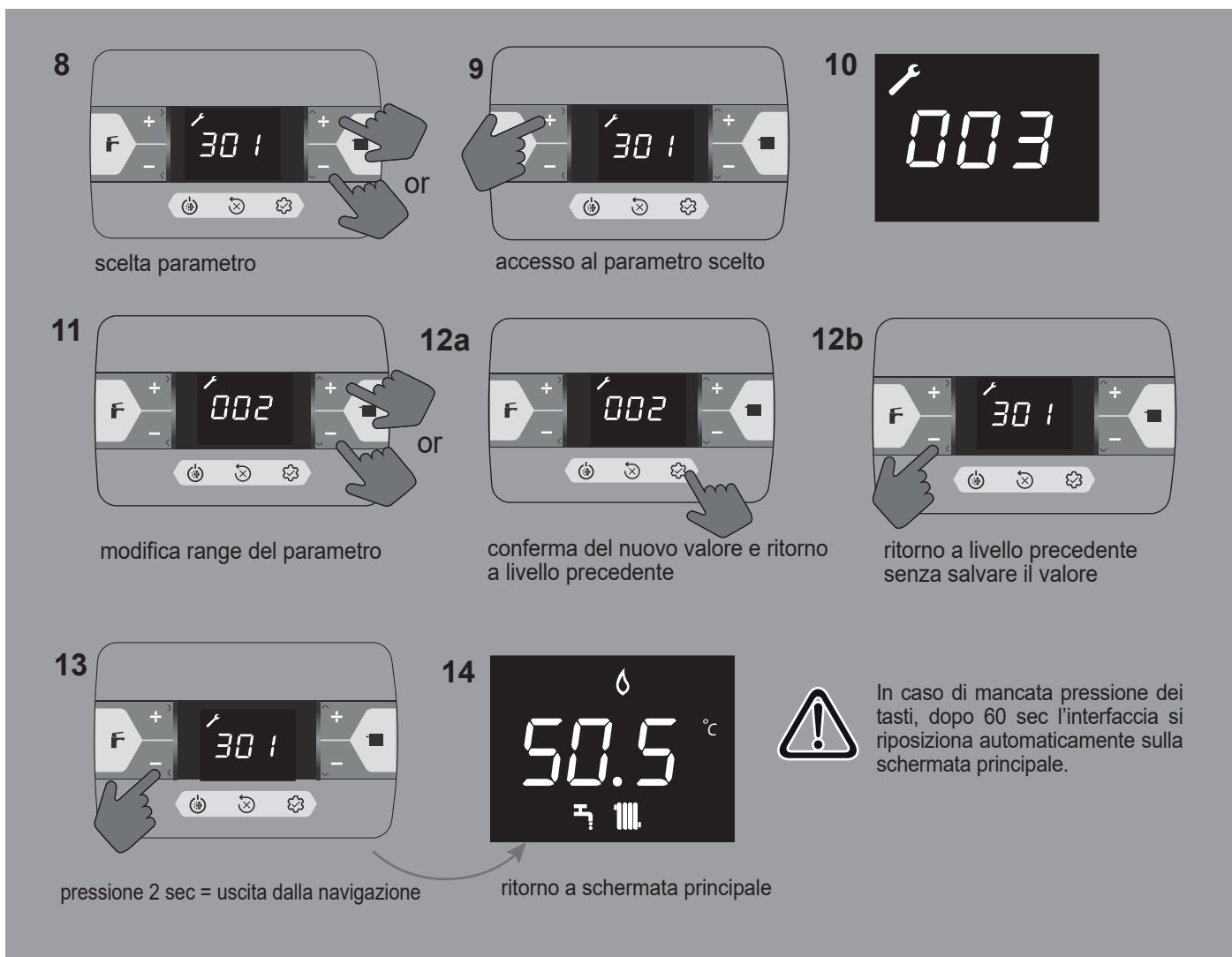







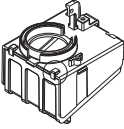

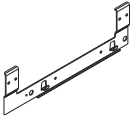

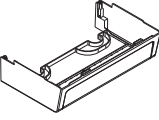

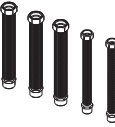

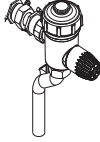

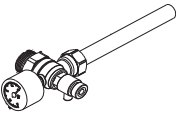

	1	2	3	4	5	6	7
IT	2 sec LIVELLO UTENTE	seconda pressione prolungata	LIVELLO INSTALLATORE (18) e SERVICE (53)		impostazione password	conferma password	primo parametro menu
HU	2 mp FELHASZNÁLÓI SZINT	második hosszú ideig tartó megnyomás	TELEPÍTŐ (18) és SZERVIZ (53) SZINT		jelszó beállítás	jelszó megerősítése	első menüparaméter

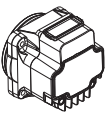

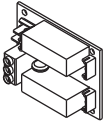
	8	9	11	12a	12b	13	14	
IT	scelta parametro	accesso al parametro scelto	modifica range del parametro	conferma del nuovo valore e ritorno a livello precedente	ritorno a livello precedente senza salvare il valore	pressione > 2 sec = uscita dalla navigazione	ritorno a schermata principale	In caso di mancata pressione dei tasti, dopo 60 sec l'interfaccia si riposiziona automaticamente sulla schermata principale.
HU	paraméterválasztás	hozzáférés a kiválasztott paraméterhez	a paraméter tartományának módosítása	az új érték megerősítése és visszatérés az előző szintre	visszatérés az előző szintre az érték mentése nélkül	nyomás > 2 sec = kilépés a navigációból	visszatérés a főképernyőre	Ha nem nyomja meg a gombokat, 60 másodperc múlva a kezelőfelület automatikusan visszaáll a főképernyőre.

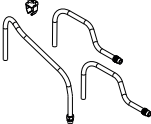
		Via Risorgimento 23/A - 23900 Lecco (LC) Italy							
Serial N.		COD.							
230 V ~ 50 Hz		W		NOx:	Qn (Hi) =	kW	kW	kW	kW
		Pmw = bar	T= °C	IP	Pn =	kW	kW	kW	kW
		Pms = bar	T= °C						

	IT - MATRICOLA	HU - ADATTÁBLÁZAT	
Qnw	Portata nominale sanitario	Névleges hőteljesítmény HMV	
Qn	Portata nominale riscaldamento	Névleges hőteljesítmény fűtés	
Qm	Portata minima riscaldamento (RANGE RATED)	Lecsökkent hőteljesítmény fűtés (RANGE RATED)	
Qmin	Portata minima riscaldamento	Lecsökkent hőteljesítmény fűtés	
Qn (Hi)	Portata nominale (potere calorifico inferiore)	Névleges hőteljesítmény (alacsonyabb fűtőérték)	
D	Portata specifica	Fajlagos áramlási sebesség	
Pn	Potenza nominale	Névleges hőteljesítmény	
	Pmw	Pressione massima esercizio sanitario	Max. nyomás HMV üzemmód
	Pms	Pressione massima esercizio sanitario	Max. nyomás fűtési üzemmód
T	Temperatura	Hőmérséklet	
IP	Grado di protezione	Védelmi fokozat	
NOx	Classe NOx	NOx osztály	

Accessori	Novità	
Descrizione/Description		
Filtro aria		
Traversa per installazione incasso		
Copertura raccordi inferiore		
Kit rampe di sostituzione DIN vs Beretta		
Filtro magnetico compatto		
Addolcitore compatto		
Kit cantiere con idrometro analogico		
Circolatore alta prevalenza 7 m		
Scheda BE09 con doppio relé multifunzione		
Resistenze antigelo -15°C		
Modbus wiring		



A series of horizontal lines for writing, consisting of 25 evenly spaced lines that span the width of the page.

### IT - RANGE RATED - EN15502-1

Il valore di taratura della portata termica in riscaldamento è \_\_\_\_\_ kW equivalente a una velocità massima del ventilatore in riscaldamento di \_\_\_\_\_ giri/min

Data \_\_\_\_/\_\_\_\_/\_\_\_\_

Firma \_\_\_\_\_

Numero di matricola caldaia \_\_\_\_\_

### HU - RANGE RATED - EN15502-1

A hőteljesítménykalibrálási értéke fűtési üzemmódban \_\_\_\_\_ kW, amely megfelel \_\_\_\_\_ fordulat/perc fűtési maximális ventilátorsebességnek

Dátum \_\_\_\_/\_\_\_\_/\_\_\_\_

Aláírás \_\_\_\_\_

A kazán gyári száma \_\_\_\_\_

Via Risorgimento, 23/A  
23900 LECCO -Italy

info@beretta boilers.com  
www.berettaheating.com



Poiché l'Azienda è costantemente impegnata nel continuo perfezionamento di tutta la sua produzione, le caratteristiche estetiche e dimensionali, i dati tecnici, gli equipaggiamenti e gli accessori, possono essere soggetti a variazione.

Mivel a Társaság folyamatosan fejleszti termékínálatát, a megjelenés és a méretek, a műszaki adatok, a felszereltség és a kiegészítők változhatnak.